

Ю.Т.Волков В.И. Добренъков В.Н. Нечипуренко А.В. Попов

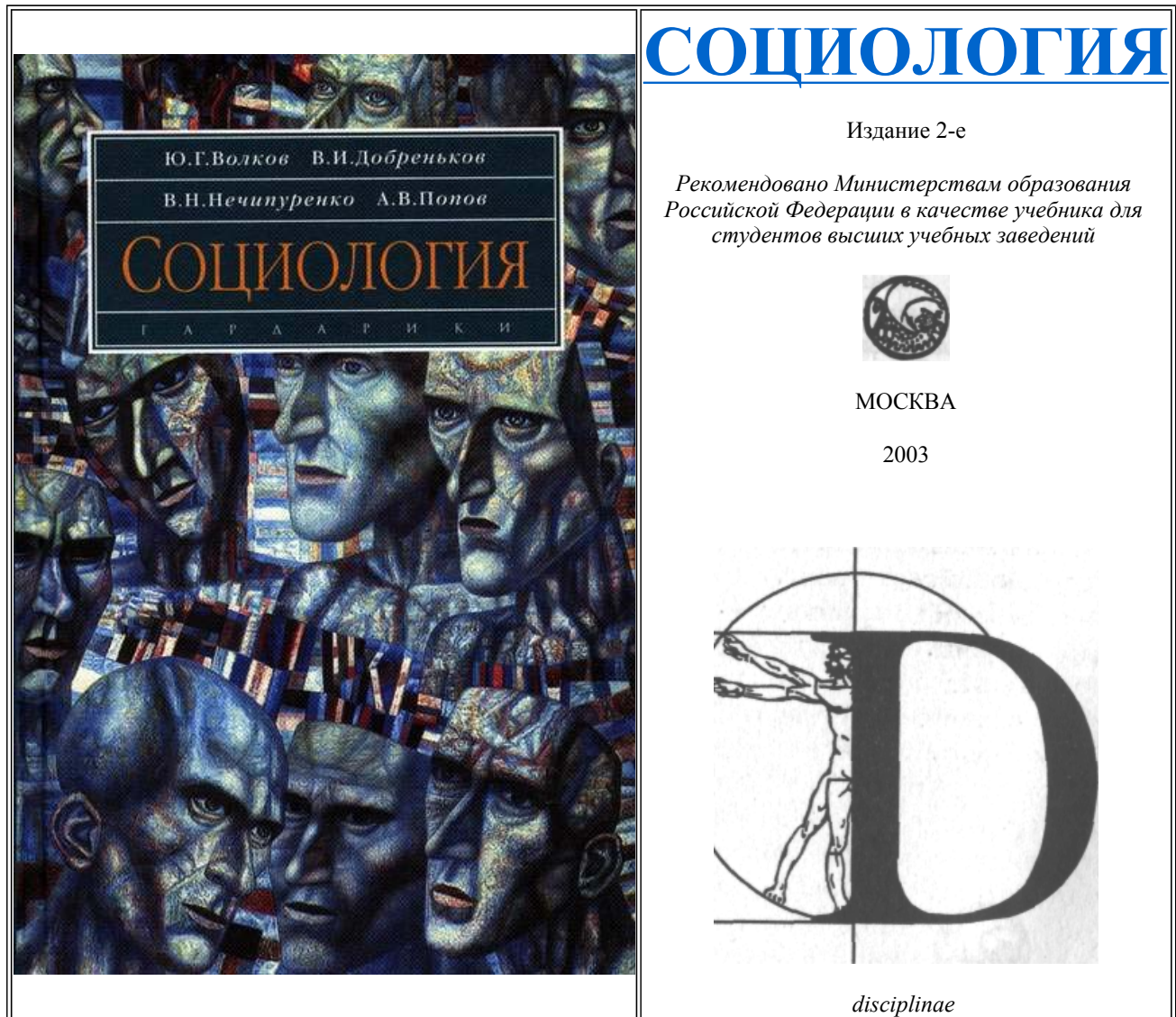

Учебник занял 1-е место во Всероссийском конкурсе (2001 г.) Министерства образования Российской Федерации на создание учебников по циклу "Общие гуманитарные и социально-экономические дисциплины" в номинации "Социология"

Рецензенты:

член-корреспондент РАН, доктор философских наук, профессор *А.В.Дмитриев*, доктор философских наук, профессор *Н.С.Слепцов*

Волков Ю.Г., Добренъков В.И., Нечипуренко В.Н., Попов А.В.

Социология: Учебник/Под ред. проф. Ю.Г. Волкова.– Изд. 2-е, испр. и доп.– М.: Гардарики, 2003.– 512 с.: ил.

Учебник написан с учетом государственного образовательного стандарта второго поколения с опорой на российские реалии и лучшие зарубежные и отечественные учебники социологии, отличается энциклопедичностью и "многослойностью" изложения, интегральным решением учебных задач и ставит целью дать читателю прочные знания по социологии. Рассматриваются история социальных идей, основные понятия, направления и парадигмы социологии, а также ее методы. Особое внимание уделяется вопросам современной социологии.

Предназначен для студентов высших учебных заведений. Представляет интерес для аспирантов и преподавателей

вузов, а также широкого круга читателей.

ОГЛАВЛЕНИЕ

[Предисловие](#)

[Глава 1. СОЦИОЛОГИЧЕСКОЕ ЗНАНИЕ](#)

[§ 1.1. Социология как наука](#)

Социология и другие науки

Определения предмета социологии

[§ 1.2. Развитие социологии](#)

Предыстория и социально-философские предпосылки социологии

Становление социологии как науки

Классические социологические теории

Русская социологическая мысль

Современные социологические теории

[§ 1.3. Уровни социологического анализа и социологические парадигмы](#)

Уровни анализа

Социологические парадигмы

[§ 1.4. Теоретические подходы в социологии](#)

Функционализм

Теория конфликта

Символический интеракционизм

[§ 1.5. Социологическое исследование](#)

Основные понятия

Этапы социологического исследования

Методы исследования

Исследовательская этика

Социологическая перспектива

Социологическое воображение

Глава 2. КУЛЬТУРА

[§ 2.1. Определения культуры](#)

[§ 2.2. Компоненты культуры](#)

Нормы

Ценности

Символы и язык

[§ 2.3. Культура и миф](#)

Основные теории

Идеология

[§ 2.4. Единство и разнообразие культур](#)

Культурные универсалии

Культурная интеграция

Этноцентризм

Культурный релятивизм

Субкультуры и контркультуры

Культурная эволюция

Глава 3. СОЦИАЛИЗАЦИЯ

[§ 3.1. Основы социализации](#)

Значение социализации

Природа и воспитание

Социальная коммуникация

Определение ситуации

[§ 3.2. Личность](#)

Характеристики личности

Самость

Теория “зеркального Я”

Понятие “обобщенного другого”

Процесс “управления впечатлениями”

[§ 3.3. Социализация в течение жизненного цикла](#)

Жизненный цикл в разных культурах

Детство

Подростковый возраст

Ранняя зрелость, или молодость

Средний возраст, или зрелость

Пожилой возраст, или старость

Смерть

[§ 3.4. Ресоциализация](#)

Глава 4. СОЦИАЛЬНЫЕ ГРУППЫ И ОРГАНИЗАЦИИ

[§ 4.1. Социальная структура](#)

Основные понятия

Социальные статусы

Социальные роли

Группы

Институты

Общества

[§ 4.2. Классификация социальных групп](#)

Социальные связи

Первичные и вторичные группы

Внутренние и внешние группы

Референтные группы

[§ 4.3. Групповая динамика](#)

Размер групп

Лидерство

Социальное манкирование

Социальные дилеммы

Групповое мышление

Конформизм

[§ 4.4. Социальные организации](#)

Характерные черты организации

Формальные организации

Типы формальных организаций

Бюрократия

Веберовская концепция бюрократии

Недостатки бюрократии

Управление в организациях

Неформальные организации

Глава 5. ДЕВИАЦИЯ И СОЦИАЛЬНЫЙ КОНТРОЛЬ

[§ 5.1. Природа девиации](#)

Социальные характеристики девиации

Социальный контроль

Социальные эффекты девиации

[§ 5.2. Социологические теории девиации](#)

Изучение девиантного поведения

Теория аномии

Теория культурного переноса

Теория конфликта

Теория стигматизации

[§ 5.3. Преступление и система правосудия](#)

Система правоохранительных органов

Преступление

Наркотики и преступность

Тюремное заключение

Тоталитарные институты

Преступность в России

Глава 6. СОЦИАЛЬНАЯ СТРАТИФИКАЦИЯ

[§ 6.1. Модели социальной стратификации](#)

Социальная дифференциация

Открытые и закрытые системы стратификации

Измерения стратификации

[§ 6.2. Системы социальной стратификации](#)

Рабство

Касты

Кланы

Классы

Тендерное неравенство и социальная стратификация

[§ 6.3. Теории социального неравенства](#)

Функционалистская теория стратификации

Конфликтологическая теория стратификации

[§ 6.4. Классовая система современных обществ](#)

Социальные классы

Стратификация современного российского общества

Идентификация социальных классов

Значение социальных классов

Средний класс

Бедность в России

Депривация

[§ 6.5. Социальная мобильность](#)

Формы социальной мобильности

Социальная мобильность в индустриальных обществах

Процессы достижения статуса

Глава 7. РАСОВОЕ, ЭТНИЧЕСКОЕ И ТЕНДЕРНОЕ НЕРАВЕНСТВО

[§ 7.1. Расовая и этническая стратификация](#)

Расы, этнические группы и меньшинства

Предубеждения и дискриминация

Политика доминирующей группы

Функционалистская и конфликтологическая теории

Национально-этнический состав России

[§ 7.2. Гендерная стратификация](#)

Женское меньшинство

Гендерные роли и культура

Гендерная самоидентификация

Гендерные роли в России и западных странах

Глава 8. СЕМЬЯ

[§ 8.1. Структура семьи](#)

Роль семьи

Типы семьи

Формы брака

Функционалистский подход к проблеме семьи

Конфликтологический подход к проблеме семьи

[§ 8.2. Брак и семья в России и США](#)

Выбор партнера для брака

Детность семьи

Статус родителей

Работающие матери

Насилие, жестокое обращение с детьми и инцест в семье

Динамика браков и разводов в России

Семьи с неродным отцом или матерью

Забота о пожилых

[§ 8.3. Альтернативные жизненные стили](#)

Причины разнообразия жизненных стилей

Холостяцкая жизнь

Незарегистрированные пары

Семьи с родителями-одиночками

Глава 9. РЕЛИГИЯ, ОБРАЗОВАНИЕ И ЗДРАВООХРАНЕНИЕ

[§ 9.1. Религия](#)

Священное и профанное

Типы религиозных верований и практик

Социальные формы организации религии

Функции религии

Дисфункции религии

Конфликтология и функционализм о религии

Подтверждение традиции: исламская революция в Иране

Изменения в секулярном мире: протестантская этика

Возрождение религии в России

Проблемы взаимоотношений государства и церкви в России

[§ 9.2. Образование](#)

Обучение и образование

Функционалистский подход к образованию

Конфликтология об образовании

Образование в современной России

[§ 9.3. Здоровоохранение](#)

Функционалистский подход к здравоохранению

Конфликтологический подход к здравоохранению

Система здравоохранения

Здоровье населения России

ГЛАВА 10. ЧЕЛОВЕЧЕСКАЯ СРЕДА ОБИТАНИЯ

[§ 10.1. Экологическая среда](#)

Экосистема

Эффекты перенаселения

[§ 10.2. Народонаселение](#)

Рост населения в мире

Факторы, влияющие на изменение численности населения

Демографические процессы в России

Структура населения

Мальтус и Маркс

Теория демографического перехода

Демографическая политика

Демографический прогноз численности населения земного шара

[§ 10.3. Городская среда](#)

Зарождение и эволюция городов

Модели роста городов

Российские города

Глава 11. СОЦИАЛЬНЫЕ ИЗМЕНЕНИЯ

[§ 11.1. Источники социальных изменений](#)

Социальные факторы изменений

Подходы к изучению социальных изменений. Концепции социального прогресса

Модернизация

Модернизация и индустриализация

Трансформация обществ

Социальные изменения в России

Социальные изменения в странах третьего мира

Мировая система и процессы глобализации

[§ 11.2. Коллективное поведение](#)

Разнообразие моделей коллективного поведения

Предпосылки коллективного поведения

Объяснения поведения толпы

[§ 11.3. Социальные движения](#)

Типы социальных движений

Социальная революция

Терроризм

Причины социальных движений

Социальные проблемы

Заключение. ВЗГЛЯД В БУДУЩЕЕ

[Изменения в мире](#)

[Многополярный мир](#)

[Место России в мировом сообществе](#)

[Словарь специальных терминов](#)

[Литература](#)

ПРЕДИСЛОВИЕ

Немного найдется академических дисциплин, которые касались бы нас так же близко, как социология. Будучи наукой, изучающей социальные организации и взаимодействия, социология помогает понять происходящие вокруг нас события и те социальные силы, которые оказывают на нас воздействие, акцентирует внимание на тех аспектах нашего социального окружения, которые мы часто игнорируем, упускаем из виду или принимаем как должное. Социология вооружает нас особой формой осознания действительности.

В предлагаемом учебнике последовательно излагаются принципы, законы и закономерности возникновения и функционирования человеческих обществ, организованные в систему наукой, которую ее основатель О. Конт назвал социологией.

Учебный курс социологии ставит целью дать студентам достаточно полный компедиум знаний о специфике социологии и ее законах, вычленив его из всей огромной массы сведений, предоставляемых научной и учебной литературой.

Расположение материала и данные социологических исследований, примеры из различных областей социальной жизни позволят читателю, не обладающему специальной подготовкой, с наименьшей затратой времени познакомиться с широким кругом социологических проблем.

В этом учебнике главное место занимают принципы, а не детали, основные положения, а не текущие вопросы, и описание специально выбранных примеров, а не просто перечисление фактов.

Структура учебника сохраняет целостность учебного курса социологии, что позволяет, по замыслу авторов, оптимально использовать ее, в частности, при подготовке к экзамену – для систематизации и быстрого усвоения материала.

Многие ключевые темы – теория и практика социологических исследований, культура, социализация, группы и организации, девиация и социальный контроль, социальная стратификация, раса, пол, семья, религия, общество и социальные изменения – рассмотрены здесь более полно, чем в большинстве учебников по социологии.

В конце учебника приводится перечень ключевых терминов и определений. Наиболее важные социологические термины выделены шрифтом, их определения приводятся в учебнике по мере появления указанных терминов в тексте.

Социологическая культура становится неотъемлемым элементом российской действительности. В своем становлении и развитии российская социология, опираясь, конечно, на собственные традиции и достижения, использует опыт западной социологии. Настоящая книга опирается на материалы лучших зарубежных и отечественных учебников социологии – Э. Аспа, Э. Гидденса, А. Джонсона, Дж. У. Вандер Зандена, Р. Лэмма и Р. Шефера, А. Мендра, Н. Смелзера, Дж. Ритцера, Дж. М. Хинслина, а также многих научных статей.

Интерес к социологии естествен для людей вообще, так как человек, будучи существом социальным, сам является объектом ее изучения. Мы убеждены, что каждый образованный человек должен иметь представление о социологии, и именно поэтому мы написали эту книгу.

Авторы

[Назад](#)

[Содержание](#)

[Вперед](#)

Глава 1. СОЦИОЛОГИЧЕСКОЕ ЗНАНИЕ

Результатом взаимодействия людей в обществе является переплетение смыслов, ожиданий, деяний, и все это составляет предмет изучения социологии. Следовательно, мы можем определить *социологию как научное изучение социального взаимодействия и организации.*

Социология – отрасль науки о человеческом поведении, ставящая целью раскрытие причинно-следственных связей, возникающих между индивидами и группами в процессе социальных отношений. Она изучает традиции, структуры

и институты, влияние групп и организаций на поведение и характер людей. Социология исследует базисные характеристики человеческого общества в локальном и мировом масштабе, занимается изучением социального взаимодействия и группового поведения с помощью исследований, основанных на точном и специализированном сборе и анализе фактов.

Социология с ее опорой на наблюдения и измерения позволяет использовать систематизированную информацию для решения сложных задач, связанных с социальной политикой и выбором, является действенным инструментом познания человеком своего положения в обществе, в семье, в других социальных группах.

§ 1.1. СОЦИОЛОГИЯ КАК НАУКА

Социология и другие науки

Естественные науки. Во все времена человек был одержим желанием раскрыть окружающие его тайны и понять мир.

В процессе познания люди разрабатывали методы изучения социального и естественного мира, с их помощью получали, обосновывали и систематизировали знания о мире. Социология – научное исследование общества и человеческого поведения – является одной из наук, разработанных современной цивилизацией. Чтобы лучше понять место социологии среди этих наук, необходимо вначале рассмотреть отдельно науки естественные и общественные.

Естественные науки – это теоретические и академические дисциплины, ставящие своей целью понимание, объяснение и прогнозирование событий и процессов природной среды. Естественные науки подразделяются на специализированные области исследования в соответствии со своим предметом, такие, как биология, геология, химия и физика. Далее они подразделяются на еще более специализированные разделы с более узким содержанием. Биология включает в себя ботанику и зоологию, геология – минералогия и геоморфологию, химия изучает органические и неорганические вещества, в физике выделяют биофизику и квантовую механику. В каждой области исследований рассматривается определенный “кусочек” природы.

Общественные науки. Люди не ограничились изучением природы. Стараясь получить более полное представление о жизни, они создали также области науки, предметом которых является социальный мир. Эти общественные науки изучают человеческие отношения. Если естественные науки стремятся объективно понять мир природы, то науки общественные ставят своей целью объективно понять социальный мир. Мир природы включает в себя упорядоченные (закономерные) связи, которые не очевидны, но должны обнаруживаться в целенаправленных наблюдениях, упорядоченные отношения людей в социальном мире тоже не бросаются в глаза, и их приходится выявлять с помощью целенаправленных и регулярных наблюдений.

Науки об обществе включают в себя антропологию, экономику, политологию, психологию, историю и социологию. В свою очередь антропология делится на культурную и физическую антропологию; экономика на макро- и микроэкономику; в политологии имеются теоретические и прикладные разделы; психология может быть клинической или экспериментальной; история – всемирной и историей отдельных стран; объектом изучения социологии являются количественные и качественные аспекты общественной жизни. Поскольку нас интересует социология, сравним ее с другими общественными науками.

Политология. Политологи занимаются вопросами политики и управления государством. Они изучают то, как люди управляют своим обществом, различные формы правления, их структуру и отношение к другим общественным институтам. Особый интерес для политологов представляют способы достижения людьми власти в обществе, то, каким образом они сохраняют за собой властные позиции, взаимоотношение властвующих с подвластными, политические организации, институты, движения и поведение избирателей.

Экономика. Экономическая наука также концентрируется на изучении одного социального института. Экономисты занимаются исследованием проблем производства, распределения, обмена и потребления товаров и услуг в конкретном обществе.

Антропология. Антропология, родственная социологии дисциплина, исследует культуру как образ жизни общества в целом. Преимущественно она концентрирует свое внимание на изучении культуры дописьменных, или племенных, обществ. В понятие культуры как предмета антропологии входят: артефакты группы, например орудия труда, искусство и оружие; структура группы, т.е. иерархия и другие модели, которые определяют взаимоотношения в обществе; идеи и ценности группы, влияние верований на жизнь людей; формы коммуникации в группе, особенно язык.

Психология. Психологи занимаются исследованием психических процессов, связанных с интеллектом, эмоциями, восприятием и памятью. Такая отрасль психологии, как социальная психология, изучает социальную обусловленность поведения индивидов и групп, т.е. типы поведения в связи с социальными нормами, воспитанием,

возрастом, жизненным опытом, происхождением, а также влияние потребностей, самооценки на межличностные, внутригрупповые и межгрупповые отношения.

История. Историческая наука изучает прошлое человечества во всей его конкретности и многообразии, т.е. имеет дело с прошлым поведением и уникальными событиями. Она состоит из всемирной (всеобщей) истории и истории отдельных стран и народов. Отраслями исторической науки являются: историческая география, историография, экономическая история, а также археология, палеография, генеалогия, дипломатика, хронология и др.

Социология. У социологии много общего с другими общественными науками. С политологией ее объединяет то, что она исследует среди прочего проблемы политических отношений и государственного управления. С экономической наукой она граничит, затрагивая сферу социального обращения товаров и услуг, но в аспекте исследования социальных последствий производства, распределения и обмена. Как и антропология, социология делает своим предметом культуру, верования, традиции, но рассматривает их под особым социологическим углом. С психологией ее роднит то, что она исследует личность и ее жизнь в группе себе подобных. Наконец, в отличие от исторической науки, которая изучает только то, что свершилось и вошло в историю, социология фокусируется на современности, включает в себя социальное планирование и прогнозирование.

Что же отличает социологию от других общественных наук?

Определения предмета социологии

Одни социологи рассматривают общество как структурированную систему, другие – как совокупность взаимодействующих индивидов, одни изучают материальные факты, другие – символы. Ткань общественных отношений настолько сложна, что практически невозможно в одном определении выразить столь широкомасштабный предмет социологии. Поэтому приведем некоторые наиболее авторитетные суждения: (Волков Ю.Г., Мостовая И.В. Социология. М., 1999. С. 67-69.)

“...Можно назвать *институтом* все верования, все поведения, установленные группой. Социологию тогда можно определить как науку об институтах, их генезисе и функционировании” (Дюркгейм Э. Социология. Ее предмет, метод, предназначение. М., 1995. С. 20.) (Э. Дюркгейм).

Социология, “будучи в самом широком смысле слова обширной наукой об обществе... может быть определена как наука социальных элементов и первых принципов” (Гиддингс Ф.Г. Основания социологии. М., 1898. С. 36.) (Ф.Г. Гиддингс).

Предмет социологии “заключает в себе множество движений... отношение индивидуума к обществу, причины и формы образования групп, противоположности классов и переходы от одного к другому, развитие отношений между господствующими и подчиненными и бесконечное число других вопросов” (Зиммель Г. Социальная дифференциация. М., 1909. С. 11.) (Г. Зиммель).

“Социология есть наука, исследующая формы правления, усиления и ослабления солидарности между сознательными органическими особями” (Лавров П.Л. Философия и социология//Избр. произв. В 2 т. М., 1965. Т. 2. С. 639.) (П.Л. Лавров).

“Сама социология справедливо и очень точно определяется как *наука о культуре*, или, вернее, о факторах культуры в широком смысле слова” (Де-Роберти Е.В. Социология и психология//Новые идеи в социологии. СПб., 1914. Сб. № 2. С. 8.) (Е.В. Де-Роберти).

“Социология должна быть учением об обществе, подобно тому как существует общее учение о жизни” (Кареев Н.И. Введение в изучение социологии. СПб., 1897. С. 3.) (Н.И. Кареев).

Социология – “наука о порядке и прогрессе человеческих обществ” (Ковалевский М.М. Социология. СПб., 1910. С. 30.) (М.М. Ковалевский).

“Социология изучает явления взаимодействия людей друг с другом, с одной стороны, и явления, возникающие из этого процесса взаимодействия, – с другой” (Сорокин П.А. Система социологии. М., 1993. Т. 1. С. 57.) (П.А. Сорокин).

В дополнение к этому приведем еще некоторые определения предмета социологии как науки, которая изучает общество и социальное поведение.

Согласно определению Р. Парка и Э. Берджесса, социологию можно считать наукой, которая изучает коллективное поведение. А. Инкелес в свою очередь отмечает, что социология изучает системы социальных действий и их взаимоотношения и ее объектами являются общества, институты и социальные отношения.

Социология пытается постичь поведение человека, детерминируемое прежде всего культурой, бытом, социальной

организацией и другими подобными факторами. При этом, естественно, в поле зрения исследователя попадают различные причинные связи, отношения и зависимости, т.е. социальное поведение изучается в динамике.

Я. Робертсон называет социологию наукой, изучающей человеческое общество и социальное поведение. По Д. Дугласу, социология является наукой, которая изучает человека и общности и стремится определить их характерные черты, особенно на примере современных цивилизаций.

Хотя социология обращает внимание и на индивида, однако центральными объектами ее исследования являются социальные группы и группировки, а также социальные процессы. Социология описывает и рассматривает среди прочего модели социальных ценностей, социальных изменений, девиантного поведения, религиозного поведения и семейной жизни. Социология исследует различия, которые существуют между социальными классами, политическими и профессиональными группами и другими социальными объединениями. При этом она не интересуется собственно межличностными различиями, хотя иногда должна рассматривать и их.

Дж. Ноббс, Б. Хайн и М. Флемминг выдвинули определение, характеризующее социологию как научное и систематическое исследование поведения людей, живущих в группах (имеются в виду организованные общности). Самой малой группой является, как правило, семья, а самой большой – нация или государство. Существуют такие группы, как школьный коллектив, рабочий коллектив, соседство, село или город.

“Социология,– пишет В.А. Ядов,– это наука о становлении, развитии и функционировании социальных общностей и форм их самоорганизации: социальных систем, социальных структур и институтов. Это наука о социальных изменениях, вызываемых активностью социального субъекта – общностей; наука о социальных отношениях как механизмах взаимосвязи и взаимодействия между многообразными социальными общностями, между личностью и общностями; наука о закономерностях социальных действий и массового поведения”.

Г.В. Осипов определяет социологию как науку, которая исследует социальную структуру общества, развитие систем и организаций, а также взаимодействия внутри общества. Под социальной структурой Осипов подразумевает между- и внутриклассовые отношения и систему социальных институтов или учреждений, регулирующих эти отношения.

Согласно Н. Смелзеру, “социология, попросту говоря, это один из способов изучения людей... Если кратко, социологию можно определить как научное изучение общества и социальных отношений”. Э. Гидденс понимает социологию как “науку о социальной жизни человека, групп и обществ”.

Во всех приведенных определениях подчеркивается социальная структура, с одной стороны, и социальное поведение (действие) – с другой, как предметы социологического исследования. Демографическая, экономическая и классовая структура общества, территориальные факторы, господствующие этические, моральные и духовные ценности (что в общих чертах составляет социальную структуру общества) определяют социальное поведение. Социология стремится понимать и объяснять поведение человека именно с помощью этих структурных и ситуативных факторов.

Одни структурные факторы, как, например, демографическая и экономическая структура общества, весьма конкретны. Другие – являются отвлеченными и как будто не столь очевидными. К ним относятся, в частности, социальные отношения, которые, как и социальная структура, регулируют взаимодействие индивидов.

Определение предмета социологии как науки, которая изучает социальное поведение, или действие, и социальные структуры, графически представлены на рис. 1.1.



Рис. 1.1. Определение предмета социологии как науки

[Назад](#)

[Содержание](#)

[Вперед](#)

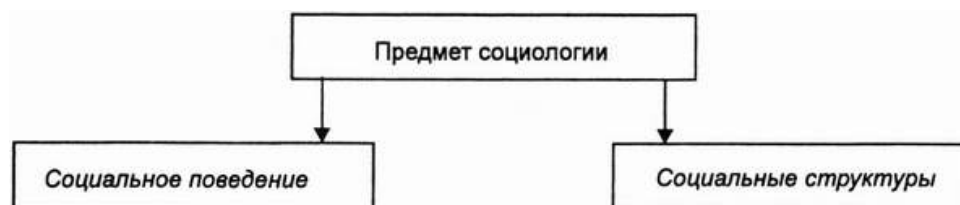
§ 1.2. РАЗВИТИЕ СОЦИОЛОГИИ

Предыстория и социально-философские предпосылки социологии

Аристотель и Платон. Первые в истории европейской мысли теории общества возникли в рамках античной философии. Наиболее значительные из них принадлежат двум крупнейшим древнегреческим философам – Платону (428/427-348/347 до н.э.) и Аристотелю (384-322 до н.э.).

Социальные взгляды *Платона* наиболее полно отражены в диалоге “Государство”. Главная его мысль заключается в том, что человеческое общество должно воплотить в жизнь идеальную общественную систему, сознательно построенную и управляемую интеллектуальной элитой в соответствии с принципами разума и целесообразности.

Общество пребывает в состоянии хаоса, социальной напряженности и смуты до тех пор, пока в нем не устанавливается твердый порядок, при котором каждый гражданин занимается своим делом (разделение труда), но не вмешивается в дела других граждан, сословий, классов (социальное разделение). Стабильным следует считать общество, поделенное на три класса (сословия): высший, состоящий из мудрецов, управляющих государством; средний, включающий воинов, охраняющих его от смуты и беспорядка; низший, состоящий из ремесленников и крестьян.

Принадлежность к интеллектуальной элите, согласно Платону, обусловлена только происхождением. Платон считал, что люди от природы не равны и управлять могут только те, кто от рождения наделен высшими качествами души, – мудрецы и философы. Они должны сохранять нравственную высоту и быть абсолютным образцом поведения для низших слоев общества.

У *Аристотеля* опорой порядка выступает зажиточное среднее сословие. Кроме него, существуют еще два сословия: богатая плутократия и, лишенные собственности бедняки. Государство лучше всего управляется в том случае, когда масса лишенных собственности бедняков не отстранена от участия в управлении, эгоистические интересы богатой плутократии ограничены, а среднее сословие многочисленнее и сильнее, чем два других.

Аристотель учил, что несовершенство общества исправляется не уравнительным распределением, а моральным улучшением людей. Законодатель должен стремиться не ко всеобщему равенству, а к выравниванию жизненных шансов.

Частная собственность развивает здоровые эгоистические интересы. Когда они есть, люди не ропщут друг на друга, так как каждый занят своим делом. Если в обществе есть такие, кто работает много, а получает мало, они всегда будут недовольны теми, кто работает мало, а получает много. Человеком управляет множество потребностей и стремлений, но главная движущая сила – любовь к деньгам, ибо этой страстью болыны все. При коллективной собственности все или большинство бедны или озлоблены. При частной – появляются богатство и неравенство, но только она дает гражданам возможность проявить щедрость и милосердие. Однако чрезмерное неравенство в собственности опасно для государства. Аристотель превозносит общество, в котором преобладает зажиточное среднее сословие.

Никколо Макиавелли (1469-1527) первым из мыслителей Нового времени обратился к идеям Платона и Аристотеля и создал на их основе оригинальную теорию общества и государства.

В его главном произведении “Государь” описываются принципы создания сильного государства в условиях, когда в народе не развиты гражданские добродетели, но акцент делается не на структуре общества, а на поведении политического лидера. Макиавелли сформулировал законы поведения правителя, желающего добиться успеха.

Закон первый: действиями людей правит честолюбие и стремление к власти. Чтобы добиться стабильности общества, надо выяснить, какой социальный слой более честолюбив: желающие сохранить то, что имеют, или желающие приобрести то, чего у них нет. Оба мотива одинаково разрушительны для государства, и для поддержания стабильности оправдана любая жестокость.

Закон второй: умный правитель не должен выполнять все свои обещания. Ведь и подданные не очень спешат с выполнением своих обязательств. Добиваясь власти, можно расточать обещания, но придя к ней, не обязательно их выполнять, иначе попадешь в зависимость от подчиненных. Заслужить ненависть за добрые дела так же легко, как и за злые, но зло – признак твердости. Отсюда совет: чтобы завоевать власть, надо быть добрым, но чтобы ее удержать, надо быть жестоким.

Закон третий: творить зло надо сразу, а добро – постепенно. Наградями люди дорожат, когда они редки, наказания же нужно производить сразу и в больших дозах.

Томас Гоббс (1588-1679) сделал следующий шаг: он разработал теорию общественного договора, ставшую основой учения о гражданском обществе. Гоббс поставил вопрос: “Как возможно общество?” – и ответил на него так: во-первых, люди рождаются неспособными к общественной жизни, но приобретают склонность к ней в результате воспитания (социализации); во-вторых, гражданское общество порождено страхом одних перед другими. Естественное состояние людей, согласно Гоббсу, – это “война всех против всех”, абсолютное соперничество индивидов в борьбе за существование. Это естественное состояние общества порождает у людей страх друг перед другом. Именно страх заставляет людей создать гражданское общество, т.е. такое общество, которое на договорной основе гарантирует каждому своему члену относительную защищенность от враждебных действий других. Страх не

разъединяет, а напротив, соединяет, побуждает заботиться о всеобщей безопасности. Государство – наилучший способ удовлетворения такой потребности.

Гражданское общество – высший этап развития; оно покоится на юридических нормах, признаваемых всеми. В гражданском обществе возможны три формы правления: демократия, аристократия, монархия. В результате общественного договора прекращается война всех против всех: граждане добровольно ограничивают личную свободу, получая взамен надежную защиту.

Джамбаттиста Вико (1668-1744) в эпоху Просвещения разрабатывал принципы исторического метода и познания “гражданского мира”, полностью сотворенного людьми. По Вико, происхождение всех общественных учреждений следует искать в “модификациях сознания” людей, а не в какой-либо внешней силе, управляющей людьми как марионетками. Причем социальный порядок возникает и развивается “естественным путем... при известных обстоятельствах человеческой необходимости или пользы”. Поскольку история, гражданский мир полностью сотворены людьми по их разумению, то подлежат систематизации, а если создать соответствующий метод, можно и историю превратить в науку, не менее точную, чем геометрия. Вико предложил ряд правил: если периоды в истории тождественны, то можно говорить об аналогии одного периода другому, но не следует распространять на отдельные эпохи представления и категории современности; сходные периоды чередуются примерно в одном и том же порядке; история движется по спирали, а не по кругу, вступая в традиционную фазу в новой форме (закон циклической эволюции). Подчеркивая специфику исторических эпох, Вико видит единство мировой истории, стремится найти общее, повторяющееся и существенное в истории разных народов и стран. Каждое общество совершает эволюционный цикл, состоящий из трех последовательно сменяющихся друг друга стадий (“века богов”, “века героев” и “века людей”) и завершающийся кризисом и гибелью данного общества. Специфика “внутренней” истории каждой эпохи зависит от особенностей “нравов” (под ними Вико понимает не только моральный и традиционный уклад жизни нации, но и экономический), правовых установлений, формы правления и способов легитимации власти, межличностной коммуникации и характерных стереотипов мышления. Эти факторы проявляются в конкретно-событийном течении истории как “борьба сословий” и соответствующая ее перипетиям динамическая логика социально-политических форм общественной жизни. Фиксируя состояние современных ему европейских наций в фазе “века людей” (“гражданской эпохи”), Вико обнаруживает основной импульс исторических изменений в противостоянии плебеев и аристократии. Их борьба (плебеи стремятся к изменению социальной организации, аристократы – к ее сохранению) приводит к последовательной смене властно-организующих форм от аристократии через демократию к монархии. Разложение монархии сопровождается разложением всего социального организма и разрушением цивилизации. Исторический цикл возобновляется, начинаясь вновь с религиозной стадии развития. Но абсолютной повторяемости в истории нет и не будет, поскольку имеет место свобода человеческого решения. Если конкретные события циклического “движения наций” могут различаться, то сам закон циклического воспроизводства сущностных форм культурно-исторических целостностей является единым и универсальным, поддерживая важный для Вико тезис о “возвращении вещей человеческих” (укоренившийся затем в философии Ф. Ницше и О. Шпенглера).

Социология своими корнями уходит в эпоху Просвещения и исторические события Французской революции, оказавшей существенное влияние на дальнейшее развитие человечества. Здесь следует назвать таких мыслителей, как Вико (1668-1744), Монтескье (1689–1755), Вольтер (1694-1778), Руссо (1712-1778), Гельвеции (1715-1771), Тюрго (1727-1781), Кондорсе (1743-1794).

Шарль Луи Монтескье сыграл особую роль в создании идейно-теоретической основы социологической науки. В работе “О духе законов” (1748) Монтескье задается целью понять историю, увидеть во множестве обычаев, нравов, привычек, идей, различных социально-политических институтов определенный порядок. За цепью событий, кажущихся случайными, он пытается увидеть закономерности, которым эти события подвластны. Многие вещи, отмечал он, управляют людьми: климат, религия, законы, принципы правления, примеры прошлого, нравы, обычаи; как результат этого образуется общий дух народа.

В своих произведениях Монтескье уделял особое внимание политическим и государственным институтам. Особый интерес представляют его идеи о разделении властей и трех видах правления (демократия, аристократия, деспотия), которые впоследствии были положены в основу политического устройства современных буржуазно-демократических государств.

С именем Монтескье во многом связано возникновение теории географического детерминизма. Он изучал влияние климата, географической среды, численности населения на различные аспекты социально-политической и экономической жизни. По его мнению, характер политического режима зависит от размеров территории, занимаемой государством. Например, Монтескье считал, что республика по своей природе требует небольшой территории, монархическое государство должно быть средней величины, а обширные размеры империи – предпосылка для деспотического управления.

Жан Жак Руссо (1712-1778) разработал концепцию “ordre naturel” (естественного порядка), который благодаря общественному договору превращается в “ordre positif” (“порядок позитивный”). В отличие от Гоббса Руссо не считает, что люди от природы враждебны друг другу. В его понимании человек по своей природе добр, свободен и самодостаточен. Первобытное состояние человеческого сообщества характеризуется свободой и равенством всех. Период выхода из состояния дикости, когда человек становится существом общественным, представлялся ему

самой счастливой эпохой – “золотым веком”. Дальнейшие беды человечества возникают по мере усиления социального неравенства. Вследствие разделения труда происходит присвоение всего немногими, которые заключают с неимущими общественный договор, основанный на неравенстве и несвободе неимущих. Так с помощью договора закрепляется неравенство. Оно может быть устранено только путем передачи прав всех отдельных людей обществу в ходе процесса голосования, когда интересы отдельных лиц нейтрализуются и обосновывается общая воля. В этом общественном договоре положение людей двояко: с одной стороны, они независимы как части суверена, а с другой – как подданные вынуждены подчиниться общей воле. Руссо обосновывает законность революционного переворота: народ имеет право “сбросить с себя ярмо” и “вернуть себе свободу”, поскольку рабство противно самому естеству человека. Основой политической теории Руссо является учение о народном суверенитете как осуществлении общей воли. Она в свою очередь выступает источником законов, мериллом справедливости и главным принципом управления.

Становление социологии как науки

Политические революции, начавшиеся с Французской революции в Европе в 1789 г. и продолжавшиеся в течение всего XIX в., послужили импульсом для социологических разработок. Многие были напуганы хаосом и беспорядками в Европе и испытывали ностальгию по спокойной и относительно упорядоченной жизни. Однако было ясно, что невозможно обратить время вспять и следует искать новые основы для наведения порядка в обществе.

Промышленная революция, охватившая многие западноевропейские государства, привела к тому, что толпы людей из аграрных районов хлынули на поиски работы в город, на фабрики и мануфактуры. Возникли новые социальные и экономические структуры, необходимые для существования зарождающегося капитализма. Противоречия раннего этапа развития индустриальной системы привели к тому, что некоторые теоретики, к примеру Карл Маркс, подвергли критическому анализу функционирование социальных и экономических институтов и предложили альтернативные варианты социального устройства.

Представим “социологические портреты” ученых, заложивших основы социологии и внесших наибольший вклад в ее развитие.

Огюст Конт (1798-1857) считается основателем социологии, он ввел в научный оборот сам термин “социология”. В своем главном произведении “Курс позитивной философии” (1842) он устанавливает единый закон движения истории и человеческого познания, переформулировав предложенные уже Джамбаттиста Вико три стадии истории человечества в стадии познания, которые последовательно должен пройти человеческий дух: теологическая, или фиктивная; метафизическая, или абстрактная; научная, или позитивная.

На первой, теологической стадии человеческий ум объясняет мир и совершающиеся вокруг него процессы прямым и постоянным действием сверхъестественных сил. (Этот период разделяется на три этапа: фетишизм с высшей формой – поклонением небесным светилам; политеизм (наибольший расцвет воображения – античная Греция); монотеизм, когда признание единого духовного принципа ведет к единству многообразных форм духовной жизни, но приглушает воображение.) На второй стадии, метафизической, антропоморфные божества заменяются отвлеченными силами, различного рода абстракциями, воплощенными в разных сущностях мира. Что касается третьей стадии, позитивной, то Конт характеризует ее так: “человеческий Ум, признав невозможность достигнуть абсолютных знаний, отказывается от решения вопроса о происхождении и назначении Вселенной, равно как от познания внутренних причин явлений”, чтобы заниматься лишь “открытием путем соединения рассуждений и наблюдений действительных законов этих явлений, то есть неизменных отношений последовательности и сходства между ними”.

Науки (и здесь Конт выступает как наследник французского Просвещения) не являются самоцелью, они служат прогрессу человечества. Социология как позитивная наука в будущем должна обеспечить познание, которое облегчит политические действия, способствующие развитию государства в направлении “позитивного состояния”.

Таким образом, “позитивность” у Конта относится, с одной стороны, к познанию, а с другой – к социальному устройству. Позитивное состояние является не только средством, но и целью духовно-морального развития, достижения согласия общественных отношений с помощью “естественных законов”.

В качестве инструмента познания позитивная наука нацелена на познание законов. Каждая более сложная наука строится на более общих науках и потому может пользоваться их методами, но каждая более сложная наука добавляет свой специфический метод или способ рассмотрения. В случае социологии это исторический метод, заключающийся в сравнении предшествующего и последующего состояний и выведении на этой основе законов развития.

Таблица 1.1. Система наук и их методов по Конту

Наука	Метод
Абстрактные (математика)	Логика
Конкретные (геометрия, механика)	Наблюдение
Астрономия	Наблюдение
Физика	Наблюдение + эксперимент
Химия	Наблюдение + эксперимент + классификация
Биология	Наблюдение + эксперимент + классификация + сравнение
Социология	Наблюдение + эксперимент + классификация + сравнение + исторический метод

Социология как наука о человеческом обществе является самой молодой отдельной наукой в составленной Контом энциклопедии наук. С ее помощью можно не только объяснять закономерности общественного устройства и развития, но и поставить политику на научную основу для содействия прогрессу человека и общества.

Вместе с тем социология является самым сложным ответвлением в иерархии позитивных наук и потому должна опираться на все позитивные науки. Математика представляется Конту главной основополагающей наукой. Наукой, получившей самое раннее развитие, следует считать астрономию, за ней следует физика, затем химия и биология. Чтобы заниматься социологией, нужно усвоить все эти науки (за исключением психологии, которую Конт отвергает).

С помощью социологии Конт пытается преодолеть социальные катаклизмы своего времени и объединить оба полюса – порядок и прогресс. Прогресс без порядка – это анархия, порядок без прогресса превращается в реакцию. В позитивной политике порядок и прогресс – это две неразрывные стороны одного и того же принципа. Конт воспринимает порядок и прогресс прежде всего как два вида общественных закономерностей, которые фиксируют две части социологии – социальную статику и социальную динамику.

Социальная статика имеет дело с общественным порядком, который понимается как гармония элементов, основывающихся на отношениях общности, и акцентирует внимание на “структуре коллективного существа” (общества), исследует условия его существования и законы социальной гармонии. Эти условия касаются индивида, семьи и общества. Семейные отношения и разделение труда – это основные отношения общественного порядка. Семья – живое воплощение социальной статики, которая в сущности сводится к изучению общественного консенсуса. Она предполагает, с одной стороны, анатомический анализ структуры общества в данный момент времени, а с другой – анализ элемента (или элементов), определяющих консенсус, т.е. превращающих совокупность индивидов или семей в коллектив. Консенсус – основная идея социальной статики Конта.

Социальная динамика основывается на определенной последовательности этапов развития. Согласно законам развития общества, по Конту, имеют место три стадии политико-социальных форм организации:

теологическая стадия – военное господство;

метафизическая стадия – феодальное господство;

позитивная стадия – промышленная цивилизация.

Эти стадии закономерно следуют друг за другом; поэтому неравенство между социальными группами связано с определенным уровнем развития. Уровень развития общества определяется не материальными изменениями, а духовно-нравственными отношениями между людьми. Основной закон социальной динамики (“закон прогресса”) заключается в том, что каждый подъем духа в силу всеобщего консенсуса вызывает соответствующий отклик во всех без исключения общественных областях – искусстве, политике, промышленности. Дух везде играет руководящую роль, образуя силовой центр социальной эволюции.

Огюст Конт по праву может считаться основателем социологии, и не только потому, что он первым начал заниматься обществом и социальными процессами (социологические идеи имеют Давнюю историю), но и потому, что своим проектом систематизации наук и включением в них социологии он заложил основы Для придания ей академического статуса как отдельной науки.

Труды Конта оказали огромное влияние на многих выдающихся социологов, особенно на Герберта Спенсера и Эмиля Дюркгейма.

Герберт Спенсер (1820-1903), английский философ и социолог, разделял мнение Конта о социальной статике и

социальной динамике. Он придерживался мнения, что общество имеет ряд важных сходств с биологическим организмом, и описывал его как систему, как некое целое, состоящее из взаимосвязанных и взаимозависимых частей. Точно так же, как человеческое тело состоит из органов, например почек, легких и сердца, общество состоит из различных социальных институтов – семьи, религии, системы образования, государства и экономики. Подобно биологам, описывающим организм в виде его структур и функций, которые обеспечивают выживание организма, Спенсер так же описывал общество. Такое представление об обществе соотносится с тем, что современные социологи называют структурно-функциональной теорией (см. гл. 2).

Большое внимание Спенсер уделял социальной динамике. Он выдвинул эволюционную теорию исторического развития, согласно которой в мире происходит прогрессивное развитие. Заинтересовавшись теорией естественного отбора Ч. Дарвина, Спенсер применил концепцию выживания сильнейших к социальному миру. Этот подход был определен как *социальный дарвинизм*. Спенсер пытался доказать, что правительство не должно вмешиваться в естественные процессы, протекающие в обществе. Только в таких условиях люди “приспособленные” будут выживать, а “неприспособленные” – вымирать. По мнению Спенсера, если бы этот принцип свободно функционировал, то человеческие существа и их социальные институты, подобно растениям и животным, смогли бы постепенно приспособиться к существующим условиям и достигать все более высоких уровней исторического развития.

Социальный дарвинизм Спенсера свидетельствует о том, что наши представления о самих себе и Вселенной формируются под влиянием той социальной эпохи, в которую мы живем. Большинство главнейших трудов Спенсера было создано в эпоху расцвета капиталистической свободной конкуренции, поэтому совсем неудивительно, что Спенсер придерживался доктрины, согласно которой вульгарный индивидуализм, неограниченная конкуренция и невмешательство государства способны привести к достижению самых положительных результатов.

Концепция социального дарвинизма Спенсера получила широкое распространение в Англии и США как теоретическая база, оправдывающая существование “дикого” капитализма. Джон Д. Рокфеллер, американский нефтяной магнат, вторя Спенсеру, заметил: “Рост крупного бизнеса есть просто выживание наиболее приспособленных... Эту тенденцию в бизнесе нельзя назвать порочной. Это просто результат действия закона природы”.

Карл Маркс (1818-1883) – политический деятель, социолог, философ, историк, экономист. Главная идея учения Маркса – идея материалистического понимания истории.

Маркс стремился выявить базовые принципы исторического развития в рамках материалистического понимания истории. Он акцентировал внимание на экономических условиях развития обществ, особенно на развитии технологии и методах организации производства (например, сельского хозяйства или промышленности). На каждом историческом этапе эти факторы определяют господствующие и угнетенные классы. Маркс был убежден в том, что общество разделится на тех, кто владеет средствами производства, и тех, кто не имеет таких средств, и что именно это обуславливает классовые конфликты (см. гл. 6 и 8).

“...Всякая историческая борьба... в действительности является только более или менее ясным выражением борьбы общественных классов, а существование этих классов и вместе с тем и их столкновение между собой в свою очередь обуславливаются степенью развития их экономического положения, характером и способом производства определяемого им обмена”. (Маркс К., Энгельс Ф. Соч. Т. 21. С. 259.)

В Древнем Риме вели борьбу патриций и плебей, свободный и раб, в средние века – цеховые мастера и ремесленники, феодалы и крепостные. В современных (Марксу) западноевропейских обществах, выросших на руинах феодального строя, в антагонизме друг к другу находятся буржуазия и пролетариат. Первые получают свой доход за счет владения средствами производства (фабриками и заводами), что позволяет им эксплуатировать рабочих. Вторые не имеют ничего и для того, чтобы выжить, вынуждены продавать свой труд.

На самого Маркса значительное влияние оказало творчество немецкого философа Г.В.Ф. Гегеля (1770-1831) и особенно его учение о диалектике. В философии Гегеля этим термином обозначался логический процесс развития идеи. Диалектический подход предполагает, что любая идея, определяемая как тезис, приобретает смысл только в том случае, когда соотносится с противоположной или противоречащей ей идеей, называемой антитезисом. В результате взаимодействия двух идей образуется новая идея, так называемый синтез. Маркс и Энгельс использовали диалектический подход с его содержательно-логическим принципом единства и борьбы противоположностей при рассмотрении общественных отношений в материальном мире. В дальнейшем он получил название *диалектический и исторический материализм*. Марксистская концепция заключается в том, что развитие зиждется на единстве и борьбе противоположностей и создании новых, более совершенных структур в ходе этого процесса. Маркса больше интересовало изучение реальных взаимосвязей, особенно классовых конфликтов, чем сугубо абстрактные гегелевские выкладки о тезисе-антитезисе-синтезе. Согласно взгляду Маркса на историю, каждый экономический строй развивается до достижения им состояния максимальной эффективности; одновременно с этим в нем развиваются внутренние противоречия или слабые места, подтачивающие его изнутри. Основы нового строя начинают формироваться в недрах существующего строя. Ни одна общественно-экономическая формация (определенный тип общества, представляющий собой особую ступень в его развитии) не погибает раньше, чем

разовьются все производительные силы, для которых она дает достаточно простора, а новые производственные отношения (совокупность материальных экономических отношений между людьми в процессе общественного производства и движение общественного продукта от производства до потребления) никогда не появляются раньше, чем в лоне старого общества созреют материальные условия их существования. (См.: Маркс К., Энгельс Ф. Соч. Т. 13. С. 8.) Маркс приводит такую последовательность: на смену рабовладению приходит феодализм, который сменяется капитализмом, капитализм – социализмом и наконец социализм – коммунизмом (высшей стадией развития общества).

Маркс утверждал, что политические идеологии, право, религия, институт семьи, образование и правительство составляют надстройку общества. Экономический базис общества, т.е. способ производства материальных благ и классовая структура общества, оказывает воздействие на формирование всех общественных институтов. Когда один класс распоряжается самыми насущными средствами, с помощью которых люди обеспечивают свое существование, в его руках оказывается целая “система рычагов”, необходимых для формирования прочих аспектов институциональной жизни – надстройки, причем таким образом, чтобы это соответствовало интересам правящего класса. Однако экономическая система воздействует на надстройку не в одностороннем порядке. Надстройка в свою очередь оказывает влияние на экономический базис и изменяет его. По этой причине Маркс полагал, что когда рабочий класс вооружит себя революционной идеологией, способной повысить классовое самосознание, он свергнет существующий общественный порядок и установит новый подлинно гуманистический строй – коммунизм.

Классические социологические теории

Эмиль Дюркгейм (1858-1917), французский социолог, считал, что Маркс придает экономическим факторам и классовой борьбе избыточное значение. Согласно Дюркгейму, исторический переход от одной общественной формы к другой обусловлен природой и функциями социальной солидарности. Проблему социальной солидарности Дюркгейм исследовал в работе “О разделении общественного труда” (1893). Основная цель работы – доказать, что социальная солидарность обеспечивается разделением общественного труда. Он развивает теорию, которая сводится к следующему. В ранних обществах социальная солидарность основывается на сходстве составляющих их индивидов, одинаковости исполняемых ими общественных функций, на полном растворении индивидуальных сознаний в “коллективном сознании”. Структура была относительно простой, с незначительным разделением труда. Такую солидарность Дюркгейм называет *механической*. В развитых (“организованных”) обществах индивиды выполняют специальные функции в соответствии с разделением общественного труда, обуславливающего функциональную взаимозависимость и взаимообмен. Новый тип связей между индивидами, создаваемый разделением труда, Дюркгейм называет *органической солидарностью*.

По Дюркгейму, предмет социологии – *социальные факты*, составляющие систему социальной действительности. Социальные факты “составляют способы мышления, деятельности и чувствования, находящиеся вне индивида и наделенные принудительной силой, вследствие которой они ему навязываются”. (Дюркгейм. Э. О разделении общественного труда. Метод социологии. М. 1990. С. 413.) Социальные факты обладают реальностью *sui generis* и являются частью нашего объективного окружения. Как таковые, социальные факты выполняют роль сдерживающего фактора в поведении людей. Примерами могут служить социальные нормы, прописные истины общественной морали, образчики семейной жизни, религиозные ритуалы и обряды.

При рассмотрении с такой точки зрения социальный факт приобретает некую “вещественность”, полноправную реальность, которая не зависит от собственных конкретных проявлений в том или другом индивиде. Отличительным признаком реальности *sui generis* социального факта является ее сопротивление нашим намерениям и действиям. Например, ответом на пренебрежение индивидом моральных и правовых норм обязательно будет осязаемое общественное порицание. Дюркгейм настаивал на том, что объяснение общественной жизни следует искать в самом обществе, которое есть нечто большее, чем просто сумма его частей; это система, формируемая объединением индивидов и приобретающая свойства реальности, со своими собственными ярко выраженными характеристиками.

Дюркгейм убедительно продемонстрировал значимую роль социальных фактов в поведении людей в своей книге “Самоубийство” (“Suicide”, 1897), которая стала образцом обоснования социологии как эмпирической науки. Здесь Дюркгейм осуществил кропотливый сбор и анализ данных для проверки правильности своей теории. Более того, он применил статистические методы для исследования населения. С целью опровержения теорий, согласно которым самоубийство объяснялось климатическими, географическими, биологическими или психологическими факторами, Дюркгейм воспользовался правительственными статистическими отчетами. В качестве альтернативного объяснения он выдвинул предположение, что самоубийство есть социальный факт – продукт тех значений, ожиданий и соглашений, которые возникают в результате общения людей друг с другом. Будучи социальным фактом, самоубийство поддается объяснению с помощью социальных факторов. Дюркгейм исследовал уровень самоубийств у различных групп европейцев и обнаружил, что для некоторых групп характерен повышенный показатель. Среди протестантов самоубийства имеют место чаще, чем среди католиков; неженатые и незамужние чаще кончают жизнь самоубийством, чем те, кто состоит в браке; среди военных самоубийств больше, чем среди гражданского населения. Кроме того, он обнаружил, что в мирное время количество самоубийств больше, чем во время войн и революций, в периоды экономического процветания и спада самоубийства происходят чаще, чем в периоды экономической стабильности. На основании полученных результатов Дюркгейм пришел к выводу, что различные

показатели самоубийств (помимо тех, которые относятся к ведению психологии) являются следствиями вариаций социальной солидарности. Индивиды, имеющие целую сеть общественных связей, менее склонны к совершению самоубийства, чем индивиды, слабо связанные с жизнью группы. Ослабление социальных связей, индивидуальная изоляция служит типичной социальной причиной самоубийства в современном обществе.

Георг Зиммель (1858-1918) сыграл существенную роль в становлении социологии как самостоятельной науки, хотя и оставался в тени своих великих современников – Дюркгейма и Вебера. Зиммеля считают основоположником так называемой формальной социологии, в которой центральную роль играют логические связи и структуры, вычленение форм социальной жизни из их содержательных отношений и исследование этих форм самих по себе. Предметом этой науки являются формы обобществления, которые можно определить как структуры, возникающие на основе взаимовлияния индивидов и групп. Общество основывается на взаимовлиянии, на отношении, а конкретные социальные взаимовлияния имеют два аспекта – форму и содержание. Абстрагирование от содержания позволяет проецировать “факты, которые мы считаем общественно-исторической реальностью, на плоскость чисто социального”. Содержание становится общественным только через формы взаимовлияния или обобществления. Лишь таким путем можно понять, “что в обществе есть действительно “общество”, так же как только геометрия может определить, что в объемных предметах действительно является их объемом”. Общество суживается и ограничивается формами отношений; наряду с этим такие понятия, как “культура”, “жизнь”, у Зиммеля не только имеют вполне содержательное значение, но и занимают в его творчестве большое место.

Зиммель предвосхитил ряд существенных положений современной социологии групп. Он особенно подчеркивал значение числа членов группы. Вначале выработка правил и организационных форм, органов и т.п. зависит от численности группы, т.е. только при определенном размере группы структурируются и образуют органы, основанные на разделении труда.

Группа, согласно Зиммелю, является образованием, которое обладает самостоятельной реальностью, существует по своим собственным законам и независимо от индивидуальных носителей. Она, как и индивид, благодаря особой жизненной силе имеет тенденцию к самосохранению, которая проявляется в продолжении ее существования несмотря на исключение отдельных членов, но ослабляется там, где жизнь группы тесно связана с одной господствующей личностью. Распад группы возможен из-за властных действий, которые не отвечают групповым интересам, а также из-за персонализации группы. Однако лидер может быть объектом идентификации и укреплять единство группы. Это может происходить также при помощи вещественных символов.

Зиммель всегда интересовался проблемами современной культуры, в частности культурной ролью денег, изложенной прежде всего в “Философии денег” (1900). Денежное хозяйство изменило стиль жизни, принесло с собой перевес интеллекта над чувствами, “расчетливую сущность нового времени”, рост культуры вещей при отставании культуры личностей; оно обусловило специфическое разделение труда, которое стало причиной расхождения субъективной и объективной культуры, господства техники, увеличения дистанции между людьми. Деньги для Зиммеля – также самый совершенный представитель современной формы научного познания с редукцией качественных определений к количественным.

Использование денег как средства оплаты, обмена и расчетов превращает личные отношения в опосредованные вычленимые и частные отношения; увеличивает личную свободу, однако вызывает нивелирование всех нематериальных вещей вследствие возможности их количественного сопоставления. Зиммель критиковал ситуацию в современной культуре, когда денежная стоимость заменила другие, более глубокие значения и тем самым привела к психическому обеднению и опустошению человека. Интересы собственника устремлены на сами деньги; деньги, которые в силу своей природы могут быть только средством, становятся целью. Но использование денег способствовало рационализации и математизации повседневной жизни. Именно развитием института денег Зиммель объяснял поворот мышления к понятиям развития и движения, выражением которого в науке стала эмпирическая методология с ее отказом от безусловных истин.

Трагедия культуры была постоянной темой его размышлений. В ходе культурного развития вследствие процессов дифференциации и разделения труда субъективная культура отстает от объективной, когда культурные достижения, знания, открытия и изобретения, стили и формы культуры и т.п. все более накапливаются, развиваются и утончаются. Человек больше не в состоянии усвоить все знания своего времени; формы его жизни совершенно не соответствуют его возможностям.

Макс Вебер (1864-1920) – выдающийся социолог конца XIX – начала XX в., оказавший большое влияние на развитие социологии. Универсально образованный, он одинаково хорошо ориентировался в политэкономии, праве, социологии и философии, “выступал как историк хозяйства, политических институтов и политических теорий, религии и науки, наконец, как логик и методолог, разработавший принципы познания социальных наук”. (Гайденко П.П. Социология Макса Вебера//М. Вебер. Избранные произведения. М., 1990. С. 9.)

Социология, по Веберу, так же как и психология, изучает поведение индивида или группы индивидов. Но она в отличие от психологии интересуется человеческим поведением в том случае и постольку, если и поскольку личность вкладывает в свои действия определенный смысл. Следовательно, ключевым аспектом социологии является, согласно Веберу, изучение намерений, ценностей, убеждений и мнений, лежащих в основании человеческого поведения. Для обозначения процедуры постижения смысла Вебер пользовался категорией

“понимание” (Verstehen). Он предложил концепцию понимания как процедуры (метода), предваряющего и делающего единственно возможным социологическое объяснение. С помощью этого метода социологи мысленно стараются стать на место других людей и идентифицировать их мысли и чувства. В отличие от Дюркгейма Вебер считает, что социологи в качестве субъектов действия должны исследовать не формы коллективности, а отдельных индивидов, те определения, которыми они пользуются и которые формируют их модели поведения.

Важнейшим методологическим инструментом является понятие идеального типа. *Идеальный тип* – это теоретическая конструкция, используемая для определения основных характеристик социального феномена. Он не извлекается из эмпирической реальности, а конструируется как теоретическая схема. Идеальные типы – исследовательские “утопии”, не имеющие аналогов в действительности, средства для изображения индивидуальных исторических образований (в гл. 4 мы рассмотрим, как Вебер применял понятие идеального типа при разработке модели бюрократии, а в гл. 9 – при анализе связей между кальвинизмом (протестантской этикой) и капитализмом). Вебер утверждал, что социологи обязаны устанавливать причинно-следственные связи, им необходимы строгие и недвусмысленные понятия. Понятие идеального типа дает возможность изучения конкретных исторических событий и ситуаций. Оно выполняет роль измерительной планки, с помощью которой социологи могут оценивать фактические события.

Конструкция идеальных типов, по замыслу Вебера, должна служить средством “независимого от ценностей” исследования. В своих трудах Вебер подчеркивал важность социологии, свободной от оценочных суждений. Социологи не должны позволять своим личным пристрастиям влиять на проведение научных исследований. Они должны культивировать строгий подход к изучаемым явлениям, чтобы видеть факты такими, какие он, и есть, а не такими, какими бы им хотелось их видеть.

Методологические принципы Вебера формировались в полемике с марксизмом. Признавая в Марксе выдающегося ученого, Вебер не приемлет предложенный им путь революционного преобразования капиталистического общества.

Русская социологическая мысль

В целом процесс становления социологии в России был обусловлен ходом социального развития русского общества. Период правления Александра III в России связан с началом великих реформ. Именно в этот период зарождаются основы русской социологии. Как отмечал Н.О. Лосский, “в конце XIX и начале XX века значительная часть русской интеллигенции высвободилась из плена... болезненного моноидеизма. Широкая публика начала проявлять интерес к религии... идее нации и вообще... к духовным ценностям”. (Лосский Н.О. История русской философии. М., 1991. С. 197.)

Формирование социологии как науки происходило сразу в нескольких направлениях. Достаточно полно социологическая концепция русского исторического процесса была изложена представителями юридической школы Б.Н. Чичериным, К.Д. Кавелиным, А.Д. Градовским, В.И. Сергеевичем, С.А. Муромцевым, Н.М. Коркуновым; сравнительно-исторический метод в генетической социологии значительно обогатили М.М. Ковалевский, Н.И. Кареев, Д.А. Столыпин, Н.П. Павлов-Сильванский; становлению политической социологии в России способствовали во многом Л.И. Петражицкий, П.Н. Милуков, М.Я. Острогорский, П.А. Сорокин; школа субъективистов – Н.К. Михайловский, С.Н. Южаков – оказала значительное влияние на создание современной социологии интеракционизма; развитие экономической социологии во многом определили Н.Я. Данилевский, С.Н. Булгаков, М.И. Туган-Барановский, П.Б. Струве; основоположником ювенильной социологии в России по праву считается С.Н. Трубецкой, а этносоциологии – М.М. Ковалевский, Л.И. Мечников и П.А. Кропоткин.

Русские социологи, стремясь к познанию социальной действительности, использовали многообразные аналитические подходы. Такие известные ученые, как П.Л. Лавров и Н.К. Михайловский, в своих трудах отстаивали единство теоретической истины и этического идеала справедливости.

Михайловский был одним из первых критиков органической теории общества и социал-дарвинизма. Он разработал теорию внушения-подражания и психологии толпы. Данилевский стал основоположником теории культурно-исторических типов, которая получила дальнейшее развитие в трудах О. Шпенглера. Работа М. Энгельгардта “Прогресс как эволюция жестокости” является одной из самых оригинальных и глубоких работ в области “реалистической интерпретации социальной эволюции”. В.С. Соловьев предпринял оригинальную попытку интерпретации контовского понятия “Великого Существа” в аспекте православной соборности. Труды по социальной философии К. Леонтьева не уступают лучшим работам Ж. де Местра и Т. Карлейля. По сути, русские социологи всех школ и направлений стремились создать всеобъемлющую универсальную модель социального познания.

Первые попытки систематического синтеза социологических идей О. Конта, Г. Спенсера и К. Маркса принадлежат Михайловскому – основателю “субъективной школы” в русской социологии. Туган-Барановский, Струве, Плеханов и Ленин посвятили много работ “экономическим проблемам истории и социальных явлений”. Драматическую роль в российской социологии сыграл марксизм. Широкая популярность марксистских идей в России объясняется прогрессистскими настроениями общественного сознания и верой в науку. Эволюционная теория Ч. Дарвина и

представление о закономерном развитии общества произвели сильное впечатление на русскую демократическую интеллигенцию.

Русская социология конца XIX – начала XX в. не только находилась на уровне мировой науки в целом, но по некоторым направлениям предопределила ее развитие.

Николай Яковлевич Данилевский (1822-1885) в книге “Россия и Европа” (1869) представлял человеческую историю разделенной на отдельные и обширные единицы – “историко-культурные типы”, или цивилизации. Он видел ошибку историков в том, что они рассматривали современный им Запад в качестве высшей, кульминационной стадии и конструировали линейную хронологию эпох (древняя – средневековая – современная) как приближающуюся к этой своей кульминации, хотя западная, или иными словами, германо-романская цивилизация – лишь одна из многих, процветавших в истории. В реальности общей хронологии для различных цивилизаций не существует: нет единого события, которое могло бы разумно разделить судьбу всего человечества на периоды, означало бы одно и то же для всех и было бы одинаково важным для всего мира. Ни одна цивилизация не является лучшей или более совершенной, каждая имеет свою внутреннюю логику развития и проходит различные стадии в только ей свойственной последовательности.

Историю творят люди, но их исторические роли различны. Существуют три типа исторических действующих лиц (агентов): 1) позитивные действующие лица истории, т.е. те общества (племена, люди), которые создали великие цивилизации – отдельные историко-культурные типы (египетскую, ассиро-вавилонскую, китайскую, индийскую, персидскую, еврейскую, греческую, римскую, арабскую и германо-романскую (европейскую)); 2) негативные действующие лица истории, которые играли деструктивную роль и способствовали окончательному крушению приходивших в упадок цивилизаций (например, гунны, монголы, турки); 3) люди и племена, у которых отсутствует творческое начало. Они представляют лишь “этнографический материал”, используемый творческими обществами для построения собственных цивилизаций. Иногда после распада великих цивилизаций составляющие их племена возвращаются на уровень “этнографического материала” – пассивной, распяленной популяции.

Цивилизации проявляют свою творческую сущность лишь в избранных областях, т.е. концентрируются на каких-то индивидуальных, характерных только для них областях и темах: для греческой цивилизации – красота, для семитской – религия, для римской – закон и администрация, для китайской – практика и польза, для индийской – воображение, фантазия и мистицизм, для германо-романской – наука и технология.

В судьбе каждой великой цивилизации наблюдается типичный цикл развития. Первая фаза, иногда весьма продолжительная, – это фаза возникновения и кристаллизации, когда цивилизация зарождается, принимает различные форму и образ, утверждает свою культурную и политическую автономию и общий язык. Затем наступает фаза процветания, когда цивилизация полностью развивается и раскрывается ее творческий потенциал. Эта фаза обычно непродолжительна (400-600 лет) и заканчивается, когда запас творческих сил исчерпывается. Недостаток творческих сил, застой и постепенный распад цивилизаций означают конечную фазу цикла. По Данилевскому, европейская (германо-романская) цивилизация вошла в фазу вырождения, что выразилось в нескольких симптомах: растущем цинизме, секуляризации, ослаблении инновационного потенциала, ненасытной жажде власти и доминирования над миром. Данилевский протестует против взгляда, который “признает бесконечное во всем превосходство европейского перед русским и непоколебимо верует в единую спасительную европейскую цивилизацию”, и предвидит расцвет русско-славянской цивилизации. В связи с этим большое внимание Данилевский уделяет анализу феномена “европейничанья”, который обусловил ориентацию русской политики и жизни на европейские образцы. Конкретно это выразилось в аристократизме, демократизме, нигилизме, материализме, парламентаризме, конституционализме.

Нельзя не сказать о критике Данилевским европейской русофобии, обвиняющей Россию в агрессивности, враждебности свободе и прогрессу. Он напоминает о завоевании европейскими странами тех или иных территорий и разоблачает миф о завоевательном характере формирования Российской империи, указывая, что в России “слабые, полудикие и совершенно дикие инородцы не только не были уничтожены, стерты с лица земли, но даже не были лишены своей свободы и собственности, не были обращены победителями в крепостное состояние”.

Данилевский подробно анализирует вопросы, связанные с характеристикой наций, их классификацией. Каждый народ в своем развитии переживает циклические стадии – рождение, молодость, дряхлость и смерть, переходит от племенного к гражданскому состоянию, проходит через различные формы зависимости – рабство, данничество, феодализм, которые вполне естественны и составляют “историческую дисциплину и аскезу народов”.

Идеи Данилевского оказали сильное влияние на К.Н. Леонтьева, П.А. Сорокина, Ф.М. Достоевского, Л.Н. Толстого. Их отголоски слышны в идеях Л.Н. Гумилева и даже в цивилизационной концепции современного политолога.

Константин Николаевич Леонтьев (1831-1891) – русский философ и общественный деятель. Сочетая глубокую личную религиозность с романтизмом панэстетизмом миропонимания, он выдвинул мистико-натуралистическую концепцию исторического процесса. Для него человеческая история – это история культурно-социальных целостных организмов. Закон исторической жизни такого организма тождествен природным законам органического мира и выражается в триедином процессе: восхождение от исходной простоты к “цветущей сложности”, от которой через “вторичное упрощение” и “уравнительное смещение” – к распаду и гибели. Внутренняя структура социально-

исторической целостности определяется началами иерархичности (“государственности”) и гуманности (как Ф. Ницше, К.Н. Леонтьев разделяет “любовь к ближнему” и “любовь к дальнему”, полагая последнюю источником абстрактного, уравнилельно-демократического гуманизма, низводящего мистическую и трагическую сущность истории до уровня удовлетворения материальных потребностей человека). Период роста и расцвета цивилизации сопровождается глубоким культурным осознанием связанности человеческой судьбы с божественным предназначением. “Упрощение” социально-культурного организма сопровождается господством демократии, принципа пользы, “мельчанием” духовной культуры, “вымыванием” этических, религиозных начал. Принцип свободной воли, индивидуального постижения и осознания подменяется принципом атомарной индивидуальности, стремящейся освободиться от духовных обязанностей, от высшего долга в пользу удовлетворения своих собственных запросов. Леонтьев констатирует пребывание современной европейской цивилизации в стадии “вторичного упрощения” и “уравнилельного смещения”, разрушающих социально-культурную иерархию ценностей и выражающихся в своего рода “аристократическом персонализме” христианства. Он полагает, что российское общество способно избежать подобного состояния при условии искусственной консервации специфических социально-политических, национально-психологических и духовных устоев православия и монархизма.

Петр Лаврович Лавров (1823-1900) считал, что социология теснейшим образом связана с историей. Предмет социологии – формы проявления солидарности в обществе, предмет истории – прогрессивно изменяющиеся, неповторимые явления. П.Л. Лавров рассматривал историю как процесс, происходящий на основании реализации человеческих потребностей: основных (биосоциальных – питания, безопасности, нервного возбуждения), временных (государственно-правовых и религиозных форм объединения), потребности развития (“историческая жизнь”). Цель исторического процесса – развитие солидарности, в ходе истории приобретающей все более разумные и целенаправленные формы. Отсюда – характерный строй социального знания, основанного на единстве материализма, антропологизма и позитивизма. Антропологизм социального знания реализуется в “субъективном методе” как основе научной разработки разумного идеала будущего общественного устройства. “Мысль реальна лишь в личности”, следовательно, действительной силой исторического движения является “критически мыслящая” личность. При этом сущность истории – в усилении солидарности, т.е. в создании устойчивого и сбалансированного социального целого, общечеловеческой цивилизации.

Социологическому исследованию, по его мнению, подлежат: проточеловеческие сообщества, в которых выработалось индивидуальное сознание; существующие формы человеческого общежития; общественные идеалы как основа солидарности и справедливого общества; практические задачи, вытекающие из стремления личности осуществить свои идеалы.

Социолог должен практиковать субъективный метод, т.е. уметь стать на место страждущих членов общества, а не беспристрастного постороннего наблюдателя общественного механизма.

Ведущей силой, “органом прогресса является личность, характеризующаяся критическим сознанием, стремлением к изменению застывших общественных форм”. В качестве побудительных причин деятельности человека Лавров называет обычай, аффекты, интересы и убеждения. С возникновением критически мыслящих личностей начинается историческая жизнь человечества.

Лавров намечает следующие фазы борьбы за прогресс в обществе: появление отдельных провозвестников новых идей; открытое выступление против царящего зла героических одиночек – эпоха мученичества и жертв; организация партий, позволяющих одиночкам критически мыслящим личностям превратиться в реальную силу путем завоевания на свою сторону “неизбежного союзника”, “реальной почвы партии” – широких народных масс.

С 1880-х гг., отойдя от крайностей субъективной социологии, Лавров начинает рассматривать личность и как члена “коллективного организма”. В связи с этим меняется и трактовка социального прогресса, понимаемого не только как результат деятельности критически мыслящей личности, но и как “усиление и расширение общественной солидарности”, достижение которой во всех сферах общественной жизни – экономике, политике, нравственности, интеллектуальной деятельности – “единственная возможная цель прогресса”.

Богдан Александрович Кистьяковский (1868-1920) цель социологии видел в создании “работающих” понятий, таких, как “общество”, “личность”, “социальное взаимодействие”, “толпа”, “государство”, “право” и т.д. Как теоретическая наука социология призвана объяснить саму идею и способы функционирования “власти” в государстве. При этом Кистьяковский приходит к выводу, что идея власти в полном объеме недоступна рациональному познанию и может быть осмыслена лишь методами художественно-интуитивного познания. Однако для социологии достаточно констатировать, что сама идея власти и связанные с ней понятия господства и подчинения являются результатом психологического взаимодействия индивидов.

Будучи сторонником “методологического плюрализма”, Кистьяковский считал, что в обществе одни элементы подчиняются законам причинности, другие – принципам телеологии. Иногда они функционируют независимо друг от друга, иногда пересекаются, усложняя тем самым социальную жизнь. Большую роль в “нормальном обществе” играют элементы культуры, которые превращают власть и все ее атрибуты “коллективного духа” (т.е. общественного сознания). В противном случае в обществе преобладает правовой нигилизм, чреватый социальными потрясениями. По этой причине Кистьяковский критиковал попытки заменить социальные понятия понятиями нравственности (в частности, идею В. Соловьева о государстве как “организованной жалости”).

Николай Константинович Михайловский (1842-1904) утверждал, что нельзя относиться к обществу как агрегату физических тел и явлений. В отличие от естествоиспытателя социолог не может строить свою науку – науку об обществе – беспристрастно, так как объектом этой науки является чувствующий человек, реальная личность, поэтому социолог-наблюдатель не может не ставить себя в положение наблюдаемого. Михайловский был ярко выраженным индивидуалистом, для которого критерий блага реальной личности стал краеугольным камнем всей системы социологических воззрений. Личность и общество, по Михайловскому, дополняют друг друга: всякое подавление личности наносит вред обществу, а подавление общественного – вред личности.

Михайловский считал, что органицизм печется о благе общества-организма, дарвинистская социология – о благе вида, марксизм – о благе класса, а интересы индивида, реальной личности отодвигаются всеми этими теориями на второй план.

Против органической теории Михайловский выступил в статьях “Аналогический метод в общественной науке” и “Что такое прогресс?” Он был противником перенесения биологических законов на общество, противником теории эволюции Спенсера, рассматривающей общество как единый организм, а личность – как клетку этого организма. Эволюционное развитие общества английский социолог связывал с разделением труда и специализацией. Михайловский же, будучи сторонником субъективного телеологизма, считал, что разделение труда развивает одни способности человека за счет других, каждый обладает лишь малой частицей навыков и знаний. Специализация ведет к обеднению личности, оскудению человеческой жизни. “Специализированный” человек перестает существовать как целостная личность, живет во фрагментарном мире.

Михайловский отрицал возможность “высшей гармонии” в обществе-организме, если при этом человека превращают в средство для процветания этого организма. Развитие по “органическому” пути с его разделением труда превращает реальную личность в “палец ноги”. Для Михайловского желательно, чтобы общество пошло по пути развития “надорганического”, когда широта и целостность личности обеспечиваются не разделением труда, а “кооперацией простого сотрудничества”.

Отрицательно относился Михайловский и к социал-дарвинизму, о чем свидетельствуют его статьи “Теория Дарвина и общественная наука”, “Дарвинизм и оперетки Оффенбаха”. Признание действия в человеческом обществе закона борьбы за существование означает, что критерием совершенства является приспособленность человека к среде, т.е. выживают и улучшают вид только сильные и приспособленные, а остальные обречены на гибель. Подобные положения Михайловский считал “возмутительными”. Прогресс не есть приспособление к среде. Лучше всего в человеческом обществе к среде приспособляется “сплоченная посредственность”, выживают прагматики, гибнут идеальные личности.

Михайловский полагал, что в социологии следует пользоваться не только объективным, но и субъективным методом исследования, категориями нравственного и справедливого. В реальном мире необходимо действовать в соответствии с целями и “общим идеалом”, а не переносить механически на человеческое общество природные законы причинности. Только определив цель, можно установить пути практической деятельности. Пренебрежение к целям и идеалам неизбежно ведет к ультраиндивидуализму, к взгляду на жизнь как на процесс, где каждый думает только о себе, не стремясь к социальному идеалу, а тем самым – ни к собственному совершенству, ни к совершенству общества в целом. Объективизм есть позиция чистого разума, субъективизм – нравственный суд свободной воли, причем одно не исключает, а дополняет другое. Формула прогресса Михайловского включает субъективно-этический момент, поскольку справедливым и разумным считается только то, что приближает личность к ее всестороннему развитию и целостности.

Петр Бернгардович Струве (1870-1944) – видный теоретик “легального марксизма”, считал, что цель общественного развития – всесторонне развитая личность, а общественная организация – средство достижения этой цели, если “современное культурное человечество” хочет идти путем прогресса. Социальный прогресс не тождествен экономическому, примат экономики над социологией, политикой, правом является, по Струве, неверной точкой зрения. В эмпирическом мире есть только один субъект – человеческая личность. Поэтому при решении любых политических вопросов необходимо исходить из признания естественных, неотъемлемых прав личности, которые должны стоять выше прав любого коллективного целого, “как бы оно ни было организовано и какое бы наименование оно ни носило”.

Единственно возможной формой общественного прогресса, по мнению Струве, является путь реформ. Революции в истории человечества меняли только политическую надстройку, кроме того, они были связаны с насилием над личностью, разрушением хозяйственных и нравственных устоев общества. В отличие от революции реформы решают проблемы хозяйственной и экономической жизни страны в условиях строгой государственной регламентации происходящих процессов, без произвола и насилия, с обеспечением всех прав и свобод личности.

Работы Струве “Метафизика и социология”, “Социальная и экономическая история России с древнейших времен до нашего, в связи с развитием русской культуры и ростом российской государственности” определяют социологию как исследование системы “свободного взаимодействия между единичными конкретными существами, носителями спонтанной активности”.

Питирим Александрович Сорокин (1889-1968) – один из виднейших представителей социологов-классиков,

оказавший большое влияние на развитие всей социологии XX в. Иногда Сорокина называют не русским, а американским социологом. Действительно, хронологически “русский” период его деятельности жестко ограничен 1922 г.– годом его высылки. Однако становление взглядов Сорокина как социолога, а также его политической позиции происходило именно на родине, в условиях войн, революций, борьбы политических партий и научных школ. В основном труде “русского” периода, двухтомной “Системе социологии” (1920), он формулирует теоретические основы теории социальной стратификации и социальной мобильности (эти термины им же и были введены в научный оборот).

Основой социологического анализа Сорокин считал социальное поведение, социальное взаимодействие. Взаимодействие индивидов он определяет в качестве родовой модели и социальной группы, и общества в целом. Социальные группы делятся им на организованные и неорганизованные, причем особое внимание уделяется анализу иерархической структуры организованной социальной группы. Внутри групп существуют страты (слои), выделяемые по экономическому, политическому и профессиональному признакам. Сорокин утверждал, что общество без расслоения и неравенства – миф. Меняться могут формы и пропорции расслоения, но суть его постоянна. Стратификация существует и в недемократическом обществе, и в обществе “процветающей демократии”.

Наряду со стратификацией Сорокин признает наличие в обществе и социальной мобильности двух типов – вертикальной и горизонтальной. Социальная мобильность означает переход из одной социальной позиции в другую, своеобразный “лифт” для перемещения как внутри социальной группы, так и между группами. Социальная стратификация и мобильность в обществе предопределены тем, что люди не равны по своим физическим силам, умственным способностям, наклонностям, вкусам и т.д., а кроме того, самим фактом их совместной деятельности. Совместная деятельность с необходимостью требует организации, а организация немислима без руководителей и подчиненных. Поскольку общество всегда стратифицировано, то ему свойственно неравенство, но это неравенство должно быть разумным.

Общество должно стремиться к такому состоянию, при котором человек может развивать свои способности, и помочь обществу в этом могут наука и чутье масс, а не революции. В работе “Социология революции” (1925) Сорокин называет революцию великой трагедией. Революция сопровождается насилием и жестокостью, сокращением свободы, а не ее приращением. Она деформирует социальную структуру общества, ухудшает экономическое и культурное положение рабочего класса. Единственным способом улучшения и реконструкции социальной жизни могут быть только реформы, проводимые правовыми и конституционными средствами. Каждой реформе должно предшествовать научное исследование конкретных социальных условий, и каждая реформа должна предварительно “тестироваться” в малом социальном масштабе.

В своих поздних работах (“Социальная философия в век кризиса”, “Альтруистическая любовь”, “Изыскания в области альтруистической любви и поведения”, “Власть и нравственность” и др.) Сорокин проповедует идеи альтруистической любви, нравственного возрождения, этической ответственности и солидарности, культурных ценностей, т.е. те идеи, которые определяли этико-нравственную направленность русской социологической мысли в целом. (Волков Ю.Г., Мостовая И.В. Социология в вопросах и ответах. М., 1999. С. 16-28.)

Современные социологические теории

Толкотт Парсонс (1902-1979) – один из наиболее значительных социологов второй половины XX в., наиболее полно сформулировал основы функционализма. Как и Э. Дюркгейм, Т. Парсонс в своих трудах значительное внимание уделял проблеме социального порядка. Он исходил из того, что для социальной жизни более характерны “взаимная выгода и мирная кооперация, чем взаимная враждебность и уничтожение” и только приверженность общим ценностям обеспечивает основу порядка в обществе. Свои взгляды он иллюстрировал примерами коммерческих сделок. При осуществлении сделки заинтересованные стороны составляют контракт, в основе которого лежат нормативные правила. По мнению Парсонса, страх санкций за нарушения правил недостаточен, чтобы заставить людей следовать им безусловно, главное – моральные обязательства. Поэтому правила, регулирующие коммерческие сделки, должны вытекать из общепризнанных ценностей. Следовательно, порядок в экономической системе основывается на общем согласии относительно коммерческой морали. Сфера бизнеса, как и любая другая составляющая часть деятельности общества, по утверждению Парсонса, с необходимостью является и сферой морали.

Консенсус в отношении ценностей – фундаментальный интегративный принцип в обществе. Из общепризнанных ценностей вытекают общие цели, которые определяют общее направление движений в конкретных ситуациях. Так, в западном обществе работники конкретной фабрики разделяют цель эффективного производства, которая следует из общего взгляда на экономическую продуктивность. Общая цель становится побудительным мотивом для сотрудничества. Средствами воплощения ценностей и целей в действия являются роли. Любой социальный институт предполагает наличие целой комбинации ролей, содержание которых можно выразить посредством норм, определяющих права и обязанности применительно к каждой конкретной роли. Нормы стандартизируют и упорядочивают ролевое поведение, обеспечивают его предсказуемость, что создает основу для социального порядка.

Полагая, что консенсус представляет собой важнейшую общественную ценность, Парсонс считает главной задачей социологии анализ институционализации образцов ценностных ориентации в социальной системе. Когда ценности институционализированы и поведение структурировано сообразно им, возникает стабильная система – состояние “социального равновесия”. При этом есть два пути достижения социального равновесия: социализация, посредством которой общественные ценности передаются от одного поколения к другому (важнейшие институты, которые выполняют эту функцию, – семья, образовательная система); создание разнообразных механизмов социального контроля.

Парсонс, рассматривая общество как систему, считает, что любая социальная система должна отвечать четырем основным функциональным требованиям:

1. adaptation (адаптация), касающаяся отношений между системой и ее средой: чтобы существовать, система должна располагать определенной степенью контроля над своей средой, для общества особое значение имеет экономическая среда, которая должна обеспечить людям необходимый минимум материальных благ;
2. goal attainment (целедостижение) выражает потребность всех обществ устанавливать цели, на которые направляется социальная активность;
3. integration (интеграция) относится к координации частей социальной системы. Главным институтом, посредством которого реализуется эта функция, является право. При помощи правовых норм упорядочиваются отношения между индивидами и институтами, что уменьшает потенциал конфликта. Если конфликт все же возникает, то его следует улаживать через правовую систему, избегая дезинтеграции социальной системы;
4. latency (удержание образца) предполагает сохранение и поддержание основных ценностей.

Рассмотренную структурно-функциональную сетку Парсонс применял при анализе любого социального явления.

Консенсус и стабильность системы не означает, что она не способна к изменениям. Напротив, на практике ни одна социальная система не находится в состоянии идеального равновесия, хотя определенная степень равновесия необходима для ее жизнеспособности. Поэтому процесс социального изменения можно представить как “подвижное равновесие”. Так, если изменится взаимоотношение общества со средой, то это приведет к переменам в социальной системе в целом. Процесс “подвижного равновесия” может затрагивать не только части, но и все общество.

Альфред Шюц (1899-1959) – австрийский социолог, первым попытался объяснить, как можно использовать феноменологию для проникновения внутрь социального мира. По Шюцу, способ, с помощью которого люди классифицируют и придают значение окружающему их миру, не является сугубо индивидуальным процессом. Люди используют то, что социолог назвал “типизация” – понятие, обозначающее класс предметов, которые они выражают. Так, “банковский служащий”, “футбольный матч”, “дерево” – все это примеры типизации. Типизации не являются уникальными для каждого отдельного человека; напротив, они воспринимаются членами общества, передаются детям в процессе изучения языка, чтения книг и разговора с другими людьми. Используя типизации, люди могут вступать в общение с другими людьми, будучи уверенными, что те видят мир таким же образом. Постепенно член общества создает запас “знания здравого смысла”, который разделяют и другие члены общества, что позволяет им жить и общаться. Социолог считал это крайне важным для выполнения практических задач повседневной жизни, подчеркивал, что, хотя знанием здравого смысла руководствуется подавляющее большинство членов общества, оно не является раз и навсегда данным, неизменным. Напротив, знание здравого смысла постоянно изменяется в процессе интеракции, а каждый индивид по-своему интерпретирует мир, но запас знания здравого смысла позволяет понимать, по крайней мере частично, действия других.

Наиболее своеобразно положения феноменологической социологии Шюца были восприняты двумя различными школами. Первую из них – школу феноменологической социологии знания – возглавили *Питер Бергер* (р. 1929) и *Томас Лукман* (р. 1927); вторую, получившую название “этнометодология” (термин сконструирован по аналогии с этнографическим термином “этнонаука” – зачаточные знания в примитивных обществах), – *Гарольд Гарфинкель* (р. 1917).

П. Бергера и Т. Лукмана отличает от Шюца стремление обосновать необходимость “узаконения” символических универсалий общества. Развиваемая этими американскими социологами теория “легитимизации” исходит из того, что внутренняя нестабильность человеческого организма требует “создания самим человеком устойчивой жизненной среды”. Поэтому они говорят об институционализации значений и моделей действия человека в “обыденном мире”. Символические значения рассматриваются как основа социальной организации и большее внимание уделяется значениям, вырабатываемым членами общества совместно и стоящим как бы “над” индивидом. Реальная основа этих значений – в религиозных верованиях, разделяющихся каждым. Следовательно, общество оказывается таким социальным окружением индивида, которое он сам создает, внося в него определенные “настоящие” ценности и значения, которых впоследствии и придерживается. Эти значения развиваются и объективируются в социальных институтах, позволяя индоктринировать новых членов общества, вынужденных

подчиняться этим “вне-меня-надо-мной” ценностям.

Джордж Каспар Хоманс (р. 1910) – американский социолог. Подчеркивая важность психологии при объяснении социального мира, он тем самым порывает с “социологизмом” Э. Дюркгейма. Социальное действие Дж. Хоманс трактует как процесс обмена, участники которого стремятся максимизировать выгоду (материальную или нематериальную) и минимизировать затраты. По мнению Хоманса, это положение распространимо на все поведение людей. Он предполагает существование социальных структур, названных им структурами обмена, причем функционализм и экономическая теория достаточно подробно и хорошо описывают эти структуры, но объяснить их неспособны, поскольку такое объяснение может быть основано только на принципах, руководящих психологией участников обмена. Хоманс находит эти принципы в бихевиоризме психолога Берреса Скиннера, который считал человеческое поведение “оперантным”, т.е. тождественным инстинктивному поведению животных и предполагающим реакцию на такой регулятор, как взаимное подкрепление в процессе общения.

Изменение взгляда на социальное действие предполагает и изменение взгляда на социальную систему. В отличие от Т. Парсонса социальные системы у Хоманса состоят из индивидов, находящихся в непрерывном процессе материального и нематериального обмена друг с другом. Для объяснения этого процесса Хоманс разработал пять взаимосвязанных положений, основанных на психологическом бихевиоризме:

1. положение успеха, которое состоит в том, что все действия человека подчинены основному правилу: чем чаще отдельное действие индивида вознаграждается, тем чаще он стремится производить это действие;
2. положение стимула, которое описывает отношения между стимулом успешного действия и его повторением. Если какой-либо стимул (или совокупность стимулов) привели к действию, которое оказалось успешным, то в случае повторения этого стимула или подобного ему индивид будет стремиться повторить действие;
3. положение ценности, согласно которому чем более ценно для индивида достижение определенного результата, тем более он будет стремиться произвести действие, направленное на его достижение;
4. положение “насыщения – голодания”, в соответствии с которым чем чаще в прошлом индивид получал особое вознаграждение, тем менее ценным будет для него повторение подобной награды;
5. положение “агрессии – одобрения”: если индивид не получает вознаграждения, на которое он рассчитывал, или получает наказание, которого не предполагал, то он стремится продемонстрировать агрессивное поведение и результаты такого поведения становятся для него ценными. Наоборот, если индивид получает ожидаемое вознаграждение, особенно если оно больше, чем то, на которое он рассчитывал, или не получает наказания, которое он предполагал, то он стремится продемонстрировать одобряемое поведение и результаты такого поведения становятся для него ценными.

Этот набор из пяти положений объясняет, по Хомансу, поведение человека в любой ситуации. Хоманс пытается экстраполировать эти положения на объяснение всех социальных процессов. Теория социального обмена Хоманса – очень рационализованная модель человеческого поведения, детерминированного внешними обстоятельствами и внутренними мотивами. При этом рациональность действия заключена не в сознательном выборе людей (как у Парсонса), а в следовании правилам социального обмена, т.е. свобода человека оказывается лишь “иллюзией выбора”, подчиненного психологическим правилам.

Гарольд Гарфинкель (р. 1917) – автор термина “этнометодология”. Этнометодологи изучают методы, с помощью которых люди воспроизводят социальный мир. Представители этого направления отчасти заимствовали социологический подход, развитый Шюцем. Социальная жизнь упорядочена только потому, что члены общества активно заняты приданием смысла социальной жизни. По словам Д.Х. Зиммермана, главный смысл этнометодологии состоит в том, чтобы объяснить, “как члены общества справляются с задачей видения, описания и объяснения порядка в мире, где они живут”, особое внимание уделяя исследованию технических приемов, используемых членами общества для решения этой задачи.

Г. Гарфинкель исходит из того, что для осмысления социального мира, придания ему упорядоченного вида члены общества в повседневной жизни используют так называемый документальный метод. Суть его состоит в выборе конкретных аспектов бесконечного множества характеристик, содержащихся в любой ситуации или контексте, определении их особым образом, а затем оценки их как свидетельства наличия того или иного общественного образца. Иными словами, документальный метод состоит в том, чтобы части образца (например, наличие типичных признаков явления или предмета) представить как “документ”, предполагающий существование образца.

По Гарфинкелю, в повседневной жизни люди постоянно соотносят части образца для описания ситуации в целом, а также для упорядочения социальной реальности. В целях доказательства правомерности своего метода Гарфинкель провел ряд интересных экспериментов. Опишем один из них.

Студентов психологического факультета университета пригласили принять участие в сеансе новой формы

психотерапии, как им было представлено. Их попросили кратко изложить свою личную проблему, по которой они нуждались в совете, а затем задать вопросы специалисту-психотерапевту, специалист находился в соседней комнате, и участники эксперимента не могли видеть друг друга. Общение осуществлялось через переговорное устройство. При этом на вопросы студентов психотерапевт мог отвечать только “да” или “нет”. Студенты не знали, что человек, отвечающий на их вопросы, не был психотерапевтом, а ответы “да” или “нет” были заранее predeterminedены в соответствии с таблицей случайных чисел. Несмотря на то что ответы были произвольны и не имели отношения к содержанию вопросов, студенты сочли их полезными и осмысленными. Когда же ответы казались противоречивыми или удивительными, студенты полагали, что “психотерапевт” не был осведомлен о всех фактах их случая. Так студенты конструировали порядок с помощью документального метода.

По мысли Гарфинкеля, эксперименты такого рода проливают свет на то, как люди в целом в своей повседневной жизни постоянно конструируют и упорядочивают социальный мир. Этот эксперимент также иллюстрирует центральную идею этнометодологии – идею “индексации”, согласно которой смысл любого предмета или поведения обусловлен его контекстом, является “индексированным” в конкретной ситуации. В результате любая интерпретация или объяснение членов общества их повседневной жизни осуществляется со ссылкой на конкретные обстоятельства или ситуации. Так, студенты осмысливали ответы “психотерапевта” исходя из конкретной ситуации: они находились в университете и были уверены, что имеют дело с настоящим психотерапевтом. Если бы те же ответы на те же вопросы были получены в иной ситуации, скажем в кафе, и в роли психотерапевта выступал их коллега, то результаты интерпретировались совсем по-другому. В этой связи Гарфинкель делает вывод, что смысл любого действия можно рассматривать только в определенном контексте. (Haralambos M., Holborn M. *Sociology. Themes and Perspectives*. Collins Educational. L., 1993.) Отсюда следует программное положение этнометодологии: черты рациональности поведения должны быть выявлены в самом поведении. Гарфинкель концентрирует свое внимание на исследовании единичных (“уникальных”) актов социального взаимодействия, отождествляемого с речевой коммуникацией. С его точки зрения, основная задача социологии – выявление рациональности обыденной жизни, противопоставляемой рациональности научной. Он критикует методы традиционной социологии как искусственное наложение готовых схем на реальное человеческое поведение.

Энтони Гидденс (р. 1938), британский социолог, пытается преодолеть традиционное для социологии разделение структуры и действия, соответствующее двум подходам к анализу общества: в первом подходе внимание акцентируется на том, как структура общества влияет на поведение людей, во втором – на том, как создается общество через действия людей. Отправной пункт предлагаемой им парадигмы достаточно прост. Гидденс считает, что ни структура, ни действие не могут существовать независимо друг от друга. Социальные действия создают структуру, и только через социальные действия осуществляется воспроизводство структур. Для описания взаимодействия структур и социальных действий Гидденс использует термин “structuration” (структурация). Он обращает внимание на “двойственность структуры”, имея в виду, что структуры делают возможным социальное действие, а социальное действие создает эти же самые структуры. Это положение Гидденс иллюстрирует на примере соотношения языка и речи. Язык – это структура, состоящая из правил общения, которая кажется независимой от любого индивида. Чтобы язык сохранился, на нем должны говорить и писать сообразно существующим правилам. Язык изменяется: появляются новые слова, забываются старые. Таким образом, люди своими действиями могут трансформировать и воспроизводить структуры.

В социальной жизни Гидденс различает два вида структур: правила и ресурсы. Под правилами имеются в виду процедуры, которым индивиды могут следовать в социальной жизни. Иногда интерпретации этих правил обретают письменную форму, например законы или бюрократические правила. Структурные правила могут воспроизводиться членами общества или меняться путем создания новых образцов правил через интеракцию, через действия. Второй вид структуры – ресурсы – также возникает только в результате человеческой деятельности и может изменяться или поддерживаться людьми. Ресурсы могут быть локализованными или властными. Первые включают в себя полезные ископаемые, землю, инструменты производства и товары и не существуют вне человеческой активности. Так, земля не является ресурсом до тех пор, пока ее кто-то не обрабатывает. Властные ресурсы (нематериальные) проявляются в способности одних индивидов доминировать над другими, заставляя их выполнять свои желания, и в этом смысле люди становятся ресурсами, которые могут быть использованы другими людьми. Властные ресурсы могут существовать лишь в том случае, если они воспроизводятся в процессе человеческой интеракции. Власть не является чем-то, что человек имеет, до тех пор пока он ею действительно не пользуется.

Гидденс, объясняя природу социальных систем, институтов, представляет социальную систему как образец социальных отношений, существующий в определенное время и в определенном пространстве. Такие институты, как государство или бюрократия, рассматриваются социологом в качестве образцов поведения, действующих какой-то период времени. Ввиду “двойственности структуры” системы и институты тесно связаны с деятельностью людей, которых Гидденс зачастую называет агентами, подразумевая при этом их изначально активную позицию в обществе. По Гидденсу, структура влияет на человеческое поведение благодаря знанию об обществе, которым располагают агенты. В обществе есть большой объем “общего знания” о том, как вести себя и как поступать с вещами. Это позволяет агентам ориентироваться в повседневной жизни и оперировать окружающими предметами. В своем поведении агенты используют знание правил общества, которые существуют в его структуре, пользуются материальными и властными ресурсами, являющимися частями структуры общества.

Гидденс полагает, что люди наделены стремлением к определенной степени стабильности в социальной жизни. У

них есть потребность к “онтологической безопасности” или “уверенности в том, что природа и социальный мир останутся такими, какие они есть”; возможно, это связано с естественной заботой о физическом сохранении тела. По Гидденсу, “существование общего знания и потребность в онтологической безопасности способствуют производству предписанных образцов в социальной жизни. Образцы поведения повторяются, и таким образом структуры общества, социальная система и институты воспроизводятся. Однако в этом процессе заключена всегда присутствующая возможность, что общество может меняться. Агенты не должны вести себя так, как это делают другие, не обязательно они должны всегда и во всем действовать сообразно своим прежним установкам”. Люди постоянно думают, что они делают, и оценивают, достигаются ли их цели. Если они не достигаются, агенты могут начать вести себя иначе. Образцы взаимодействия при этом могут меняться, а с ними и социальная структура. Для социолога само понятие “агент” предполагает людей, способных трансформировать окружающий их мир посредством своих действий, а также воспроизводить его, что, однако, не связано с обязательной трансформацией всего общества.

Представление о двойственности структуры, по мнению Гидденса, позволяет разрешить спор между детерминистами, которые верят, что человеческое поведение всецело зависит от внешних сил, и волюнтаристами, считающими, что люди, обладая свободной волей, действуют только в соответствии со своими желаниями. Ни первые, ни вторые в принципе не правы, но в каждой позиции есть элементы истины. Он полагает, что только в исключительных обстоятельствах, когда используется непосредственная физическая сила, люди не свободны в своих действиях. Во всех остальных случаях, даже тогда, когда люди заявляют, что у них нет выбора, на самом деле у них есть возможность сделать что-то иначе.

В обществе поведение людей, по Гидденсу, безусловно, сдерживается наличием властных отношений, ибо все социальные действия так или иначе связаны с этими отношениями. При этом он рассматривает власть как инструмент, с помощью которого агенты-люди могут изменить положение вещей или действия других людей (сдерживать их или ограничить их свободу). В то же время власть увеличивает свободу действий тех агентов, которые ею обладают, – то, что ограничивает одного, позволяет другому действовать более разнообразно.

Чтобы социология смогла преодолеть разрыв между действием и структурой, потребуются, заявляет Гидденс, новые исследования возможностей воспроизведения структуры под влиянием целенаправленных действий людей – агентов. (*Haralambos M., Holborn M. Sociology. Themes and Perspectives. Collins Educational. L., 1993.*)

Пьер Бурдьё (р. 1930) – современный французский социолог, автор одного из наиболее интересных подходов в современной французской социологии, элементы которого складывались из структуралистского марксизма под влиянием “философии символических форм” Э. Кассирера.

Бурдьё называет свое учение философией действия, потому что понятие действия является в ней центральным, и подчеркивает отличие своей теории общества от холистских и структуралистских представлений, которые в конечном счете сводят роль акторов к взаимодействию структур. Он признает, что на основе структурного анализа можно адекватно понимать объективные обстоятельства, не впадая в заблуждение, обобщать отдельные случаи или объяснять их с субъективной точки зрения. Структурализм принуждает к реляциональному мышлению в отличие от субстанциализованного мышления. Структурный анализ осуществляется “независимо от объекта”, исследует “систему объективных отношений”, которая обуславливается экономикой и морфологией групп, определяя ее как структуру (первого порядка), т.е. как систему ковариантов, посредством которой одна система связей трансформируется в другую. “Структура” в структурализме – это система связей между определяющими элементами некой совокупности. Идеалом выступает формализованная модель по аналогии с символами и операторами математических моделей. Целью структурного анализа является установление структурных гомологий, т.е. сравнение групп с эквивалентным положением в обществе путем выявления трансисторических и транскультурных признаков этих групп.

Бурдьё минует данные пределы, считая этот предварительный объективизм необходимостью, чтобы на его основании определить практические условия. Центральная проблема у Бурдьё – установление соотношения между познанием и действием, которое в исследовании становится соотношением между субъектом и объектом. Он считает, что все попытки прямого понимания означают абсолютное положение Я наблюдателя и что объективирование посредством структурного анализа приближает чуждое, хотя внешне его отдаляет. Целью познания у него становится понимание посредством объективирования. Так, дологическая логика практических действий, например ритуалов, не может быть понята путем “вживания” наблюдателя, обремененного рациональной логикой, а будет более “осязаемой” посредством дистанцирования и объективирования, хотя объективизм и лишает действительность динамики. Однако она является опытом, а не моментальным снимком.

В один ряд с феноменологическим и объективистским способами теоретического познания социального мира Бурдьё ставит праксеологическое познание, в то же время диалектически преодолевая его. Его целью является обнаружение не объективных структур как таковых, а “структурированных структур, которые способны выступать как структурирующие структуры”.

Понятие практики, выдвигаемое Бурдьё, имеет определенное сходство с понятием жизни в прагматизме. Оно берет свое начало в отказе от предположения, что всякое мышление возможно лишь как языковое или подобного рода логическое мышление. Практика для Бурдьё определяется диалектикой объективных структур и глубоко усвоенных

структур (“укорененность” в культуру), причем “диалектика” показывает, что глубоко усвоенные структуры нельзя полностью объяснить исходя из объективных структур, но и объективные структуры нельзя вывести из намерений действующих в них. Глубоко усвоенные структуры Бурдьё трактует как систему диспозиций и подобным образом определяет и праксеологическое познание как диалектическое соотношение между объективными структурами, с одной стороны, и системой диспозиций, которые их актуализируют и воспроизводят, – с другой.

Систему органических или ментальных диспозиций и неосознаваемых схем мышления, восприятия и действия он именуется “габитус” (habitus). Тем самым Бурдьё преодолевает и объединяет объективизм и субъективизм; габитус устанавливает связь между структурой и практикой посредством “диалектики между интериоритетом и экстериоритетом”.

“Габитус есть одновременно система схем производства практик и система схем восприятия и оценивания практик. В обоих случаях эти операции выражают социальную позицию, в которой он был сформирован. Вследствие этого габитус производит практики и представления, поддающиеся классификации и объективно дифференцированные, но они воспринимаются непосредственно как таковые только теми агентами, которые владеют кодом, схемами классификации, необходимыми для понимания их социального смысла.” (Бурдьё П. Социальное пространство и символическая власть//Начала. М., 1994. С. 193-194.)

Практика, так же как теория самой практики, есть продукт диалектических отношений между ситуацией и габитусом, понимаемым как система длительных диспозиций.

Действие у Бурдьё не определяется напрямую только экономическими условиями, на него накладывает свой отпечаток форма габитуса. Социальный класс определяет нечто большее, чем его экономическое положение и место, он отличается также символически вследствие разных форм габитуса, демонстрируемых индивидами, а всякая общественная практика формируется и тем и другим. Индивиды сохраняют в себе теперешнее и прежнее положение в социальной структуре в виде форм габитуса, которые включают как социальную личность со всеми ее диспозициями, так и указания на общественную позицию.

Хотя действия акторов, согласно Бурдьё, мотивируются интересами, само понятие интереса – сложное и неоднозначное. Его можно понимать широко – как указание на то, что всякая конечная цель действия может рассматриваться как интерес, если актор ее преследует в ущерб чьим-то другим интересам. Более узкое понимание интереса коррелируется с понятиями престижа, богатства или власти. Бурдьё предпочитает именно такую трактовку, понимая под интересом стремление к материальной выгоде. Но, рассматривая эту “выгоду”, он пользуется экономической терминологией для обозначения вещей не экономического порядка в строгом смысле слова. Фактически у Бурдьё понятие “интерес” означает стремление к господству: социальная жизнь предстает как постоянная борьба за господство над другими.

Специфику анализа стремления к господству у Бурдьё составляет описание типов и форм его реализации. Для этого он вводит два понятия: капитал экономический и капитал культурный. Первое из этих понятий не вызывает затруднений: богатый всемогущ. Придание культуре статуса капитала, по Бурдьё, означает, что культура, как и экономический капитал, приносит выгоду, которая не исчерпывается экономическим обогащением, даже если оно тоже имеет место (например, понятие “рентабельность диплома”). Культура – это “символический капитал”. Иными словами, культура превращается в средство достижения господства благодаря существованию в обществе противоположности между культурой легитимной и нелегитимной. Бурдьё больше интересуется легитимная культура: он пытается раскрыть механизмы социального господства на основе исследования легитимной культуры и ее связи с экономическим капиталом.

Бурдьё указывает, что экономический капитал заметно влияет на содержание культуры: чтобы построить Версаль, нужно было обладать средствами; чтобы играть в теннис, тоже нужны средства, т.е. культурная деятельность требует средств и доступна индивидам в той мере, в какой они обладают для этого средствами. Таким образом, экономический капитал, будучи распределен неравномерно, допускает существование “привилегированных” видов занятий, которые могут служить выражением господства (успеха в борьбе). Здесь Бурдьё ссылается на М. Пруста, который говорил о двух категориях отношения к культуре: первое – искреннее, второе – наигранное, поскольку направлено на получение выгоды и господства. У Бурдьё ко второй категории относится весь мир, даже если он иногда показывает, что он имеет собственный интерес к явлениям культуры.

Однако равный экономический капитал не всегда обуславливает равную культурную практику. Бурдьё допускает автономию культурной практики по отношению к экономическим средствам, поскольку определенные социальные категории, обладающие одинаковыми экономическими средствами, имеют разную культуру. Люди различаются по культурной практике, поскольку обладают неодинаковым культурным капиталом, так же как господа и трудящиеся различаются в культурной жизни, потому что обладают разным экономическим капиталом. Но отсюда нельзя делать вывод, что при равных экономических возможностях наступит общее культурное равенство. В то же время культурная практика выражает не только экономические возможности (Версальский дворец обладает стилистической автономией по отношению к вложенному в него экономическому капиталу).

Бурдьё считает, что культурная практика обусловлена культурным капиталом. Вероятно, можно сказать, что существует культурный капитал, обуславливающий культурную практику так же, как и экономический капитал, но

такая концепция имеет только ограниченный смысл: малодоступность средств исключает возможность выбора, но при равных средствах появляется такая возможность. Ясно, для того чтобы читать “Критику чистого разума”, нужен культурный багаж, необходимый для ее понимания, Бурдьё пытается предугадать одни культурные практики исходя из других (например, защиты диплома). Но он только высвечивает черты сходства между определенными типами культурной практики, и такое сходство всегда только частичное. Категории Бурдьё не позволяют объяснить, почему при равном экономическом капитале одни семьи обладают “культурным капиталом”, а другие не обладают.

Экономические условия он рассматривает скорее как “привилегию”, позволяющую богатым делать то, что остается недоступным для масс, которые поэтому чувствуют себя обделенными. Бурдьё говорит об удвоении благ через их символическое бытие наряду с их экономическим существованием. Символический капитал, знаки различий и дистанцирующие действия позволяют индивидам отграничиться друг от друга, усилить экономические различия, кроме которых действуют и другие принципы различения. В современном обществе господствующий класс доминирует благодаря не только экономическому капиталу, но и символическому; по мнению Бурдьё, наряду с предпринимателями к господствующему классу принадлежат и интеллектуалы.

Знаки различия (например, титулы, одежда, язык) посредством понятийного объединения “отмеченных” подобных образом создают в то же время различия между группами. Для господствующих символический капитал представляет собой капитал доверия, кредит и, так же как экономический, дает “власть для осуществления признания власти”.

Бурдьё проводит различие между “прямым” экономическим насилием и символическим насилием, т.е. приукрашенным, измененным до неузнаваемости, даже признанным, которое действует путем присвоения форм габитуса, но требует постоянного участия господствующих для поддержания символического господства. При этом в ходе общественного развития, в той мере, в какой действуют объективные механизмы (саморегулирование рынка, социальные институты и т.п.), которые сами производят необходимые диспозиции, символическое господство становится все более независимым от личностей и их поведения: звания обеспечивают дальнейшее существование власти; система образования обеспечивает практическое оправдание существующего порядка.

Индивидуальные формы габитуса в группе, отличающейся от других условиями своей жизни, свидетельствуют об отношении гомологии, иными словами, хотя жизненный опыт индивидов одного класса полностью не совпадает, в частности неодинаков доступ к благам, услугам и власти, но такой опыт в пределах одного класса гораздо более гомогенен, чем между классами, и Бурдьё с полным правом трактует каждую индивидуальную систему диспозиций как структурный вариант классового габитуса.

В своем анализе Бурдьё рассматривает социальные позиции как стратегические в борьбе классов и групп за представительство соответствующей социальной позиции. В этом процессе заметную роль играют не только объективные условия жизни, но и представления, которые сложились у социальных субъектов друг о друге и которые являются глубоко усвоенными социальными структурами. Последние становятся классификационными схемами, символическими формами, которые способствуют образованию групп и классов либо дистанции и разделению в обществе; тем самым они определяют историю и сами тоже являются продуктом истории. Габитус – это прошлое, которое продолжается в настоящем и будущем. Формы габитуса изменяются лишь в той мере, в какой изменяются условия существования класса или группы. Тогда в любой момент может быть структурирован новый опыт, правда, в пределах четких границ отбора, которые определяются первоначальными диспозициями.

Социология Бурдьё является прямым итогом его этнологических исследований; в определенной мере классы соответствуют родам в древних обществах в смысле выделения традиций, заключенных в габитусе. Бурдьё в меньшей степени выделяет “современные” черты современных обществ и в большей степени – традиционные различия.

Ален Турен (р. 1925) – французский социолог. Наиболее полно методологические и теоретические взгляды Турена отражены в его книге “Социология действия” (1965). Здесь он излагает свой подход – акционализм, дополняющий функционалистские и структуралистские концепции.

Акционализм Турена вырос из его исследований труда в духе К. Маркса – труда как принципа изменения человека и природы. Труд всегда содержит в себе стремление к производству и контролю и понимается как историческое действие. Это расширяет его значение, и он становится идентичен действию в отношении перспективы изменения, движения. Анализ труда может быть перенесен на действие. Акционалистский анализ не ограничивается трудом и отношениями между человеком и природой, он распространяется на социальное действие, при этом действие всегда соотносится со смыслом, который придается некой ситуации. По мнению Турена, основные темы акционалистского анализа – историческое сознание, социальность как осознанное отношение к другому и экзистенциальное, или антропологическое, сознание. Здесь “сознание” – не предмет идеалистической интерпретации; оно указывает на то, что в центре стоят не факты, а “поведение в бытии”. Социология, по Бурдьё, – это не наука о реальности, а исследование социального действия. Реальность следует разложить на множество полей, комбинация которых все равно не исчерпывает всей реальности, поскольку ее следует проанализировать и с точки зрения событий.

Социология Турена ориентирована на практику и становится активным фактором формирования общественных движений и изменений. Турен подходит к соотношению теории и практики целостно и “акционалистски”, говоря,

что социолог должен участвовать в движении, но в то же время сохранять дистанцию по отношению к его организациям.

Предметом социологии Турен считает социальные отношения, которых, однако, не бывает в “чистом” виде, поскольку они всегда уже интерпретированы и находятся в движении. Целью социологии является понимание этого движения, а не каких-то структур, имеющих внесоциальное происхождение. Собственно предметом исследования социологии являются не институты, а власть, влияние, соответствие и конфликт. Однако обращение к силам общественного движения обуславливает также ориентацию на историчность общества и определяющих его классовых отношений.

Общество – это не только воспроизводство и приспособление, но и творение, само-производство. Данное свойство общества – самонаблюдение и самоопределение своей практики – Турен именует “историчность”.

В своем анализе современных обществ, который содержится прежде всего в работе “Постиндустриальное общество” и отмечен сильным влиянием студенческого движения 1968 г., он констатирует: “На наших глазах возникают общества нового типа”. Он называет такие общества постиндустриальными или технократическими, но чаще всего программируемыми. Их признаком является то, что доминирующим фактором развития становятся не экономические условия (при росте экономики), а социальные силы, особенно способность к планированию, организации и контролю. Основная проблема современного общества – не эксплуатация как экономическое условие, а отчуждение, которое Турен рассматривает в рамках общественных отношений: “Наше общество – это общество отчуждения, но не потому, что оно толкает людей в нищету или использует принуждение полицейского характера, а потому, что оно соблазняет, манипулирует, интегрирует”. (Touraine A. Die postindustrielle Gesellschaft. Frankfurt, 1972. S. 7.)

В программируемом обществе общественная интеграция – не только участие в процессе труда, но и вовлечение индивидов в тотальную систему коммуникации; культурная манипуляция затрагивает потребности и характер поведения во всех сферах жизни, политический контроль силен, как никогда ранее. Отчужденный человек в таком обществе соучаствует и остается зависимым, поскольку соучаствует лишь в той мере, в какой это допускает правящий класс. Это “зависимое участие” определяет отчуждение, но оно служит также уменьшению социальных конфликтов и характеризует отношения между развитыми и развивающимися странами.

В классовом обществе XIX в. классы различались не только экономически, но и были различными сферами общества в социальном и культурном отношении; вследствие отсутствия политического контроля над процессом индустриализации социальная напряженность была институционализована лишь в малой степени; образ общества как в буржуазном, так и в пролетарском сознании ориентировался на будущее.

Вследствие исчезновения различных в культурном отношении основ общественных классов, последние превратились в бесформенную массу, из которой затем развились чисто экономические классы и заинтересованные группы. Усиление значения организации, иерархии и бюрократии привело к разделению проблем организации и экономической власти, принимающей решения, и, как следствие, к разделению организационных и классовых конфликтов. Концентрация власти обусловлена тем, что ориентация на будущее связана не с накоплением как интересом какого-то класса, а с программированием как интересом всего общества. В программируемом обществе господствующими группами становятся технократы, бюрократы и инженеры.

Новый социальный конфликт зреет не вне системы производства, а скорее в ее центре, поскольку информация, воспитание и потребление более тесно, чем прежде, связаны со сферой производства. Турен противопоставляет господствующим интересам в программируемом обществе частную жизнь как сферу, где человек наиболее полно может себя выразить. Протест не должен ориентироваться на интересы потребления, поскольку они тоже имеют экономический характер. Культура, с одной стороны, должна распространяться и быть доступной всем, но, с другой стороны, она должна стать критической.

Для классового общества с его разделением экономики и общества был также типичен раскол социального мышления, которое распалось на политэкономии и философии истории. В современном обществе, в котором экономическая деятельность является в большей степени не результатом политики, чем хозяйственных механизмов, общественный анализ становится непосредственно социологическим; в программируемом обществе появляется социология решения и аналогично этому – социология протеста.

Турен считает, что сейчас само понятие социологии сомнительно, поскольку исчезает понятие общества. Классической социологии соответствует понятие общества, которое является “лишь абстрактным переводом реальности национального государства, когда государство представляет нацию, в то время как общество – это сочетание институтов и действий, которые почти все возникают на уровне нации как синхронного экономического, политического, культурного и языкового целого”. (Touraine A. Krise und Wandel des sozialen Denkens//Soziale Welt. Senderband 4. Die Moderne-Kontinuitäten und Zäsuren. Göttingen, 1986. S. 19.) Это целое сегодня находится в состоянии распада, потому что значительная часть нашей жизни имеет теперь не национальный, а транснациональный характер и потому что целое все меньше основывается на законном порядке и все больше напоминает своего рода менеджмент, причем люди перестают чувствовать себя гражданами.

Это отражается в социологии: целостность “общественного единения” разрушается пониманием социальной жизни как символического языка с определенными правилами преобразования. Повышенное внимание социальной теории к идее субъекта и интересубъективности, по мнению Турена, подрывает классическую социологию.

И структурализм, и теория действия обходятся без понятия общества. Поэтому Турен считает правомерной замену понятия общества как предмета социологии понятием социальных акторов и их отношений. Значение, которое имеет процесс коммуникации в современной социологии, отражает, по мысли Турена, тот факт, что производство перемещается из сферы материальных благ в сферу символических благ; при этом понятие информации вступает в противоречие с понятием коммуникации. Информация предполагает манипуляцию средствами информации, распространение сведений о принятии решений; коммуникация, напротив, – это обмен сообщениями между акторами, их взаимное согласие в понимании опыта жизненного мира. Такой приоритет коммуникации по отношению к информации как концентрированной целесообразности Турен считает общим для всех новых социальных движений, причем социальные движения заменяют классы, становясь социальными акторами современности. Турен констатирует спад революционного мышления либо его деградацию до терроризма и возврат к утилитаризму, который он считает “точкой отсчета в системе координат социологического мышления”. Социальное мышление разрушается. На первый план выходит вопрос: “Когда уже не существует трансцендентных принципов легитимации социального порядка, может ли быть социальная жизнь чем-то иным, чем сплетением интересов, монетарных отношений обмена, стратегий власти, способов обогащения и развлечения?” (*Touraine A. Krise und Wandel des sozialen Denkens. S. 18.*)

Турен уже видит проблески обновления социальной жизни и вместе с ней социологического мышления, которое преодолевает длительный и разносторонний кризис, сопровождающий кризис разложения индустриального общества. Это мышление основывается на отказе от претензий на господство и от рационалистской концепции модернизации, которая до сих пор сопутствовала социологии.

Юрген Хабермас (р. 1929) – современный немецкий социолог. В созданном им учении интегрируются философская и социологическая перспективы, которые обычно остаются изолированными или даже противопоставляются. Его учение выступает своего рода синтезом концепции рациональности социального действия и концепции интеракции.

Основная работа Хабермаса – “Теория коммуникативного действия”, где на основе понятия социального действия разрабатывается оригинальная концепция общества.

Понятие социального действия у Хабермаса охватывает четыре аспекта.

1. Понятие телеологического действия еще со времен Аристотеля образует сердцевину философской теории действия. Актор достигает цели, надлежащим образом применяя подходящие средства.
2. Телеологическое действие может быть расширено до модели стратегического действия, которое соотносится не с отдельно взятым актором, но с членами какой-либо социальной группы, ориентирующими свои действия в зависимости от общих ценностей. Нормы выражают наличествующее в группе взаимопонимание. Центральное понятие “следование нормам” означает исполнение какого-то общего поведенческого ожидания. Такая нормативная модель действия лежит в основе теории ролей.
3. Понятие драматического действия связано не с отдельным актором или членом какой-то социальной группы, а с участниками интеракции, которые все являются зрителями друг для друга. Актор формирует у зрителей определенный образ самого себя, целенаправленно раскрывая свой субъективный мир. Основное понятие “саморепрезентация” отражает целенаправленность выражения своих переживаний, а не спонтанное самовыражение.
4. Понятие коммуникативного действия отражает интеракцию по меньшей мере двух владеющих речью, способных к действию субъектов, вступающих (с помощью вербальных или невербальных средств) в межличностное отношение. Акторы стремятся достичь понимания относительно ситуации действия с тем, чтобы координировать планы действия и сами действия. Такое понимание возможно в первую очередь при достижении согласия по поводу ситуаций. В этой модели действия особое значение приобретает язык.

Хабермас разделяет все действия по ориентации акторов на коммуникативные, или ориентированные на взаимопонимание, и формальные, ориентированные на результат. Помимо этого действия различаются между собой используемым в них типом знания и формами аргументации. Эти моменты составляют три главных аспекта рациональности действия.

Теория коммуникативного действия должна быть социальной теорией, которая стремится утвердиться как критическая. Связь коммуникативного действия и социальной критики затрагивает понятие рациональности. Если “труд” является сферой инструментального действия, в которой рациональность зависит от того, достигнута цель или нет (инструментальная рациональность), то в “интеракции” речь идет о соглашении, о переводе действия из монологического в диалогическое, а следовательно, о коммуникативной рациональности. В сфере “господства”

критическая рациональность измеряется степенью перехода от стратегического действия к коммуникативному действию. Таким образом, господство определяется по отношению к коммуникации как неравные коммуникативные условия, требующие стратегии “против кого-то”, а не консенсуса “с кем-то”.

Взяв за основу типологию социального действия М. Вебера, Хабермас разработал собственную типологию. Она содержит два больших типа действий: ориентированные на успех и ориентированные на понимание.

Объясняя специфику коммуникации, Хабермас вводит заимствованное из феноменологии понятие жизненного мира как основы понимания, а по аналогии с понятием “языковой компетенции” Н. Хомского вводит понятие “коммуникативной компетенции”. Это не монологическое, а диалогическое понятие, т.е. подразумевает знание не только языка, но и социальных условий и их интерпретации. По своей сути коммуникативная компетенция ориентирована на понимание и поэтому является intersubjectивной и диалогической; она нацелена на становление смысла и значения языковых выражений через коммуникацию.

Центральным понятием теории коммуникативного действия является “дискурс” – аргументация и понимание людей с общим жизненным миром, связанные с коммуникативной рациональностью, освобожденной от инструментально-рациональных связей.

Правда, Хабермас признает, что процессы общественного воспроизводства нельзя достаточно полно объяснить с помощью коммуникативной рациональности, но можно объяснить “символическое воспроизводство жизненного мира социальных групп, увиденного из внутренней перспективы”. Поэтому он понимает общество на двух уровнях, во-первых, как жизненный мир, т.е. символическое самовоспроизводство или самоинтерпретация; а во-вторых, как “систему” действий, каковой общество кажется постороннему наблюдателю. Общества должны рассматриваться одновременно и как системы, и как жизненный мир. Система и жизненный мир – это два различных способа понимания мира, разделенного на три части: объективный мир фактов, социальный мир норм и субъективный мир внутренних переживаний.

Жизненный мир – это совокупный процесс интерпретаций, относящийся ко всем трем мирам. Интерпретация происходит в какой-то конкретной “ситуации” – “отрывка” из жизненного мира, который выделяет из него определенные темы и цели действий.

На основе концепции коммуникативного действия Хабермас выделил в историческом развитии общества следующие этапы: неолитические общества, развитые культуры и современные общества.

Основной проблемой и спецификой современности, по Хабермасу, является разъединение системы и жизненного мира, что выражается в процессе овеществления современных жизненных миров и все большей их провинциализации. Жизненный мир становится достоянием частной жизни и выпадает из социальной системы, которая включает в себя деньги и власть, не зависящие от языка и коммуникации среды. Это означает не что иное, как поглощение жизненных миров системами. Хабермас считает, что современное развитие общества характеризуется протеканием процессов, показанных на рис. 1.2.



Рис. 1.2. Развитие обществ

На стыке между системой и жизненным миром возникают новые конфликты (проблематика окружающей среды, сверхсложность, перегруженность коммуникативных структур и т.п.). Поэтому невозможно понять проблемы современного общества, анализируя только системные процессы; необходима их критика на основе противоположной системному рассмотрению концепции, например, на основе анализа коммуникативного действия с позиций жизненного мира.

Хабермас считает, что критическая теория не должна заниматься идеологиями, поскольку характерной чертой современности является фрагментация обыденного сознания и колонизация его системами. Распад общего понимания жизненных миров обуславливает конец идеологий; место “ложного сознания” занимает фрагментарное сознание. Точно так же устаревшим становится понятие классового сознания, и поэтому критическая теория общества должна обратиться к критике культурного обнищания и исследованию условий для воссоединения рационализованной культуры с повседневной коммуникацией, основанной на витальной передаче от поколения к поколению.

* * *

Историческое развитие социологии не исчерпывается этими великими именами. Оно продолжается и будет продолжаться в третьем тысячелетии. У него множество только сейчас открывающихся на наших глазах перспектив. В своем выступлении на XIV Всемирном социологическом конгрессе 26 июля 1998 г. в Монреале Иммануил Валлерстайн сказал:

“Мы существуем в до конца не изученном космосе, единственная и величайшая заслуга которого как раз и заключается в постоянстве его неопределенности, потому что именно неопределенность мобилизует творческие способности – космические творческие способности, а вместе с тем и творческие способности людей. Мы живем в несовершенном мире, в мире, который всегда будет оставаться несовершенным и потому в нем всегда будет несправедливость. Однако мы далеко не беспомощны перед лицом этой реальности. Мы способны сделать мир не таким несправедливым, более гармоничным, мы способны достичь большего понимания мира, в котором живем. Для этого нам нужно только построить этот мир, а для того, чтобы построить его, нам необходимо прийти к разумному общению друг с другом и поделиться друг с другом полученными каждым из нас специальными знаниями. Надо только попытаться.” (Wallerstern I. Presidential Address, XIVth World Congress of Sociology. Montreal. 1998. July. 26. 1998.)

§ 1.3. УРОВНИ СОЦИОЛОГИЧЕСКОГО АНАЛИЗА И СОЦИОЛОГИЧЕСКИЕ ПАРАДИГМЫ

Уровни анализа

Макросоциология. Социологи исследуют общество на двух уровнях: макро- и микроуровне. Макросоциологию интересуют крупномасштабные социальные системы и процессы, происходящие в течение длительного времени. Основное внимание она уделяет моделям поведения, помогающим понять сущность любого общества. Эти модели, или структуры, представляют собой такие социальные институты, как семья, образование, религия, а также экономический и политический строй. Люди, вовлеченные в данную систему социальных структур, испытывают на себе их глубокое влияние. Макросоциологи изучают взаимосвязи между различными частями общества и динамику их изменений.

Примерами макросоциологического подхода могут служить теория конфликта и функционализм.

Микросоциология изучает поведение людей в их непосредственном межличностном взаимодействии. Исследователи, работающие в этом ключе, считают, что социальные явления можно понять лишь на основе анализа тех смыслов, которые люди придают данным явлениям при взаимодействии друг с другом. Главный предмет их исследований – поведение индивидов, их поступки, мотивы, значения, определяющие взаимодействие между людьми, которое оказывает влияние на стабильность общества или происходящие в нем перемены.

Микросоциологический подход используется символическим интеракционизмом, уделяющим особое внимание взаимодействию индивидов. Формой символического интеракционизма, которая иногда привлекается для анализа индивидуального поведения, является теория обмена. Этот подход, разработанный социологом Дж. Хомансом, основан на рассмотрении человеческого поведения с точки зрения вознаграждения и расходов. Странники теории обмена полагают, что основным мотивом в поведении людей является стремление получить удовольствие и избежать боли.

Разногласия между сторонниками макро- и микросоциологии связаны, во-первых, с пониманием предмета исследования и уровня обобщения, во-вторых, с характером использованных понятий и принципов формирования социологического знания (рис. 1.3).



Рис. 1.3. Уровни социологического анализа

Граница между микро- и макросоциологией достаточно условна, однако методологически оправдана, так как способствует большей четкости и систематизации объектов социологии. Объекты макросоциологии – общности, социальные связи и закономерности, пожалуй, более существенны и значимы для социологии в целом, что, разумеется, не исключает научного интереса к меньшим социальным группам. По мнению польского социолога Я. Щепаньского, социология выявляет и изучает силы, действующие во всех сферах общественной жизни и объективно влияющие как на малые, так и на большие общности. (Асп Э.К. Введение в социологию. СПб., 1998. С. 58-61.)

Метасоциология проводит анализ существующих эпистемологических и методологических структур социологии вообще, равно как и ее различных компонентов – концепций, теорий, моделей, методов и т.д.

Отличие метасоциологии от социологии состоит в том, что объектом исследования социологии является социальная реальность, а объектом метасоциологии – сама социология. Поэтому правомерно использовать наряду с понятием “метасоциологии” понятия “социология социологии” и “рефлексивная социология”. Первое понятие было введено в научный оборот Р. Фридрихсом, (*Friedrichs R. Sociology of Sociology. N.Y., 1970.*) второе – А. Голднером, (*Gouldner A. The Coming Crisis of Western Sociology. N.Y., 1970.*)

Метасоциология анализирует социологию извне и изнутри. В первом случае социология рассматривается как специфическое социальное явление, которое, подобно другим явлениям, доступно социологическому анализу. Это может быть изучение общественной роли данной социологической теории, ее функций (служебных или критических) по отношению к определенной политической системе, ее влияния в обществе за пределами узкопрофессиональной среды и др. Во втором случае социология исследуется как особая научная дисциплина, совокупность конкретных проблем, понятий, теорий и методов, отвлеченно от их социального контекста.

Социологические парадигмы

В современной социологии, согласно Дж. Ритцеру, существуют пять основных парадигм – исходных концептуальных схем, объяснительных моделей, на которые опираются различные концепции. Они различаются в зависимости от того, как авторы понимают социальную реальность.

Парадигма социальных фактов сводит социальную реальность к двум группам социальных фактов – социальным структурам и социальным институтам, которые рассматриваются в качестве реальных вещей. Ее возникновение связано с именем Э. Дюркгейма. В рамках этой парадигмы выделяются два противоположных теоретических направления – структурно-функциональный анализ (функционализм) и теории конфликта. Среди последователей данного направления можно назвать таких известных социологов, как П. Сорокин, Т. Парсонс, Р. Мертон, Р. Дарендорф.

Парадигма социальных дефиниций обязана своим возникновением работам М. Вебера. Социальная реальность здесь рассматривается через способ понимания людьми социальных фактов. Согласно этой парадигме, социальное поведение людей строится в соответствии с пониманием ими социальной реальности. К данной парадигме относятся следующие теоретические направления: символический интеракционизм, феноменологическая социология и этнометодология. Наиболее видными представителями являются А. Шюц, Г. Мид, Г. Гарфинкель, Т. Лукман.

Парадигма социального поведения опирается на психологическую ориентацию в американской социологии и выражается в бихевиористской социологии и теории социального обмена. Наиболее известным представителем первой является психолог Б. Скиннер, второй – Дж. Хоманс. Суть данной парадигмы заключается в понимании поведения человека как соответствующей реакции на определенные внешние стимулы. Особое внимание акцентируется на проблеме вознаграждения ожидаемого и наказания нежелательного социального поведения.

Парадигма психологического детерминизма возникла на основе учения австрийского психиатра З. Фрейда. Социальная реальность здесь рассматривается через призму извечного конфликта индивида и общества. Такие исходные постулаты фрейдизма, как доминирующая роль бессознательного, гиперсексуализм, эдипов комплекс, антропосоциологический редукционизм, впоследствии претерпели определенные изменения в теориях неофрейдизма (Э. Фромм, Д. Рисмен) и фрейдомарксизма (Г. Маркузе и Ф. Райх).

Парадигма социально-исторического детерминизма связана с работами классиков марксизма. В этой парадигме социальная реальность рассматривается как совокупность отношений между людьми, складывающаяся в процессе их совместной деятельности. В фокусе ее внимания – социальные структуры, которые, взаимодействуя друг с другом, порождают социальный процесс. Фактическое устранение из объяснительной схемы реального человека, приписывание ведущей роли в общественном развитии производственно-экономическим факторам дают основание определить эту парадигму более точно как экономический детерминизм.

Несмотря на многочисленные попытки социологов, до сих пор не удалось создать единой общей социологической теории. Многие исследователи считают социологию мультипарадигмальной наукой, в которой сосуществуют различные парадигмы. Так, американский социолог Д. Ритцер разработал интегральную модель социальной реальности. Она представлена в виде взаимодействия четырех уровней социальной реальности: макрообъективного, макросубъективного, микрообъективного и микросубъективного (рис. 1.4).



Рис. 1.4. Интегральная модель социальной реальности

Значение этой модели в том, что она позволяет, во-первых, установить реальные взаимосвязи между различными уровнями социальной реальности (рис. 1.5), во-вторых, служит основанием классификации изучаемых явлений, в-третьих, требует применения соответствующей этим явлениям методики и техники. (Немировский В. Универсальная парадигма в российской социологии//Социология на пороге XXI века: Основные направления исследований/Под ред. С.И. Григорьева (Россия), Ж. Коэнен-Хуттера (Швейцария). 3-е изд., доп. и перераб. М., 1999. С. 84-87.)

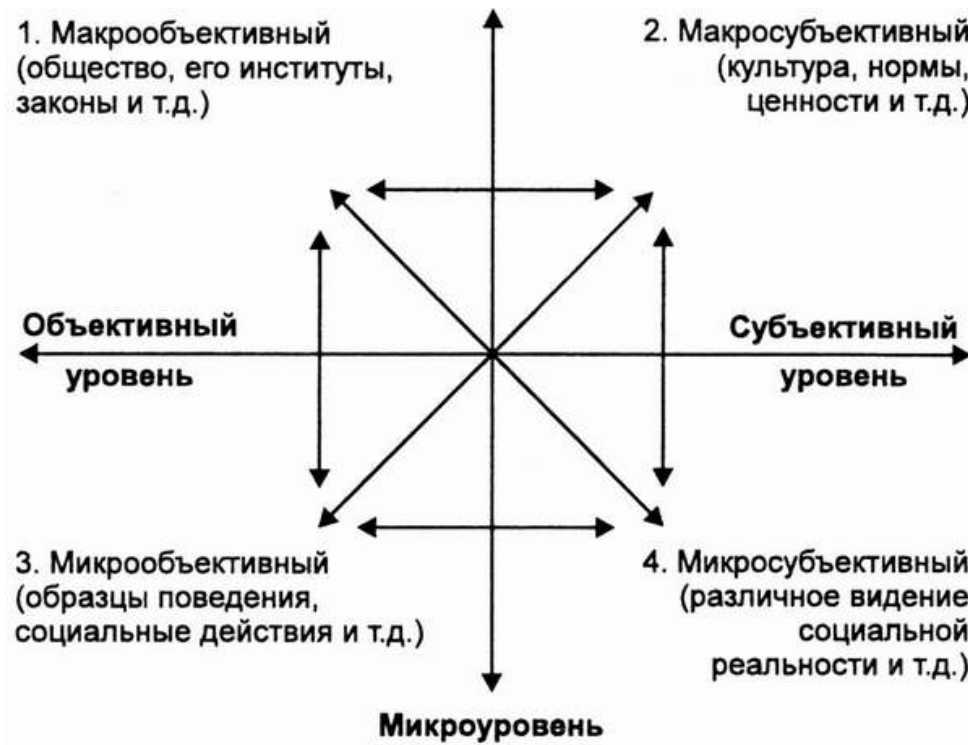
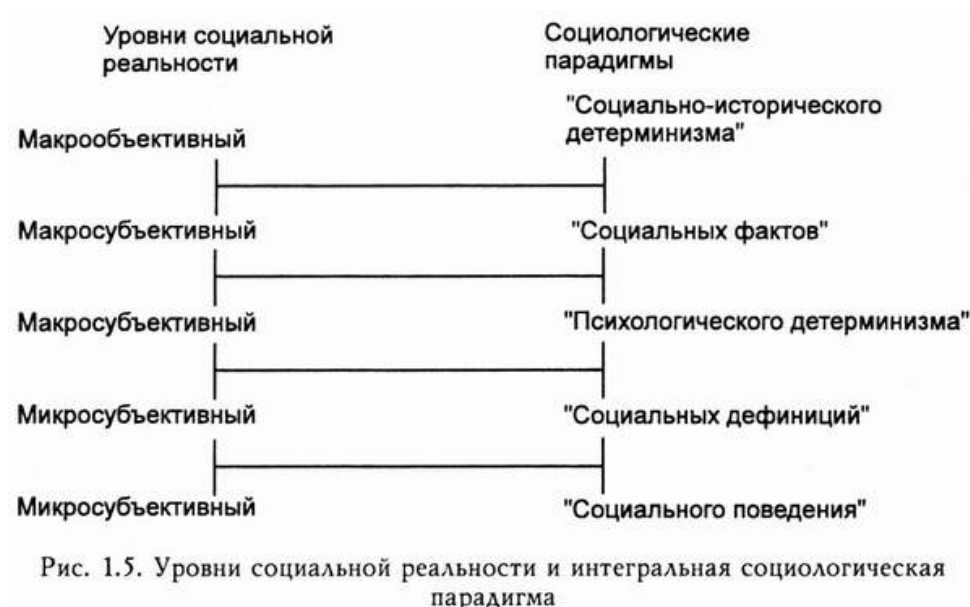

Практически все названные парадигмы в той или иной мере представлены в отечественной социологической литературе. Преодолев идеологическое и теоретико-методологическое засилье марксизма, социология в нашей стране развивается в основном за счет восприятия западных социологических концепций.

[Назад](#)

[Содержание](#)

[Вперед](#)

§ 1.4. ТЕОРЕТИЧЕСКИЕ ПОДХОДЫ В СОЦИОЛОГИИ

Функционализм

В ходе своего развития социология выработала ряд теоретических подходов, содержащих различные объяснения общественной жизни. В современной социологии существуют три основных подхода: функциональный (функционализм), конфликтологический (теория конфликта) и символический интеракционизм. Мы будем возвращаться к ним на протяжении всего учебника.

Структурно-функциональный, или, проще говоря, функциональный подход, сформировался на основе идей О. Конта, Г. Спенсера и Э. Дюркгейма (см. § 1.2). Его представители рассматривают общество в целом и уделяют главное внимание макроаспектам социальной жизни. В 1950-е – в начале 1960-х гг. функциональные теории Т. Парсонса и Р. Мертон заняли центральное место в американской социологии. Более того, некоторые сторонники этого подхода утверждали, что он практически синонимичен социологии.

Социальная система. Функционалисты исходят прежде всего из того, что общество – это система. *Система представляет собой целостный комплекс взаимосвязанных элементов, находящихся в функциональных отношениях и связях друг с другом в течение определенного времени.* Функционалисты акцентируют внимание на частях общества (отдельных подсистемах), особенно на его важнейших институтах – семье, религии, экономике, государстве, образовании. Они идентифицируют структурные характеристики институтов подобно тому, как биологи описывают основные свойства организма, а затем определяют функции институтов.

Одна из особенностей системы состоит в стремлении к равновесию ее компонентов и воздействующих на нее сил. Таким образом, изменение в одном институте имеет последствия для других институтов, а также для общества в целом. Например, понижение жизненного уровня населения отрицательно сказывается на рождаемости. Это ведет к сокращению в школах набора учащихся, а далее – к закрытию школ. Некоторые институты могут меняться быстрее, чем другие, вызывая дисбаланс в социальной системе.

Функции и дисфункции. В системном анализе функционалисты уделяют большое внимание функциям, которые выполняют части системы, особенно институты, роли, модели культуры, социальные нормы и группы. *Функции – это наблюдаемые последствия, позволяющие производить адаптацию или регулировку системы.* Функционалисты говорят, что выживание системы зависит от решения ряда важных задач. Существование общества связано с выполнением некоторых функциональных требований. Институты являются основными структурами, с помощью которых осуществляются организация, управление и удовлетворение потребностей социальной жизни. Каждый институт выстраивается вокруг стандартного решения определенного набора проблем.

Р. Мертон указывает на то, что институты и другие части общества могут не только способствовать поддержанию социальной системы, но и вызывать негативные последствия. Эти *наблюдаемые последствия, уменьшающие адаптацию или приспособление системы, называют дисфункциями.* Возьмем, к примеру, бедность. В функциональном плане наличие в обществе бедных обеспечивает выполнение “черной работы” – грязной, опасной, временной, бесперспективной, низкооплачиваемой, лакейской. Наличие бедности, кроме того, создает рабочие места для людей, которые обслуживают бедных или “защищают” от них остальное население, – правоохранительные органы, работники социального обеспечения, религиозные организации, квартирные спекулянты, торговцы наркотиками. Разумеется, большое количество бедняков в конкретный период времени может нарушить функции общества. Бедность обостряет множество социальных проблем, в том числе проблемы, связанные со здравоохранением, образованием, преступностью и наркоманией. Жертвы бедности часто ощущают свою отчужденность от общества и, как следствие, отказывают в своей лояльности системе.

Явные и скрытые (латентные) функции. Мертон проводит также различие между явными и скрытыми функциями. *Явные функции – это те последствия, которые планируются и осознаются участниками системы,* т.е. сознательные субъективные намерения и объективные последствия совпадают; *скрытые функции – это последствия, которые и не планируются, и не осознаются,* т.е. эти последствия не предполагались или вызваны ненамеренно. Такое разграничение помогает прояснить кажущиеся порой иррациональными социальные модели поведения. Рассмотрим обряды индейцев хопи, предназначенные для вызова дождя. Наука говорит нам, что явная функция ритуалов недостижима – обряды не могут управлять природными явлениями. Однако понятие скрытых функций позволяет изучать последствия ритуалов не для богов дождя, а для самих хопи. Ритуалы объединяют отдельных членов общества для совместной деятельности, отличающейся сильным эмоциональным порывом, так как представляют собой средство коллективного самовыражения, благодаря которому индейцы хопи достигают социальной солидарности. Короче говоря, то, что сторонним наблюдателям может показаться иррациональным поведением, для самой группы является действием функциональным.

Социальный консенсус. Функционалисты также полагают, что большинство членов общества имеют единое мнение относительно того, что им представляется желательным, целесообразным и моральным, а что нежелательным, нецелесообразным и неэтичным. Другими словами, у них существует консенсус в отношении основных ценностей и убеждений. Так, большинство американцев принимают для себя ценности и убеждения, присущие демократическому кредо, доктрине равных возможностей и личного успеха; большинство кубинцев согласны с обществом, сформированным в соответствии с коммунистическими идеалами. Функционалисты утверждают, что высокая степень консенсуса служит фундаментом социальной интеграции и стабильности.

Благодаря длительному процессу социализации люди приходят к принятию правил своего общества, поэтому по большей части они придерживаются этих правил.

Оценка функционального подхода. Функциональный подход является полезным инструментом для описания общества и определения его структурных элементов и их функций. Он дает развернутую картину социальной жизни в целом, которая находит свое выражение в упорядоченном и повторяющемся поведении и устойчивых моделях институтов. Для четкого видения часто полезно “закрывать” социальные процессы и описывать поведение в данный момент времени. Анатом поступает именно таким образом, когда изучает под микроскопом клетку или исследует в лаборатории труп. Применяя функциональный подход, мы прежде всего получаем статичную картину – нечто вроде фотоснимка социальной жизни в конкретный исторический период.

Однако такой подход не дает полной картины социальной жизни. С его помощью трудно получить представление о процессах социальных изменений. Он не позволяет понять непрерывное взаимодействие, происходящее в мире людей. А ведь реальный мир – это постоянный поток и переменны. Более того, функционалисты, преувеличивая консенсус, интеграцию и стабильность, часто игнорируют конфликты, расхождения и нестабильность. Проблемы, с которыми сталкиваются сторонники данного подхода при изучении социальных изменений и конфликтов, дали повод его критикам утверждать, что этот метод консервативен и склонен поддерживать существующее социальное устройство.

Теория конфликта

Приверженцы этой теории, как и функционалисты, основное внимание уделяют обществу в целом, исследуя его институты и структурные образования. Однако эти два подхода во многом отличаются друг от друга. Если функционалисты описывают общество как относительно статичное, то конфликтологи делают акцент на процессах, которые непрерывно трансформируют общественную жизнь. Там, где функционалисты делают упор на порядке и стабильности в обществе, конфликтологи подчеркивают беспорядок и нестабильность. Там, где функционалисты видят общие интересы, разделяемые членами общества, конфликтологи фокусируют внимание на интересах несовпадающих. Если функционалисты рассматривают консенсус как основу для социального единства, то конфликтологи утверждают, что социальное единство – это иллюзия, оно достигается только силой. И, наконец, функционалисты рассматривают социальные структуры как необходимые и обусловленные требованиями групповой жизни, тогда как конфликтологи считают многие из этих структур ненужными и неоправданными.

Основные социологические теории социального конфликта. Наибольшую известность получили концепции позитивно-функционального конфликта Л. Козера (США), конфликтной модели общества Р. Дарендорфа (Германия) и общей теории конфликта К. Боулдинга (США).

Согласно концепции Льюиса Козера, обществу присущи фатально неизбежное социальное неравенство, вечная психологическая неудовлетворенность его членов и проистекающая отсюда напряженность между индивидами и группами, обусловленная их чувственно-эмоциональным, психическим расстройством, которое периодически находит выход в их взаимных коллизиях. Поэтому социальный конфликт Козер сводит к напряженности между тем, что есть, и тем, что должно быть в соответствии с чувствами известных групп и индивидов. Под социальным конфликтом он понимает борьбу за ценности и претензии на определенный статус, власть и ресурсы, борьбу, в которой целями противников являются нейтрализация, нанесение ущерба или уничтожение соперника. Это наиболее распространенное определение конфликта в западной политологии.

Козер тесно увязывает форму и интенсивность конфликта с особенностями конфликтующих групп. Так как конфликт между группами способствует укреплению внутригрупповой солидарности и, следовательно, сохранению группы, то лидеры группы сознательно прибегают к поискам внешнего врага и разжигают мнимый конфликт. Известна и тактика, направленная на поиски внутреннего врага (“предателя”), особенно когда лидеры терпят неудачи и поражения. Козер обосновывает двоякую роль конфликта во внутреннем сплочении группы: внутренняя сплоченность возрастает, если группа уже достаточно интегрирована и если внешняя опасность угрожает всей группе и воспринимается всеми членами группы как общая угроза. При этом, отмечает Козер, большие группы при высокой степени соучастия своих членов могут проявить значительную степень гибкости. Малые же группы, а также недостаточно интегрированные могут проявлять жестокость и нетерпимость по отношению к “уклоняющимся” членам.

Козер полагал, что его концепция социального конфликта в сочетании с “равновесно-интегральной” теорией и консенсусным принципом структурного функционализма позволит преодолеть недостатки последнего и стать чем-то вроде общесоциологической теории общества. Однако концепция позитивно-функционального конфликта господствовала недолго.

Ральф Дарендорф в середине 1960-х гг. выступил с обоснованием новой теории социального конфликта, известной как конфликтная модель общества. Его работа “Классы и классовый конфликт в индустриальном обществе” (*Dahrendorf R. Classes and Class Conflict Society. 1965*) получила широкое признание.

Суть его концепции в следующем: любое общество постоянно подвержено изменению, социальные изменения

вездесущи; в каждый момент общество переживает социальный конфликт, социальный конфликт вездесущ; каждый элемент общества способствует его изменению; любое общество опирается на принуждение одних его членов другими. Поэтому для общества характерно неравенство социальных позиций, занимаемых людьми по отношению к распределению власти, а отсюда проистекают различия их интересов и устремлений, что вызывает взаимные трения, антагонизмы и как результат структурные изменения самого общества. Подавленный конфликт он сравнивает с опаснейшей злокачественной опухолью на теле общественного организма.

Общества отличаются друг от друга не наличием или отсутствием конфликта, а только различным отношением к нему со стороны власти. Поэтому и в демократическом обществе конфликты имеют место, но рациональные методы регулирования делают их невзрывоопасными. “Тот, кто умеет справиться с конфликтами путем их признания в регулировании, тот берет под свой контроль ритм истории,— пишет Р. Дарендорф.— Тот, кто упускает такую возможность, получает этот ритм себе в противники.” (*Darendorf R. Society and Democracy in Germany. N.Y., 1969. P. 140.*)

Общая теория конфликта американского социолога Кеннета Боулдинга изложена в его книге “Конфликт и защита: Общая теория” (*Boulding K. Conflict and Defence: A General Theory. N.Y., 1963*). Все конфликты, по его мнению, имеют общие элементы и общие образцы развития, и изучение тех и других может представить феномен конфликта в любом его специфическом проявлении. Поэтому, делает вывод Боулдинг, знание “общей теории конфликта” позволит общественным силам контролировать конфликты, управлять ими, прогнозировать их последствия.

Конфликт, согласно его концепции, неотделим от общественной жизни. В самой природе человека лежит стремление к постоянной вражде и борьбе с себе подобными, к эскалации насилия. Конфликт Боулдинг определяет как ситуацию, в которой стороны сознают несовместимость своих позиций и каждая из сторон стремится занять позицию, противоположную интересам другой. В то же время конфликты являются таким видом социального взаимодействия, когда стороны осознают как свое противостояние, так и свое отношение к нему. Они сознательно организуются, разрабатывая стратегию и тактику борьбы. Но все это не исключает того, что конфликты можно и нужно преодолевать или по крайней мере существенно ограничивать.

Ученый рассматривает два аспекта социального конфликта – статический и динамический. В статическом аспекте анализируются стороны конфликта и отношения между ними. Поскольку в качестве противоборствующих сторон могут выступать отдельные личности, организации, группы (этнические, религиозные, профессиональные, возрастные и т.д.), конфликты могут подразделяться на личностные, организационные и групповые. В динамическом аспекте Боулдинг рассматривает интересы сторон как побудительные силы в конфликтном поведении людей. На основе теории бихевиоризма он определяет динамику конфликта как процесс, складывающийся из совокупности реакций противоборствующих сторон на внешние стимулы. Все общественные столкновения являются “реактивными процессами”. Например, “явление зарождения и нарастания любви совершенно аналогично гонке вооружений, которая, как и война, является реактивным процессом.” (*Boulding K. Conflict and Defence: A General Theory. N.Y., 1963. P. 25.*) Иными словами, Боулдинг усматривает сущность социального конфликта в неких стереотипных реакциях человека. В связи с этим он полагает, что всякий конфликт можно попытаться преодолеть и разрешать, соответствующим образом манипулируя раздражителями путем изменения реакций, ценностей и влечений индивидов, не прибегая к радикальному изменению самого общественного строя.

Оценка теории конфликта. Эта теория служит хорошим противовесом функциональному подходу. В самом деле, поскольку достоинства одного подхода являются недостатками другого, оба они во многом дополняют друг друга. Если функционалисты испытывают трудности при изучении социальных изменений, то у конфликтологов здесь преимущество. А там, где у сторонников теории конфликта возникают затруднения, например при рассмотрении некоторых аспектов консенсуса, интеграции и стабильности, функциональный подход дает глубокое освещение проблемы.

По мнению некоторых представителей обоих направлений, различия между ними настолько велики, что они не видят основы для примирения. Между тем многие социологи взялись за эту задачу. Например, Р. Дарендорф и Г.Э. Ленски видят в обществе “двуликого Януса” и утверждают, что функционалисты и конфликтологи просто исследуют два аспекта одной и той же реальности. Они отмечают, что и консенсус и конфликт являются ключевыми особенностями общественной жизни. Кроме того, в обоих подходах традиционно присутствует холистический взгляд на социальную жизнь, предполагающий, что общества представляют собой системы взаимосвязанных частей.

Другие социологи, такие, как Л. Козер и Дж. Хаймс, основываясь на идеях Г. Зиммеля, полагают, что при некоторых обстоятельствах конфликт для общества может быть функциональным. Тогда он способствует укреплению преданности и лояльности группе и, таким образом, выполняет интегрирующую роль. Конфликт способен также предотвратить закативание социальных систем, заставляя их изменяться и обновляться.

Символический интеракционизм

Функционалисты и конфликтологи уделяют основное внимание “макроструктурам” общества, а представителей

символического интеракционизма, как правило, больше интересуют “микроаспекты” социальной жизни. Ч.Х. Кули, Дж. Г. Мид, М. Кун и Г. Блумер изучали социальное взаимодействие индивидов и задавались вопросом, как им удастся согласовывать свои действия.

Символы. Представители символического интеракционизма подчеркивают, что люди – социальные существа. Однако в отличие от муравьев, пчел, термитов и других насекомых, ведущих общественный образ жизни, мы практически не обладаем врожденными моделями поведения, которые связывали бы нас друг с другом. Если у нас по существу отсутствуют заложенные природой механизмы социального поведения, то как может возникнуть общество? Представители символического интеракционизма находят ответ в способности людей общаться посредством символов.

Смысловое значение: конструирование реальности. Следуя традиции Джорджа Герберта Мида (1863-1931), представители символического интеракционизма утверждают, что мы совершаем действия, сообразуясь с значением, которое в них вкладываем. Значение не есть нечто, изначально присущее вещам, это свойство, которое проистекает из взаимодействия людей в их повседневной жизни (Блумер). Другими словами, социальная реальность создается людьми, когда они действуют в этом мире и интерпретируют происходящие в нем события. Как отмечает социальный философ А. Шюц, таких вещей, как факты, строго говоря, просто нет. Мы выбираем факты из универсального контекста посредством деятельности своего мозга, и по этой причине все “факты” суть творение человека. Соответственно, представители символического интеракционизма считают, что мы воспринимаем мир как сконструированную реальность.

Понять сказанное поможет следующий пример. Как-нибудь в безоблачную ночь посмотрите на северную часть неба и отыщите семь звезд, которые образуют Большую Медведицу. Затем попытайтесь различить в этой комбинации звезд изображение вначале медведя, потом повозки и, наконец, круглой корзины. Большинство людей с трудом опознают два последних объекта. Они говорят: “Это просто похоже на ковш и все”. Другим людям это созвездие известно под иными именами. Древние сирийцы видели в этом расположении звезд Дикого Вепря, индусы – Семь Мудрецов, греки – Большую Медведицу, поляки – Небесную Колесницу, а китайцы – Северную Корзину.

Интересным во всем этом представляется влияние, оказываемое такими названиями – словами-символами – на то, каким видится людям эта конфигурация небесных светил. Из описаний, оставленных древними греками, ясно, что они не просто называли эти звезды Большой Медведицей; когда они смотрели на северную часть неба, они на самом деле видели фигуру медведя. Для большинства из нас не имеет значения тот факт, что в этом созвездии видны примерно 200 других звезд и что эти звезды имеют бесконечное множество комбинаций и форм. В случае с ковшом мы выделяем семь отдельных звезд, даем им наименование “ковш” и в свою очередь видим “ковш”. Греки видели медведя, сирийцы – дикого вепря и т.д.

Все это приводит представителей символического интеракционизма к выводу, что если социологи хотят изучить жизнь общества, они должны сначала понять слова и поступки членов этого общества, приняв их точку зрения. Эта теория в значительной мере испытала влияние веберовской концепции понимания (Verstehen).

Оценка символического интеракционизма. Преимущество этого подхода в том, что он вводит “людей” в панораму социологического исследования. Он направляет внимание на деятельность индивидов в их повседневной жизни и видит в людях не роботов, механически выполняющих предписания социальных правил и институциональных норм, а ведущих общественный образ жизни существ, наделенных способностью мыслить. Посредством взаимодействия они оперируют символами и значениями, которые позволяют им интерпретировать ситуации, оценивать преимущества и недостатки определенных действий и затем выбирать одно из них. Итак, представители символического интеракционизма предлагают образ человека как индивида, активно формирующего свое поведение, а не пассивно реагирующего на внешний диктат структурных ограничений.

Однако подход символического интеракционизма имеет свои слабые стороны. В повседневной жизни люди не обладают полной свободой в формировании своих действий. Хотя представители символического интеракционизма признают, что во многих действиях человек руководствуется системами установившихся смысловых значений, включая культуру и общественный строй, некоторые социологи (Блумер) принижают роль, которую играет в нашей жизни социальная структура. Критики утверждают, что теория социального взаимодействия на основе символов делает чрезмерный акцент на сиюминутной ситуации и “преувеличивает внимание к преходящему, эпизодическому и мимолетному”.

В отличие от традиционных формул символического интеракционизма функционалисты напоминают, что обществу присущи упорядоченность и повторяемость, которые ограничивают диапазон возможностей человека в совершении действий. В свою очередь конфликтологи указывают, что социальные структуры не являются нейтральными, а распределяют обязанности и привилегии между группами неравным образом. Для преодоления некоторых из этих трудностей ряд представителей символического интеракционизма, например Ш. Страйкер, предприняли попытку ввести в свою теорию структурные компоненты. Страйкер стремится объединить социальную структуру с индивидуумом посредством таких понятий, как “позиция” и “роль”.

* * *

Каждый теоретический подход имеет свои преимущества и недостатки, описывает особый аспект социальной реальности, направляя внимание на измерение социальной жизни, которое другой подход игнорирует. Например, если функционализм основной упор делает на функции и дисфункции бедности в рамках крупного общества, то конфликтологи анализируют социальное неравенство, проистекающее из способа организации общества, а по мнению представителей символического интеракционизма, люди находят в некоторых обстоятельствах отклонения от того, что им кажется идеальным образом жизни, придают этим условиям негативный смысл и называют их “бедностью”. Следовательно, в каждом из подходов имеется свое понимание проблемы.

Кроме того, в каждой из теорий используется более эффективный по сравнению с другой подход к определенным аспектам социальной жизни. Подобно тому, как для плотника стамеска, рубанок и пила являются необходимыми инструментами, которые дополняют друг друга при строительстве дома, все три подхода – это полезные инструменты социологии, применяющиеся для описания и анализа человеческого поведения.

[Назад](#)

[Содержание](#)

[Вперед](#)

§ 1.5. СОЦИОЛОГИЧЕСКОЕ ИССЛЕДОВАНИЕ

Основные понятия

Под методами социологического исследования подразумеваются конкретные познавательные ориентации, подходы, приемы, способы и инструменты, применяемые в социологическом исследовании.

В социологии широко применяются методы психологии, демографии, истории, географии, математики, статистики и других наук. В зависимости от типа социологического исследования (теоретическое, эмпирическое; прикладное, описательное, прогностическое; полевое, лабораторное и клиническое и т.д.) используются различные методы: наблюдение, сбор информации, массовое обследование, свободное интервью или формализованное, выборочные и т.д.

Кроме того, используются методы: парных сравнений, логико-экспериментальный, сравнительно-исторический, лингвистический, метод экспертных оценок, метод имитационного моделирования, математического моделирования, социометрические методы и т.д.

Ученые отдают много времени попыткам выявить, каким образом одно явление соотносится и взаимосвязано с другим явлением. Для этого они пользуются переменными. *Переменная – признак исследуемого объекта, который может принимать различные значения (пол, возраст, доход, профессия, статус и т.д.)*. Различают переменные зависимые (те, которые следует объяснить с помощью эксперимента или иным способом) и независимые – вызывающие реальные изменения или объясняющие их. Социологи стремятся определить степень взаимосвязи, существующей между независимой и зависимой переменной. Если переменные имеют каузальные связи, они должны коррелировать между собой. *Корреляция имеет место, если изменение одной переменной связано с изменением другой переменной*. Например, уровень детской смертности уменьшается по мере повышения социально-экономического уровня жизни, поэтому данные переменные считаются коррелированными.

Однако корреляция не устанавливает причинно-следственной связи. Например, показатель летального исхода гораздо выше среди госпитализированных индивидов, чем среди негоспитализированных. Тем не менее ошибочным было бы утверждать на основании этой корреляции, что госпитализация является причиной смерти. Подобным образом степень ущерба в результате пожара тесно связана с количеством пожарных машин, присутствующих на месте возгорания. Но мы снова сделаем ошибку, если придем к выводу, что пожарные машины вызывают повышенный ущерб от пожара. В последних двух случаях корреляция является ложной – кажущаяся взаимосвязь между двумя переменными образуется за счет третьей переменной, оказывающей воздействие на две исходные переменные (тяжелое заболевание связано как с госпитализацией, так и с летальным исходом; точно так же обширный, неуправляемый пожар связывается как с крупным ущербом, так и с мобилизацией большего числа пожарных бригад для его тушения). Для того чтобы исключить возможность “засорения” исследований третьими переменными, ученые используют контролирующие факторы.

Этапы социологического исследования

Социологическое исследование – это способ получения знаний о социальном мире, основанный на строгом сборе фактов и их логическом объяснении. Оно состоит в систематизированном ряде n шагов, направленных на обеспечение максимальной объективности в изучении проблемы. В идеальном варианте социологическое исследование следует подобной поэтапной процедуре, хотя на практике это не всегда представляется возможным. Даже при таких обстоятельствах описанные ниже этапы обеспечивают полезные вехи проведения научного исследования (рис. 1.6).



Рис. 1.6. Этапы социологического исследования

1. **Выбор исследуемой проблемы.** Диапазон вопросов, открытых для социальных исследований, столь же обширен, как и диапазон моделей человеческого поведения. Следовательно, необходимо найти проблему, заслуживающую внимания и поддающаяся исследованию с помощью научных методов. Например, социологи Дональд О. Даттон и Артур П. Арон решили проверить, действительно ли между состояниями сильного страха и сексуального возбуждения существует связь, как это утверждал римский поэт Овидий, живший в I в. н.э. Овидий утверждал, что в женщинах возбуждается любовная страсть во время наблюдения за жестокими боями гладиаторов. Предположительно, чувства страха и отвращения, вызываемые жестокими сценами, каким-то образом трансформируются в любовное влечение.
2. **Обзор литературы.** Даттон и Арон изучили литературу, повествующую о сексуальном влечении и сильных эмоциональных состояниях. Просматривая литературу, они узнали о другом исследовании, которое уже было завершено и дало толчок многим направлениям, что позволило избежать повторения работы, уже проделанной другими авторами. Этолог Нико Тинберген обнаружил связь между “агрессией” и ухаживанием у некоторых видов животных, а ряд психологов продемонстрировали на экспериментальной основе существование сходных связей в поведении людей.
3. **Построение гипотезы.** Завершив обзор литературы, исследователи обычно приходят к экспериментальному предположению, касающемуся взаимосвязи, которая, по их мнению, существует между двумя переменными. Они выстраивают эту взаимосвязь в форме гипотезы. Даттон и Арон приняли решение проверить гипотезу, согласно которой состояние сильного страха (независимая переменная) способствует повышению сексуального влечения (зависимая переменная). Но прежде чем приступить к исследованию, им необходимо было сформулировать операциональные (рабочие) определения своих переменных. При формулировке операциональных определений ученые облачают абстрактные идеи в формы, позволяющие осуществлять их оценку. Даттон и Арон сформулировали свою рабочую гипотезу следующим образом: “Привлекательная женщина кажется более привлекательной мужчинам, если они встретили ее в обстоятельствах, вызывающих у этих мужчин сильное эмоциональное состояние (страх), чем при отсутствии подобных обстоятельств”.
4. **Выбор программы исследований.** После того как исследователи сформулировали свою рабочую

гипотезу, им предстоит определить, каким образом будет осуществляться сбор данных для дальнейшего их анализа и проверки гипотезы. В зависимости от характера гипотезы ученые могут составить план проведения эксперимента, брать интервью, наблюдать поведение людей в определенных ситуациях, изучать имеющиеся результаты и исторические свидетельства или использовать все эти процедуры в различных сочетаниях. Даттон и Арон провели полевое исследование.

5. **Сбор данных.** Даттон и Арон осуществляли сбор экспериментальных данных около двух пешеходных мостов, по которым люди обычно переходили через реку Капиано-Ривер в Северном Ванкувере (Канада). Первый из “экспериментальных” мостов представлял собой конструкцию длиной 450 футов, находящуюся на высоте 230 футов над горным каньоном и рекущим на дне каньона потоком; этот мост под ногами людей изгибался и качался так, что создавалось впечатление шаткой конструкции, с которой легко свалиться. Второй, или “контрольный”, мост – широкий, прочный, сделан из дерева. Он находится несколько дальше вверх по реке. В этом месте река представляет собой мелкий и узкий поток. Мост находится на высоте всего 10 футов над водой. Привлекательная женщина подходила к мужчинам, которые только что перешли по одному из мостов, и объясняла им, что она участвует в учебном проекте по психологии. Она просила мужчин заполнить краткий опросный лист и написать коротенький драматический рассказ, основанный на изображении молоденькой женщины. Когда мужчины (называемые объектами эксперимента) заполнили опросник, женщина оставила каждому из них свою фамилию и номер телефона на случай, если “они захотят узнать об исследовании побольше”.
6. **Анализ результатов.** После того как исследователи получают в свое распоряжение необходимые данные, им предстоит проанализировать их для нахождения ответов на вопросы, заложенные в их исследовательский проект. Анализ предполагает поиск значимых связей между фактами, выяснившимися в ходе исследования. Проанализировав истории, написанные объектами исследования, Даттон и Арон пришли к выводу, что мужчины, перешедшие через реку по шаткому подвесному мосту, испытывали большее сексуальное возбуждение, чем мужчины, перешедшие по прочному и более безопасному мосту: молодой женщине, проводившей опрос, позвонили 50% мужчин, перешедших реку по качающемуся мосту, и всего 13% мужчин, выбравших менее опасный мост.
7. **Выводы.** После анализа данных исследователям предстоит сделать определенные выводы. Обычно они принимают, отвергают первоначальную гипотезу или вносят в нее какие-то изменения. Кроме того, ученые обычно стремятся связать полученные ими данные с другими данными и теориями. В нашем случае Даттон и Арон признали правильность гипотезы, согласно которой сильные эмоции способствуют повышению сексуального возбуждения.

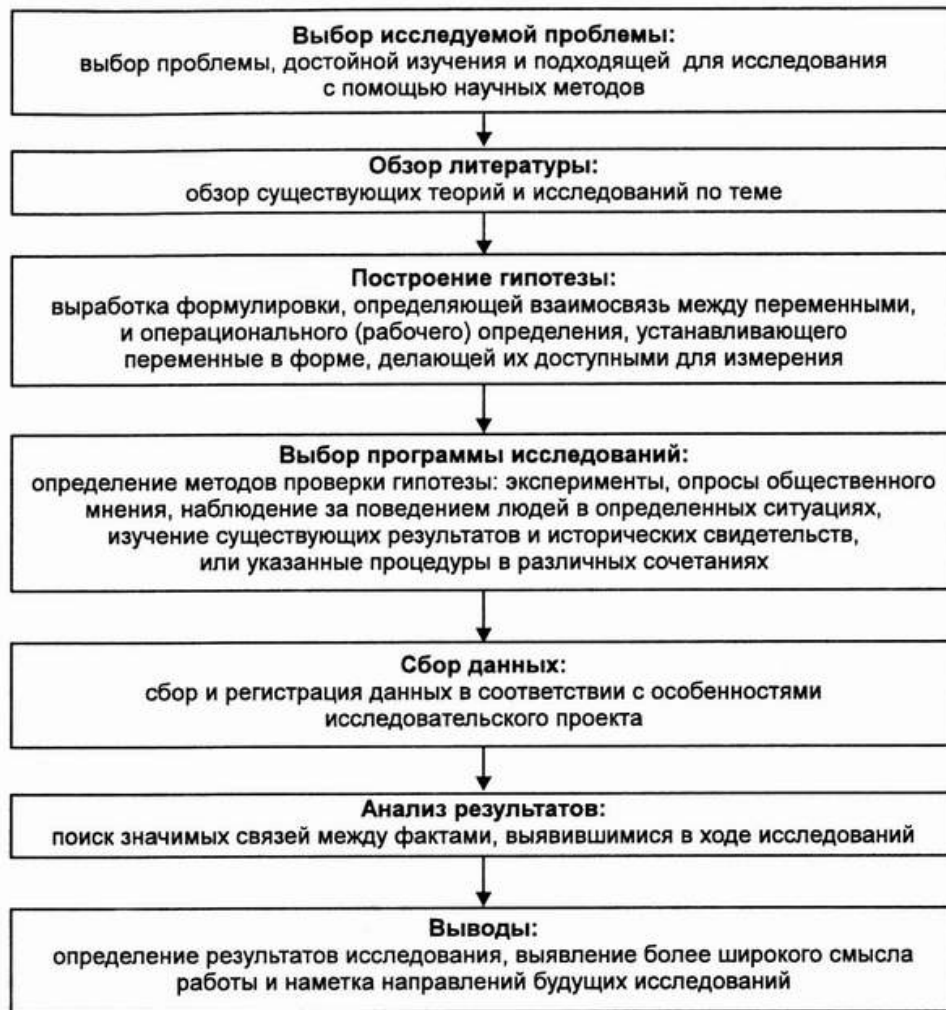
Методы исследования

В распоряжении социологов имеются четыре основных метода сбора данных: эксперименты, опросы общественного мнения, наблюдение и архивное исследование. (См.: Энциклопедический социологический словарь. М., 1995. С. 898-901.)

Эксперимент – метод сбора и анализа эмпирических данных с целью проверки гипотез относительно причинных связей между явлениями. В социальных науках наиболее часто проводят эксперимент, состоящий в сравнении двух сложных явлений, факторов, различающихся лишь тем, что на первый из них оказывают в соответствии с рабочей гипотезой определенное воздействие, а другой оставляют без изменений. Гипотеза считается доказанной, если в первой системе под воздействием экспериментального фактора (независимой переменной) произошло изменение, которое во второй отсутствует.

В социальной сфере проводят эксперименты, различающиеся: 1) по характеру объекта и предмета исследования; 2) по специфике поставленной задачи; 3) по логической структуре доказательства гипотезы. Что касается характера экспериментальных ситуаций, то социологи отдают предпочтение полевым экспериментам.

В полевом эксперименте условия воздействия экспериментального фактора близки к естественным. Полевые эксперименты бывают активно направленными и естественными. В активно направленном эксперименте исследователь вводит в действие экспериментальный фактор, приводящий, по его гипотезе, к определенным последствиям, в естественном – воздействие экспериментального фактора вызвано самим ходом событий.

Опросы. Методы, основанные на наблюдениях, используются для описания и характеристики непосредственно наблюдаемого поведения людей в разных ситуациях. Однако для наблюдения недоступны системы ценностей, убеждения, взгляды, представления, мотивировки и чувства. В таких случаях ведущим методом социологического исследования становится опрос. Опросы, как правило, проводятся методами интервьюирования и анкетирования. В основе интервью – беседа по предварительно разработанному подробному плану, однако чаще социологи проводят интервью на основе заранее подготовленного опросного листа, в котором даются все интересующие вопросы, в определенной последовательности и с заданными формулировками.

Анкетирование – метод опроса, при котором социолог-исследователь общается с респондентом (участником

социологического опроса) с помощью анкеты.

Как при интервьюировании, так и при анкетировании исследователи должны уделять особое внимание процедурам выборки: 1) определить слои и группы населения, на которые предполагается распространить полученные результаты опроса (генеральная совокупность); 2) определить численность опрашиваемых, необходимую и достаточную для репрезентации генеральной совокупности; 3) определить правила поиска и отбора респондентов на последней стадии выбора. Такие рупоры общественного мнения, как “Гэллап”, “Харрис” и “Си-Би-Эс Ньюс”, используют небольшую выборку респондентов: примерно 1500 респондентов отражают мнение 240 млн. американцев.

Логические объяснения, лежащие в основе процедур выборки, очень просты. Для иллюстрации представьте кувшин, наполненный 80 тыс. голубых, зеленых, красных, пурпурных и белых шариков. Для того чтобы определить количество шариков различных цветов, достаточно отобрать 1000 шариков, рассортировать их по цвету и подсчитать. Это позволяет определить, сколько шариков каждого цвета содержится в кувшине, с большой степенью достоверности.

Однако процедура выборки для социологического исследования много сложнее. Обычно социологи используют в своих исследованиях случайную выборку или выборку расслоенную (типическую). При случайной выборке исследователи осуществляют произвольный отбор объектов исследования так, что у каждого индивида в популяции имеется равный шанс быть выбранным. Если необходима более высокая точность, используется расслоенная выборка, когда население делится на соответствующие категории по возрасту, полу, социально-экономическому положению, расе, затем осуществляется случайная выборка в каждой из выделенных категорий. Так, если русские составляют 67%, а украинцы – 9% всего населения, то русские будут представлять в выборке 67%, а украинцы – соответственно 9%.

Составить хорошую анкету – непростое дело. Формулировка вопросов, их количество и размер – все это имеет немаловажное значение.

Например, формулировка вопроса способна систематически “сбивать” результаты опроса. При опросе, проведенном “Нью-Йорк Тайме”/“Си-Би-Эс Ньюс”, выяснилось, что только 29% респондентов высказалось в поддержку конституциональной поправки о “запрещении аборт”. Однако отвечая на последний вопрос той же самой анкеты, уже 50% респондентов сказали, что они поддерживают поправку о “защите жизни неродившихся детей”, что по сути равнозначно запрещению абортов. Время от времени политики используют такую тактику для достижения собственных целей. К примеру, вопрос, начинающийся со слов “Я согласен с тем, что кандидат Х...”, гораздо чаще вызывает положительный отклик, чем вопрос, сформулированный следующим образом: “Считаете ли Вы, что кандидат Х...”

Необходима не одна предварительная проверка, чтобы гарантировать, что вопросы понятны, недвусмысленны и достаточно конкретны для того, чтобы получить от респондентов желаемую информацию. Возможно, самая большая трудность с личной информацией связана с ее точностью. Поскольку данные, сообщаемые индивидами при опросах, непосредственно их касаются, то они могут ненамеренно или бездумно предоставлять искаженную информацию. Например, они могут скрывать или искажать информацию потому, что, если бы они сказали правду, они бы чувствовали, что находятся под угрозой или что их самоуважение понесло урон. Более того, многим людям не хватает самопонимания для того, чтобы дать ответы на некоторые типы вопросов. По меньшей мере, 10% населения из-за недостаточной грамотности не могут понять даже простейшие вопросы. И наконец, от 20 до 70% людей, получивших анкеты или опросные листы по почте, просто не утруждают себя их заполнением, что также искажает репрезентативность выборки.

Наблюдение – один из самых распространенных способов познания. В социологических исследованиях наблюдение является методом сбора первичных эмпирических данных и предполагает: четко поставленную исследовательскую цель, систематичность, аккуратное документирование результатов наблюдения, связь с теориями и социологическими знаниями, проверку и контроль.

Как правило, социологи осуществляют наблюдения за членами исследуемой группы, либо не вмешиваясь и не участвуя в их действиях (скрытое наблюдение), либо принимая участие в их деятельности (метод включенного наблюдения).

Во многих ситуациях наблюдение представляется единственным возможным методом получения данных. Иногда люди оказываются не в состоянии или просто не хотят рассказывать о своем образе жизни. Возможно, это происходит потому, что их образ жизни не отвечает требованиям закона, представляет собой отклонение от общепринятой нормы, или просто они не хотят раскрывать свои тайны. Помимо прочего, с помощью наблюдения невозможно изучать события прошлого. В таких случаях особенно полезны архивные исследования.

Архивное исследование – исследование существующих исторических свидетельств и документов, составленных или хранимых другими лицами или организациями. Этим методом исследуют: данные переписи, правительственные статистические отчеты, газетные материалы, книги, журналы, личную переписку, речи, фольклор, судебные архивы, произведения искусства и результаты исследований других ученых-социологов. Новое приложение ранее

собранных данных для некоей другой цели может иметь большое значение. Работа Теды Скокпол “Государства и социальная революция” (States and Social Revolution. 1979) является прекрасной иллюстрацией социологического исследования, основанного на использовании исторических материалов.

Т. Скокпол ставила перед собой ряд задач, в том числе проверку теории революций Маркса. В своем исследовании Скокпол искала сходные черты в условиях жизни обществ, существовавших в период революций во Франции (1789-1800), России (1917-1921) и Китае (1911-1949). Затем она изучила данные о государствах, в которых революции потерпели поражение или вообще не произошли: о Германии в 1848 г. и России в 1905 г. (революции, потерпевшие поражение), об Англии XVII в. (политическая революция), о Пруссии начала XIX в. и Японии в конце 1860-х гг. (где базовые структурные изменения были введены по инициативе правящей элиты). Хотя Скокпол обнаружила много ценного в теории Маркса о революциях, она выступила и с критикой этой теории. Если Маркс рассматривал государство как орудие господства правящего класса, то Скокпол описывает его как структуру, обладающую собственной логикой и интересами, не обязательно эквивалентными или совпадающими с интересами класса, доминирующего в обществе.

Скокпол приходит к заключению, что корни французской, русской и китайской революций следует искать в политических кризисах, которые имели место в “старых режимах правления”. Кризис развивается в тот период, когда страны оказываются втянуты в длительные международные конфликты, результатом которых является военное поражение. Одновременно внутренние классовые противоречия, особенно противоречия между аристократией и крестьянством, делают крестьянские массы восприимчивыми к революционным идеям. На основании сравнительного исторического анализа Скокпол пришла к выводу, что успешные социальные революции проходят в своем развитии три стадии: устаревший государственный аппарат терпит крах; крестьянство начинает участвовать в восстаниях, имеющих классовую подкладку; новая элита консолидирует политическую власть.

Преимущество архивных исследований состоит в том, что они дают ученым возможность проверить свои гипотезы на более широких временных и пространственных отрезках, чем это возможно при использовании других методов. Социологи более уверены в правильности гипотезы, если имеют возможность проверить ее на примере целого ряда культур и исторических эпох, не ограничиваясь одной группой людей в одном конкретном времени и месте. Однако ограничения свойственны и этому методу. Основная проблема заключается в том, что отсутствие или недостаточная точность документов часто препятствует проведению адекватной проверки. А когда материал имеется в наличии, его часто бывает трудно категоризировать таким образом, чтобы получить ответ на вопрос исследования.

Исследовательская этика

В ходе проведения исследований социологи сталкиваются с дилеммой. С одной стороны, они не имеют права исказить полученные результаты или манипулировать ими так, чтобы они служили несправедливым, личным или государственным целям, с другой – обязаны рассматривать людей как цель, а не средство своих исследований. Ввиду возможных конфликтов между разнообразными обязательствами Американская социологическая ассоциация (1980) разработала свод этических норм, которыми ученые обязаны руководствоваться в своей работе. Среди основных этических принципов необходимо назвать следующие.

Социологи не должны осознанно пользоваться своей ролью исследователя как маской для получения информации для иных целей, помимо исследовательских.

В отношении объектов исследований должны соблюдаться нормы конфиденциальности и уважения.

Исследователи не должны подвергать объектов значительному риску или наносить им личный ущерб в ходе экспериментов. Там, где может предполагаться риск или ущерб, требуется безусловное согласие полностью информированных участников исследований.

Конфиденциальная информация, предоставленная участниками исследований, должна рассматриваться как таковая и социологами даже в случаях, когда подобная информация не ограждена никакими средствами легальной защиты или привилегиями.

В целом, поскольку социологические знания могут обретать форму экономической и политической власти, социологи обязаны предпринимать все меры для защиты своей дисциплины, людей, которых они изучают и учат, и общество от того ущерба, который может явиться следствием их профессиональной деятельности.

Социологическая перспектива

Социологическая перспектива предлагает найти новый – свежий и творческий – подход к изучению столь часто игнорируемых или принимаемых как должное аспектов социальной среды. Оказывается, человеческий опыт имеет множество смысловых уровней и вещи не всегда таковы, какими кажутся. Поведение человека управляется сложными переплетениями невидимых законов и институциональных систем, и человек непрерывно создает, обсуждает и пересматривает подразумеваемые соглашения с членами своей семьи, с друзьями, коллегами по работе

в течение всей своей жизни в обществе. Многие из движущих нами принципов лежат за пределами нашего порога осознания. Именно так, постигая скрытую структуру внешнего мира, мы сталкиваемся с новыми уровнями реальности. Правила, нормы и отношения, организующие общество в слаженно действующую живую систему, в которой все распределено по своим местам и каждый элемент выполняет определенные функции, даже для профессионального исследователя трудноуловимы. Чтобы попытаться реконструировать его социальный облик, нужно научиться “по косточкам” (отдельным элементам: группам, отношениям) собирать “скелет” (структуру) общества и, наоборот, “сканировать” (выявлять труднодоступное) внутреннее содержание, т.е. закономерности организации общества как социальной системы. Подобный подход к реальности – специфическая форма сознания – составляет суть социологической перспективы. Социологическая перспектива позволяет осознать обществу скрытые от него аспекты человеческой жизни, учит видеть и правильно интерпретировать социальный “пейзаж”.

Социологическое воображение

Базисная посылка социологии заключается в том, что понимание тенденций развития общества, в котором мы все живем, позволяет понять самих себя. Ч. Райт Миллс определил это свойство как *социологическое воображение* – способность рассматривать собственный жизненный опыт и личные трудности в контексте структурной организации своего общества и той исторической эпохи, в которой мы живем. Как правило, наше видение обусловлено сферой нашего общения – школой, работой, семьей, соседями, феномен социологического воображения позволяет раздвинуть узкие рамки и почувствовать взаимосвязь между личным опытом и более масштабными социальными и историческими событиями. Миллс указывает, что наши личные проблемы и общественные вопросы “накладываются и переплетаются, образуя более крупномасштабную структуру социальной и исторической жизни”.

Каждый человек может правильно оценить себя только в сравнении с другими. Понять это и связать свою биографию с историей – признак классического социологического анализа, который мы встречаем у О. Конта, Г. Спенсера, Э. Дюркгейма, К. Маннгейма, И. Шумпетера, М. Вебера и др. И каким бы вопросом мы ни занимались, социологическое воображение требует видеть его в контексте трех типов проблем.

1. Какова структура общества как системы? Каковы его элементы и как они связаны между собой? Чем они отличаются друг от друга?
2. Каково место этого общества в истории? Каков механизм его изменения? Какую роль оно играет в развитии человечества? Как его свойства влияют на исторический период, в котором мы живем? Каковы особенности этого периода? Чем он отличается от других периодов? Каким путем идет история?
3. Какие типы людей играют важную роль в этом обществе в данный период? Какие типы людей идут на смену? Как они формируются? Какие особенности “человеческой природы” раскрываются в этот период? Какую роль играет здесь общество?

Цель социологии, по мнению Миллса, заключается в том, чтобы дать человеку возможность быть свободным, активно вмешиваться в историю, но в то же время не позволять управлять собой тем, кто стоит у власти, не позволять навязывать себе их мнение. Именно в демократическом массовом обществе с его сверхорганизацией и скрытыми структурами власти Миллс видел необходимость подобной эмансипации мышления.

В целом можно сказать, что социологическое воображение позволяет проникнуть в наш социальный мир и идентифицировать связи между нашими частными биографиями и более мощными социальными силами жизни – понять, что все, происходящее непосредственно с нами, есть всего лишь точка пересечения наших личных жизней с жизнью общественной.

[Назад](#)

[Содержание](#)

[Вперед](#)

Глава 2. КУЛЬТУРА

Общество, социальная структура (институты и взаимодействующие группы), характер регулирования отношений между людьми определяются культурой. Понятие “культура” чрезвычайно многозначно. Для его уточнения исследователи используют массу предикатов (специальных определений), выделяя, например, технологическую, цивилизационную, философскую, управленческую, религиозную, политическую, музыкальную, физическую культуру, городскую и сельскую, этническую и молодежную и др.

Культура – это система ценностей, жизненных представлений, образцов поведения, норм, совокупность способов и приемов человеческой деятельности, объективированных в предметных, материальных носителях (средствах труда, знаках) и передаваемых последующим поколениям. Она включает в себя нематериальную культуру – созданные человеком абстракции, такие, как ценности, верования, символы, нормы, обычаи и установленные принципы, и материальную культуру – физические артефакты или предметы – каменные топоры, компьютеры, набедренные повязки, смокинги, автомобили, картины, гамаки и крытые стадионы. Культура – это основа,

позволяющая людям интерпретировать свой опыт и направлять свои действия, в то время как общество представляет собой сети социальных отношений, возникающих между людьми. Культура – это то, что выделяет человеческое общество из животного мира. Культура есть среда, искусственно созданная при помощи языка, мышления и символических значений.

§ 2.1. ОПРЕДЕЛЕНИЯ КУЛЬТУРЫ

Американские антропологи А. Кребер и К. Клакхон проанализировали более 150 определений культуры и разделили их на шесть основных типов.

Описательные определения, в которых упор делается на перечисление всего того, что охватывает понятие культуры. Родоначальником такого типа определения культуры является знаменитый антрополог Э. Тайлор. Согласно Тайлору, “культура, или цивилизация, в широком этнографическом смысле складывается в своем целом из знаний, верований, искусства, нравственности, законов, обычаев и некоторых других способностей и привычек, усвоенных человеком как членом общества”.

Исторические определения, в которых акцентируются процессы социального наследования, традиция. Примером здесь может служить определение, данное известным лингвистом Э. Сепиром: культура – это “социально унаследованный комплекс способов деятельности и убеждений, составляющих ткань нашей жизни”. Недостаток определений этого типа связан с предположением о стабильности и неизменности, в результате чего из виду упускается активность человека в развитии и изменении культуры.

Нормативные определения делятся на две группы. Первая из них – определения, ориентирующиеся на идею образа жизни. По определению, данному антропологом К. Уислером, “образ жизни, которому следует община или племя, считается культурой... Культура племени есть совокупность стандартизованных верований и практик, которым следует племя”. Вторая группа – определения, ориентирующиеся на представления об идеалах и ценностях. Например, согласно определению, данному философом Т. Карвером, “культура – это выход избыточной человеческой энергии в постоянной реализации высших способностей человека”, а социолог У. Томас считает, что “культура – это материальные и социальные ценности любой группы людей (институты, обычаи, установки, поведенческие реакции) независимо от того, идет ли речь о дикарях или цивилизованных людях”.

Психологические определения акцентируют внимание на одном из трех элементов:

1. либо на процессе адаптации к среде: “Совокупность приспособлений человека к его жизненным условиям и есть культура, или цивилизация... Эти приспособления обеспечиваются путем сочетания таких приемов, как варьирование, селекция и передача по наследству” (социологи У. Самнер и А. Келлер);
2. либо на процессе научения: “Культура – это социологическое обозначение для наученного поведения, то есть поведения, которое не дано человеку от рождения, не предопределено в его зародышевых клетках, как у ос или социальных муравьев, а должно усваиваться каждым новым поколением заново путем обучения у взрослых людей” (антрополог Р. Бенедикт);
3. либо на формировании привычек: “Культура – это формы привычного поведения, общие для группы, общности или общества. Она состоит из материальных и нематериальных элементов” (социолог К. Янг).

В самостоятельную группу Кребер и Клакхон выделяют “чисто психологические определения”, например: “Под культурой мы будем понимать совокупность всех сублимаций, всех подстановок или результирующих реакций, короче, все в обществе, что подавляет импульсы или создает возможность их извращенной реализации” (психоаналитик Г. Рохайм).

Структурные определения, в которых внимание акцентируется на структурной организации культуры. Здесь характерны определения, данные антропологом Р. Линтоном: “а) ...культуры – это в конечном счете не более чем организованные повторяющиеся реакции членов общества; б) культура – это сочетание наученного поведения и поведенческих результатов, компоненты которых разделяются и передаются по наследству членами данного общества”.

Генетические определения представляют культуру с позиции ее происхождения. Эти определения разделяются на четыре группы:

1. в которых культура рассматривается как продукт или артефакт: “В самом широком смысле слова культура обозначает совокупность всего, что создано или модифицировано сознательной или бессознательной деятельностью двух или более индивидов, взаимодействующих друг с другом или воздействующих на поведение друг друга” (социолог П. Сорокин);
2. в которых упор делается на идеях: “Культура – это относительно постоянное нематериальное

содержание, передаваемое в обществе посредством процессов обобществления” (социолог Г. Беккер);

3. в которых подчеркивается роль символов: “Культура – это понятие для особого порядка, или класса феноменов, а именно: таких вещей и явлений, которые зависят от реализации умственной способности, специфичной для человеческого рода, которую мы называем “символизацией”. Говоря точнее, культура включает материальные объекты – орудия, приспособления, орнаменты, амулеты и т.д., а также действия, верования и установки, функционирующие в контекстах символизирования. Это тонкий механизм, организация экзосоматических путей и средств, используемых животным особым рода, т.е. человеком, в борьбе за существование или выживание” (социолог Л. Уайт);
4. в которых культура определяется как “то, что отличает человека от животных” (философ В. Оствальд). (См.: Ионин Л.Г. Социология культуры. М., 1996. С. 44-47.)

Один из вариантов определения культуры может быть таким: *культура – это поведение, присущее специфически человеку разумному, рассматриваемое в неразрывной связи с материальными объектами, используемыми как орудийная часть этого поведения.* Культура состоит из языка, идей, верований, традиций, кодексов, институтов, орудий, технологий, произведений искусства, ритуалов, церемоний и т.д. Развитие культуры зависит от способности к научению и передаче знаний следующим поколениям.

Существование и использование культуры основано на способности, которой обладает только человек. Эту способность понимали по-разному, например как способность к рациональному или абстрактному мышлению, но открытие рационального поведения среди высших животных показало недостаточность этого понимания. Термин “обозначение” был предложен как более адекватное понятие для определения уникальной умственной способности человека, состоящей в наделении вещей и событий определенными значениями, которые не могут быть схвачены одними чувствами. Членораздельная речь – язык – является хорошим примером. Значение слова “собака” не в самих по себе звуках; оно приписывается людьми звукам свободно и произвольно. Обозначение – это вид объективно определяемого поведения, и его не следует путать с символизацией, которая имеет совершенно другой смысл.

[Назад](#)

[Содержание](#)

[Вперед](#)

§ 2.2. КОМПОНЕНТЫ КУЛЬТУРЫ

Нормы

Благодаря культуре у индивида образуется определенная система общих мировоззренческих представлений, на основе которой он может строить свои действия. Наличие у множества индивидов сходных однопорядковых представлений и делает возможным общество как единое целое. Кроме того, культура дает возможность ориентироваться в социальном мире, так как снабжает человека системой “указателей” – запретов, поощрений, императивов. Подобные указатели – это социальные нормы (обычаи, нравы, законы), ценности, символы и язык.

Живя в обществе, человек должен понимать, какие действия общество позволяет, а какие нет. Только при этом условии в повседневной жизни будет порядок. Только так можно определить, какого именно поведения мы имеем право требовать от других, а другие от нас. Например, когда мы заходим в магазин, поступаем в колледж, вступаем в брак или устраиваемся на новую работу, мы уже имеем некоторое представление относительно того, что ожидается от нас и других в данной обстановке. Такие ожидания и есть нормы. *Нормы – это правила поведения, ожидания и стандарты, регулирующие взаимодействия между людьми, указывающие на дозволенное и недозволенное поведение в определенных ситуациях.* Они предписывают нам, что мы “должны”, что нам “следует” и чего мы “не должны” или чего нам “не следует” делать. Во всех культурах существует достаточно большой свод правил, касающийся таких вопросов, как сексуальные отношения, собственность и безопасность.

Нормы помогают нам ориентировать свое поведение по отношению к другим людям. Они позволяют осуществлять действия таким образом, чтобы они не шли вразрез с действиями других. Но нормы – это также и цели. Мы приписываем им независимое существование, рассматривая их как “вещи”, которые само собой разумеются. Они становятся стандартами, с помощью которых индивиды оценивают действия друг друга и вознаграждают или порицают различные типы поведения. Некоторым нормам, называемым “нравами”, люди придают очень большое значение, строго наказывая нарушителей. Другие нормы, называемые “обычаями”, рассматриваются как менее значимые и соблюдают их не столь ревностно.

Обычаи и представления относятся к привычным и обыденным условностям, которых мы придерживаемся в своей повседневной деятельности. Мы принимаем ванну, чистим зубы, причешиваемся, носим туфли или сандалии, машем рукой в знак приветствия, косим траву на лужайке перед домом и спим в кроватях. Людей, которые нарушают условности, мы рассматриваем как “чужаков” и даже как людей “странных”. Однако, как правило, мы не придаем морального значения условностям. Например, можно считать людей в грязной одежде неотесанными, но не безнравственными, а людей, опаздывающих на назначенную встречу, беспечными и невнимательными, но не

злыми. Сплетни и насмешки способствуют возникновению условностей.

Нравы. Менее благосклонно относятся к нарушителям нравственных норм. Убийства, кражи, изнасилования, педофилия встречаются в цивилизованных странах резкое неприятие и строго наказываются. Нравственность рассматривается как существенный элемент для обеспечения благосостояния и жизненности общества. Нравственности обычно придается важное значение, и те, кто ее нарушает, считаются безнравственными, злыми и порочными. Поэтому наказание нарушителей нравственных норм общества весьма сурово; их могут заключить в тюрьму, изгнать, исклечить или подвергнуть пыткам и даже казнить.

Обычаи и нравы различаются тем, что они, как правило, проводятся в жизнь людьми, действующими спонтанно и сообща.

Например, антрополог Роберт Х. Лоуи (1935) писал, что индейцы из племени кроу наказывали тех, кто совершал поступки, серьезно противоречащие моральным устоям. Вечером любой мог спросить соплеменников: “Вы слышали о таком-то?” Затем под громкий смех собравшихся все обсуждали проступок провинившегося самым язвительным образом и делали это на протяжении всего вечера. Виновный испытывал из-за насмешек своих товарищей такой стыд, что мог покинуть общину и не возвращаться туда до тех пор, пока не искупит свой грех.

Законы. Нравы общества являются важным источником законов. *Законы – это правила, которые проводятся в жизнь специальной политической организацией людей, пользующихся правом применять силу.* Как отмечал антрополог Э.А. Хебель, основой правового принуждения является общее согласие на применение физической силы, в виде угрозы или фактически, уполномоченной на это стороной за правое дело, законным образом и в обусловленное законом время. Люди, которые отправляют правосудие, могут воспользоваться физической силой с малой вероятностью возмездия третьей стороны. Законы являются обычно результатом осмысления, целенаправленного планирования и официальной декларации. Они могут быть изменены быстрее, чем обычаи и нравы.

Ценности

Если нормы – это правила поведения, то *ценности – это общие представления, разделяемые большей частью общества, относительно того, что желательно, правильно и полезно.* Ценности носят общий и абстрактный характер и не указывают конкретно, какие типы поведения приемлемы, а какие нет. Ценности дают критерии, с помощью которых оценивают события, предметы и людей по их относительным достоинствам, красоте или моральным качествам. В рамках европейской культуры к основным ценностям относятся успех в работе, материальный комфорт, индивидуальная свобода самовыражения, прогресс, рациональность, патриотизм и демократия. Люди склонны обращаться к ценностям, когда им необходимо принять какое-то важное решение.

Иногда различные нормы базируются на одних и тех же ценностях. Ценность свободы, например, в секулярных странах принимает совершенно иные формы, чем в религиозных. Для граждан секулярных стран она формулируется в юридических правах личности – свободы слова, вероисповедания и других, предусмотренных в конституции. В исламских странах степень допустимой свободы определяется на основе шариата. Два француза могут высказываться в пользу социального равенства; однако один из них может выразить свое отношение, поддерживая программы, направленные на устранение дискриминации по полу, цвету кожи и т.д., например, при найме на работу или поступлении в учебное заведение, а другой, протестуя против такого законодательства и отдавая предпочтение законам о гражданских правах, вообще не рассматривающих различия в расовой принадлежности.

Ценности не выбиваются в граните на все времена. Они изменяются от поколения к поколению. Многие мальчишки в 1960-х гг., под влиянием полета Ю. Гагарина в Космос хотели стать космонавтами. В 1990-х гг. престижным стало занятие бизнесом, умение заработать большие деньги. Коренным образом также различаются взгляды на взаимоотношения полов (например, добрые половые связи) у поколения ветеранов и нынешней молодежи.

Символы и язык

Нормы и ценности – это то в социальной жизни, чего мы физически не ощущаем. Социологи называют их нематериальной культурой. Но если они физически не существуют, как с ними обращаться? Как в повседневной жизни говорить друг с другом о правилах и нормах, как их мысленно “прокручивать” и как оценивать поведение других с учетом этих правил? Ответ подсказывают символы. *Символы – это действия или объекты, которые воспринимаются обществом как эквивалент чего-то другого.* Они обозначают различные вещи, которые одинаково понимаются разными людьми. К примеру, слово “телефон” – символ, который, будь он произнесен или написан, обозначает физический объект. Он приобретает смысл средства общения, поскольку символ и объект взаимосвязаны. Следовательно, символы – это код или своего рода стенограмма для обозначения окружающего нас мира.

Формы символов различны, например жесты – позы или телодвижения, которые обладают социальной

значимостью. Если в знак отрицания русские качают головой, то жители Адмиралтейских островов для выражения негативной реакции быстро касаются носа пальцем правой руки, а турки демонстрируют отрицательное отношение к сказанному, отбрасывая голову назад и прищелкивая языком; ясно, что в европейской культурной среде эти жесты будут истолкованы неправильно. Такие предметы, как флаги, картины, иконы, эмблемы и форменная одежда, также приобретают функцию социальных символов.

Самые важные символы содержатся в языке – *социально структурированной системе звуковых образов (слов и предложений) с конкретным и неоднозначным смыслом*. Язык – это краеугольный камень любой культуры. Это главное средство, с помощью которого люди передают друг другу идеи, информацию, взгляды и эмоции. Это основной способ для человечества создавать культуру и передавать ее из поколения в поколение.

Гипотеза лингвистической относительности. Существующие в мире языки весьма отличаются друг от друга. У арабов есть 6000 слов, так или иначе связанных с верблюдами, включая масть, происхождение (различные родословные), породы (например, молочные верблюды, верблюды для езды, верблюды для размножения, верблюды на убой), состояние беременности (около 50 слов) и то, чем они занимаются (пасутся, ведут караван, участвуют в военных экспедициях). У инуитов (эскимосов) существуют тончайшие оттенки в обозначении типов снега и снегопада. У американцев имеется большое количество слов, имеющих отношение к автомобилям, например марка, год выпуска, модель, тип кузова и принадлежностей.

Следует ли из этих лингвистических различий, что если люди говорят на каком-то определенном языке, то они ощущают социальную реальность иначе, чем те, кто говорят на другом языке? Формирует ли наш родной язык то, как мы воспринимаем и интерпретируем мир? Эдвард Сепир и его студент Бенджамин Л. Уорф отвечают на эти вопросы утвердительно. В так называемой гипотезе лингвистической относительности Сепир и Уорф утверждают, что языки “делают” и концептуализируют мир опыта по-разному, создавая для нас различные реальности. С этой точки зрения данная гипотеза означает, что человек избирательно сортирует поступающие сенсорные импульсы так, как его запрограммировано языком, пропуская одни вещи и отбрасывая другие. Следовательно, опыт, воспринимаемый через один набор лингвистически структурированных сенсорных фильтров в значительной степени отличается от опыта, воспринимаемого через другой набор.

Согласно гипотезе Сепира-Уорфа, логический строй мышления определяется языком. Характер познания действительности зависит от языка, на котором мыслит познающий субъект. Люди членят мир, организуют его в понятия и распределяют значения так, а не иначе, поскольку являются участниками некоторого соглашения, имеющего силу лишь для этого языка. Познание не имеет объективного, общезначимого характера; “сходные физические явления позволяют создать сходную картину Вселенной только при сходимости или по крайней мере при соотносительности языковых систем” (С. Уорф).

Мало кто из социологов оспаривает базовое положение гипотезы лингвистической относительности – то, что используемые людьми слова отражают их основные культурные интересы – будь то верблюды, снег, автомобили или что-то другое. Однако многие утверждают, что вне зависимости от того, к какой культуре принадлежат люди, они способны уловить и выразить те же различия, которые арабы находят в верблюдах, эскимосы – в снеге, а американцы – в автомобилях. У них могут отсутствовать слова для обозначения этих различий, но они в состоянии распознавать их. Считается, что язык не определяет мысль, а просто способствует определенному типу мышления или препятствует ему. Структура языка определяет структуру мышления и способ познания внешнего мира. Будучи рассмотрен с этой позиции, язык отражает различия, имеющие практическое значение в жизни той или иной общности людей. Аналогичным образом идиомы и профессиональный язык социологов, юристов, футболистов, студентов, филателистов отражают их особые интересы и проблемы.

[Назад](#)

[Содержание](#)

[Вперед](#)

§ 2.3. КУЛЬТУРА И МИФ

Основные теории

В работе Дж. Кемпбелла “Герой с тысячью лиц” приводятся две интерпретации мифа – как повествования о началах и как повествования, которое формирует общество. Кемпбелл отмечает в своей книге, что “мифы некоторых культур воздействуют на нас, сознаем ли мы это или нет, как высвобождающая энергию, жизненно-мотивирующая и направляющая сила”. Например, миф о возрождении и воскрешении раскрывает нам христианство как мифологическую систему, столь мощную, что она может победить зло и завоевать вечность. Она обладает силой преодолевать страдания, волновать, изумлять и очаровывать нас, побуждая к переосмыслению цели человеческого существования.

По мнению Р. Петтацони, в мифологическом мышлении одновременно присутствует логичность и нелогичность, рациональность и иррациональность, оно сочетает в себе в зачатке все многообразие типов человеческого сознания. Объединяя историческое рассмотрение с психологическим подходом, в равной мере несводимым ни к З. Фрейду, ни к К. Юнгу, Петтацони объяснял возникновение мифа как результат ситуации человеческого существования в

конкретном культурно-историческом контексте. Эта ситуация по своей природе всегда полна экзистенциальных переживаний. Мифы – это реакция на эти переживания, выраженные в различных формах мысли и действия в зависимости от конкретной ситуации. Петтацони выделяет три стадии культурного развития – стадию охоты и собирательства; стадию земледелия, которая служит преддверием “цивилизации”; более сложные формы стадии земледелия. Каждая из этих стадий имеет свои собственные, только ей принадлежащие мифы: первая – мифы о животных, вторая – мифы о плодородии, третья – мифы о спасителе.

Однако для Петтацони миф – это не просто отражение положения человека на той или иной стадии конкретной культуры. Это также и тип мышления. Хотя его содержание может быть связано с определенным временем и местом, его форма остается единой на протяжении всей человеческой истории.

Схожие взгляды на миф как дологический источник разнообразных форм человеческой активности демонстрируют Г.А. Франкфорт, Л. Леви-Брюль, Э. Кассирер.

К. Леви-Строс, рассматривая так называемые иррациональные элементы мифа, показал, что они выражают логические формы. Эти формы только кажутся иррациональными с точки зрения более развитых обществ, поскольку они выражены в конкретных образах персонажей и событий, а не в “логических” абстрактных понятиях, повествуют о физическом, материальном мире, а не о процессе мышления. Антрополог А. Маршак, придерживаясь сходных взглядов, показал, что время, пространство и реальность человеческого общества находят отражение в интеграции человеческих, зоологических, сезонных и метеорологических символов. Эта интеграция и порождает символическое повествование, каковым является миф.

Антрополог У. Стеннер отмечал, что мифы представляют собой культурный резервуар смыслов и ценностей. Мифы содержат сведения о начале и конце мира, происхождении человеческого рода, преемственности между изначально заданным порядком и эмпирическим существованием *здесь и теперь*. По Стеннеру, миф просто мог быть продуктом действия страстей и воображения.

Миф присутствует во всех обществах, в том числе и в современном. *Миф – это не просто древняя форма выражения человеческого сознания, но универсальная структурная форма сознания как такового*. Хотя его наиболее полное выражение находят в культурах прошлого, миф продолжает фрагментарное существование и в современных обществах. Конечно, важнейшие теоретические и практические формы деятельности современного общества связаны с немифологическим, рациональным, техническим языком, но миф существует как скрытое, глубинное поле значений.

Идеология

Если в примитивных обществах господствует миф, то в более развитых – идеология. Леви-Строс утверждал, что цель и смысл мифа состоят в том, чтобы предложить логическую модель разрешения жизненных противоречий. Миф позволяет индивиду примирить свои притязания на логичность с внешней алогичностью и противоречиями повседневной жизни. Одним словом, можно сказать, что идеология выполняет в современном обществе ту же функцию, какую и миф – в примитивных традиционных обществах.

Идеология – одно из самых противоречивых понятий в социологии. Условно ее можно определить как совокупность убеждений, установок, ценностей и взглядов. Существует три основных значения термина “идеология”: 1) различные специфические виды убеждений; 2) идеи и убеждения, являющиеся в некотором смысле искаженными или ложными; 3) любая совокупность идей и убеждений, охватывающих самые различные сферы – от научного знания до религии и повседневных представлений о надлежащем поведении вне зависимости от того, истинны эти представления или ложны.

Современные дискуссии об идеологии в рамках европейских социальных и гуманитарных наук во многом направлены на объединение первого и второго значений понятия “идеология”. В пользу этого объединения выдвигаются три основных аргумента. Во-первых, существует общее теоретическое движение против экономического детерминизма и за признание относительной независимости идеологии от класса или экономической структуры. Во-вторых, многие современные исследователи выступают против концепции идеологии как состоящей из “идей, находящихся в человеческих головах”. При этом предполагается, что идеологию следует рассматривать не только как интеллектуальный продукт, ибо она включает также идеи простых людей; что идеология вообще не представляет собой совокупности идей и что ее скорее следует рассматривать как всеобщую и совершенно нерелексивную повседневную практику; что идеология представляет собой не что иное, как дискурс, т.е. область унифицированной и структурированной практики использования языка, ограничивающей то, что может быть сказано или помыслено. В-третьих, в более абстрактном смысле роль субъекта – индивидуального деятеля – в создании и функционировании идеологии составляет предмет обширной дискуссии, в особенности в тех областях, где социология пересекается с другими дисциплинами, такими, как лингвистика.

Включая в себя систему ценностей, в которых отражаются интересы и потребности, цели и задачи социальных групп и общества в целом, идеология выходит из теоретической сферы в социальную действительность, в практику социальных сфер жизни общества. Идеология не может быть связана только с познанием, она призвана вызывать

активные действия масс людей, мобилизовывать их на реализацию целей и задач, определенных в идеологических программах. Так, О. Лемберг отмечает: “Исходя из методологических предпосылок можно определить идеологию как систему идей – представлений, истолковывающих мир, и развиваемых из этого ценностей и норм, которая просто побуждает отдельные общественные группы или человеческое общество вообще действовать и, следовательно, жить... Идеологию можно определить как систему побуждений и управления человеческим обществом... Как систему, стимулирующую и направляющую человеческое поведение”. (Цит. по: Волков Ю.Г., Мостовая И.В. Социология. С. 399.)

Определяя сущность идеологии, можно выделить ряд ее характерных черт.

- Идеология всегда давала целостную картину мира, акцентируя внимание на месте и роли человека в этом мире.
- Идеология интегрировала знания, выработанные предшествующими поколениями, заимствуя ранее полученные знания и вымыслы из других идеологий.
- Идеология стимулирует и направляет человеческое поведение, интегрируя при этом действия людей и общества.
- Идеологические системы определяют директивы человеческой деятельности и поведение личности в социальном мире.
- Идеология является организующей формой общественной жизни, она побуждает действовать и, следовательно, жить.
- Идеологии в целом определяли преобразование, развитие и функционирование общества в истории человечества.

Для более четкого понимания роли идеологии в жизнедеятельности человека, в функционировании общественной системы необходимо определить ее функции.

Познавательная функция идеологии определяет систему знаний, полученных в сфере духовной культуры и на основе опыта социальных групп; создается та или иная модель социального мира и места человека в нем.

Оценочная (аксиологическая) функция дает вполне конкретную оценку на основе социальных интересов различного рода ценностей и норм поведения: нравственных, эстетических, правовых, политических, экономических и др.

Программно-целевая функция идеологии показывает цели, разрабатывает программы их достижения и регламентирует тем самым поведение членов общества (например, шариат как норма поведения мусульманина).

Футурологическая функция моделирует будущее развитие общества, дает представление о лучшем устройстве общества, к которому необходимо стремиться всем гражданам.

Интегрирующая функция обеспечивает формирование определенного подхода к явлениям социокультурной практики общества.

Защитная функция обеспечивает конкурентное (либо борьба, либо сосуществование) взаимодействие с другими идеологиями.

Социально-организующая функция определяет принципы организации и управления жизнью общества. Фактор идеологии “вписан” в мир общественной жизни и человеческой культуры, что очень хорошо просматривается в развитых и сложных цивилизациях.

Самостоятельное прогрессивное развитие экономики, политики, культуры без идеологии невозможно, ибо оно дает не целостное, не эффективное развитие общества, а стихийное, беспорядочное. Идеология всегда направляет, интегрирует, упорядочивает развитие общества. Каждый класс, каждая социальная группа, чтобы укрепиться в собственных глазах, создает свою самоутверждающую идеологию.

[Назад](#)

[Содержание](#)

[Вперед](#)

§ 2.4. ЕДИНСТВО И РАЗНООБРАЗИЕ КУЛЬТУР

Культурные универсалии

Большим достоинством культуры является то, что она позволяет людям преодолевать замедленность генетической

эволюции. Модели поведения, генетически присущие организму, не дают возможности быстро приспосабливаться к меняющимся условиям. Что касается изменений в культуре, то они могут происходить достаточно быстро. Некоторые социологи даже утверждают, что культурная эволюция возобладали над биологической эволюцией как главным источником изменений в поведении человека. Генетические программы больше не осуществляют жесткое управление функциями человеческого мозга. Вместо этого гены сделали возможным создание мозга, допускающего гибкий репертуар реакций. С возрастанием уровня культуры развивается и ее биологическая матрица. Тот факт, что культура во все большей степени узурпирует функции природы как главной движущей силы в развитии человечества, имеет последствия как для единства, так и разнообразия культур.

Хотя культура предоставляет ориентиры повседневной жизни – план или карту жизнедеятельности, эти ориентиры у разных обществ часто различны. То, что в одних обществах рекомендуется или является обязательным, в других не рекомендуется и запрещается; “хорошее” и “желательное” у одного народа рассматривается как “плохое” и “нежелательное” у другого. Но следует ли делать из этого вывод, что культуры различаются во всех отношениях и, следовательно, их не стоит и сравнивать? Или, поставив вопрос иначе, можем ли мы говорить о *культурных универсалиях* – *типовых и повторяющихся аспектах жизни, которые проявляются во всех известных обществах*?

Такие общие знаменатели, или культурные константы, на самом деле существуют. Причину найти несложно. Все люди сталкиваются с проблемами, во многом одинаковыми. Они должны обеспечивать себе средства к существованию, готовить детей к жизни в обществе, справляться с невзгодами, иметь дело с людьми, отклоняющимися от нормы, устраивать свою семейную жизнь и т.д. Культура – это совокупность решений проблем, поставленных биологией человека и общими закономерностями его существования.

Джордж Питер Мердок и его коллеги в Йельском университете разработали классификацию компонентов культуры, имеющих универсальное применение. Всего в ней содержится 88 общих поведенческих категорий, присутствующих во всех культурах, в том числе “поиск пропитания”, “одежда”, “место обитания”, “имущество”, “поездки и перевозки”, “изобразительные искусства”, “социальная стратификация”, “родственные связи”, “политическое поведение”, “смерть”, “вероисповедание”, “младенчество и детство”. Эти 88 универсалий подразделяются на дополнительные категории. Например, “похоронные обряды” всегда включают в себя выражение скорби, средства для погребения покойника и ритуалы для определения отношений между умершими и живыми. Однако следует подчеркнуть, что в универсальных компонентах никогда не указываются конкретные детали реального поведения. Универсалии относятся к широким, всеобъемлющим категориям, а не к содержанию культуры. Например, семейные формы жизни можно найти во всех культурах, но некоторые общества предпочитают моногамию (один супруг), другие полиандрию (несколько мужей), а третьи полигинию (многоженство) (см. гл. 8).

Культурная интеграция

Элементы, составляющие культуру, как правило, представляют собой согласованное и сбалансированное целое. Однако идеальная интеграция недостижима по той простой причине, что исторические события постоянно оказывают влияние на культуру. Кроме того, недостаточно просто иметь представление о характерных чертах той или иной культуры. Две культуры могут иметь идентичные наборы элементов и все же существенно различаться. Необходимо знать, как взаимосвязаны различные культурные ингредиенты. Здесь полезно воспользоваться аналогией. Возьмем, например, последовательность из трех музыкальных тонов разной высоты *C*, *E* и *G*. Знание этой информации не позволяет предугадать впечатление, которое может создать воспроизведение этих тонов – нужно знать, как они соотносятся, т.е. в каком порядке они будут воспроизводиться? Какова будет длительность каждого из них? Как будет распределяться акцентирование? На каком именно инструменте их будут играть – рожке, пианино или скрипке?

В прошлом многие антропологи ошибочно рассматривали культуру как нечто, имеющее настолько непрочные связи между своими компонентами, что основная задача анализа культуры состояла просто в выделении ее различных элементов. Они изображали культуру в виде обрезков и лоскутов, которые каким-то образом сосуществовали. Но постепенно социологи осознали, что элементы культуры представляют собой плотно переплетенную ткань, в которой изменение в одной части сказывается на других частях и имеет последствия для всего целого. Поэтому при проникновении какого-то элемента культуры из одного общества в другое он подвергается модификации. Иногда модификация элемента культуры может приобрести форму *синкретизма* – *слияния или смешивания со сходным элементом в другой культуре*. Примерами могут послужить современные праздники Рождества и Пасхи. В дохристианские времена многие европейские народы выполняли обряды, посвященные середине зимы. Праздник середины зимы часто сопровождался играми, танцами, взаимными подарками и общим весельем. Эти элементы вошли в празднование Рождества и отражены в традиционном приветствии “С Рождеством!” Первые христиане посчитали удобным совмещение празднования Рождества и Пасхи с уже существующими традиционными праздниками.

Этноцентризм

Обычаи, присущие обществу, настолько глубоко укореняются в нашем сознании, что кажутся второй натурой.

Кроме того, трудно представить себе другой жизненный уклад. Антрополог Ральф Линтон писал:

“В течение большей части своей истории человек лишь смутно осознавал наличие культуры, и то благодаря различиям в обычаях своего общества и общества других людей, с которыми он случайно сталкивался”.

Поэтому неудивительно, что о поведении других групп мы судим исходя из норм собственной культуры. Этот феномен социологи называют этноцентризмом. Самнер описывал эту точку зрения как позицию, “при которой собственная группа рассматривается как центр мироздания, а все прочие оцениваются как имеющие к ней определенное отношение”.

Именно этноцентризм побудил китайского императора Чень Луна отправить английскому королю Георгу III следующее послание в ответ на предложение последнего установить между обеими нациями торговые связи:

“Наша Небесная империя обладает всем в изобилии и не имеет недостатка в продукции в пределах своих границ. Поэтому нет необходимости ввозить изделия варваров из-за рубежа в обмен на нашу собственную продукцию. Однако поскольку без чая, шелка и фарфора, которые производятся в Небесной империи, европейские нации и Ваша страна обойтись не могут, мы разрешили в знак расположения снабжать иностранные торговые дома [в Кантоне] и, таким образом, дать Вашей стране возможность воспользоваться нашей добротой... Как может лично убедиться Ваш посол, у нас есть все. Для меня не представляют ценности необычные или хитроумные приспособления, и я не нуждаюсь в товарах Вашей страны... Я не забываю об одиночестве и удаленности Вашего острова, отрезанного от остального мира морскими просторами, и не обращаю внимания на простительное незнание обычаев Небесной империи. В связи с этим я приказал своему министру просветить Вашего посла по этому предмету”.

Проявления этноцентризма можно обнаружить в семьях, племенах, нациях, колледжах, братствах, бизнесе, церквях и политических партиях. Сознание принадлежности к “лучшим людям” служит своего рода социальным клеем, связывающим людей. Чувство групповой гордости, принадлежности и коллективного самосознания способствует росту солидарности и стабильности. Однако в то же время эти чувства порождают межгрупповые конфликты.

Итак, этноцентризм влияет двояким образом: он укрепляет ощущение единства, преодолевая противоречия внутри группы и объединяя людей, даже если они разделены экономическими конфликтами и социальным неравенством, и одновременно отдаляет людей друг от друга, усиливая их неприязнь к другим группам и общностям.

Культурный релятивизм

Этноцентризм препятствует научному исследованию культуры. Мы не сможем понять поведение других народов, если будем интерпретировать его в контексте собственных ценностей, убеждений и мотивов. Вместо этого мы должны рассматривать их поведение в свете присущих им ценностей, убеждений и мотивов. При таком подходе, который носит название “культурный релятивизм”, поведение народа рассматривается с точки зрения его собственной культуры. В противовес этноцентризму культурный релятивизм разделяет свободный от оценочных суждений или нейтральный подход, предложенный М. Вебером (см. гл. 1).

Антрополог Элман Сервис оценил важность культурного релятивизма в ходе исследований, проводимых им среди индейцев племени хавасупаи в юго-западном регионе. В разговоре с пожилым мужчиной о культуре племени антрополог периодически спрашивал, почему люди ведут себя так, а не иначе. Тот отвечал: “Так у нас принято”. Сервис замечает: “Я искал ключ к культуре хавасупаи, боясь не найти его, и при этом явно упускал из виду истину: понять культуру можно только в ее собственных терминах”.

С точки зрения культурного релятивизма неважно, является определенный обычай нравственным или нет, значение имеет та роль, которую он играет в жизни народа.

Например, у некоторых инуитских народностей немощных стариков оставляют умирать на холоде. Социологи не оценивают эту практику с точки зрения своего общества, а исследуют ее в контексте инуитской культуры, где такое поведение считается гуманной мерой. Инуиты верят, что в загробном мире у людей будет такое же тело, как и в земной жизни. Поэтому инуиты считают, что поступая таким образом, они сводят к минимуму страдания, которые будут испытывать их близкие в загробном мире. Кроме того, социологи отмечают, что такая практика применяется у народа, жизнь которого полна риска и опасностей, отличается дефицитом ресурсов и поэтому необходимо ограничение численности иждивенцев.

Субкультуры и контркультуры

Разнообразие культур можно наблюдать и внутри общества. Во многих современных странах члены некоторых групп принимают участие в основной культуре общества, одновременно разделяя ряд уникальных ценностей, норм, традиций и жизненных укладов. *Эти особые образцы культуры называются субкультурой.* В России существует множество субкультур, которые находят выражение в различных религиозных, расовых, этнических,

профессиональных и возрастных группах.

Характерным примером является религиозная секта “Свидетели Иеговы”, возникшая во второй половине XIX в. в США. Ее основатель Ч. Руссель предвещал близость прихода Иисуса Христа и гибель всех, за исключением иеговистов, в последней битве между Христом и сатаной – Армагеддоне. Для свидетелей Иеговы характерны отрицание веры в загробную жизнь, Троицу. Христос, по их представлениям, просто выполняет волю Иеговы. Руководство секты строго централизовано. Ее центр находится в Бруклине (США). Секта располагает хорошо организованным пропагандистским аппаратом, публикует журналы, рекламные листки. Поощряется миссионерство. Членам секты запрещается служба в армии, в больницах они отказываются от переливания крови. Они занимаются толкованием Библии и делят мир на “своих” и “чужих”, т.е. не познавших учения свидетелей Иеговы. Они не только не стыдятся своего несоответствия “мирским стандартам”, а даже гордятся тем, что они “особый народ”, знающий, что имя Бога – это Иегова.

Молодежная культура – еще один пример субкультуры. По причинам, связанным с экономикой и образованием, в современном обществе сложились условия, благоприятные для развития уникальных моделей молодежной культуры. Эти модели проявляются в увлечениях магнитофонными записями, звездами эстрады, украшениями и прическами, а также своеобразным жаргоном. Высокий приоритет имеют также стандарты, касающиеся атрибутов мужественности и женственности. Для юношей важными признаками мужественности являются физическая сноровка, спортивная подготовка, сексуальные победы, готовность пойти на риск, отвага перед лицом агрессии и стремление защитить свою честь любой ценой. У девушек самыми завидными качествами считаются физическая привлекательность, жизнерадостность, способность тонко манипулировать различными типами межличностных отношений и умение контролировать ситуации, связанные с сексом.

Иногда *нормы, ценности и образ жизни в субкультуре приходят в осязаемое противоречие с нормами, ценностями и стилем жизни всего общества, образуя контркультуру*. Контркультура отвергает многие из поведенческих стандартов и правил, имеющих силу в доминирующей культуре. Ориентация на “раскованность” у некоторой части молодежи западных стран в начале 1970-х гг. имела довольно много контркультурных обертонов. Молодые люди подвергали сомнению легитимность истеблишмента, отвергали этику упорного труда, свойственную старшим, искали новые ощущения в наркотиках и “выпадали” из образа жизни среднего класса. Другими примерами групп, принадлежащих к контркультуре, могут служить преступные шайки, сатанинские культы, правые и левые экстремисты.

Культурная эволюция

Культурная эволюция – непрерывный процесс развития культуры от простых форм к более сложным. Культурную эволюцию можно рассматривать как однонаправленный линейный процесс, прослеживая эволюцию человечества в целом; или как разнонаправленный многолинейный, изучая эволюцию каждой культуры или общества (или конкретных элементов культуры или общества) в отдельности. В XVIII и XIX вв. теория культурной эволюции заняла важное место в зарождающейся культурной антропологии.

Знакомство европейцев с “примитивными” (традиционными) культурами во всем мире способствовало формированию современной культурной антропологии. Ученые пытались объяснить существование этих культур в рамках теории эволюции европейского общества. Английский философ XVII в. Томас Гоббс описал первобытного человека как живущего “без искусства, письма и общества”, а его жизнь как “одинокую, нищую, ужасную, дикую и короткую”. Он предложил ставшую популярной концепцию “дикости”: все хорошее и цивилизованное – результат постепенного развития человечества от этого низкого состояния. Даже такие рационалистически мыслящие философы, как Вольтер, полагали, что просвещение явилось результатом постепенного движения человечества к прогрессу. Вместе с идеей прогресса возникло представление о фиксированных этапах, которые человеческие общества проходят в своем движении к прогрессу; обычно называли три этапа – дикое состояние, варварство и цивилизация, но иногда и гораздо больше. Кондорсе насчитал 10 таких этапов, или “эпох”. Последний начинался, по его мнению, с Французской революции, которой, как он полагал, было суждено стать провозвестницей прав человека и совершенства человеческой расы.

Теории культурной эволюции. Антропологи Э.Б. Тайлор (1832-1917) в Англии и Льюис Г. Морган (1818-81) в США – основные представители теории культурных стадий в эволюции человечества. (Правда, Морган использовал термин “этнический период”, а не “стадия”.) Их интересовала культура как целое, а не отдельные культуры, которые, за некоторыми исключениями, служили им в качестве иллюстраций к теории единого пути эволюции человечества и цивилизаций.

В работе Моргана “Древнее общество” (1877) отражена теория эволюционных стадий. Изучение жизни индейцев племени ирокезов подтолкнуло Моргана к исследованию отдельных культур во всем мире, особенно с точки зрения их родственных связей. В процессе изучения этих культур он пришел к выводу, что обнаружил их пережитки в современном обществе – традиции и обычаи, принадлежавшие прежним векам, но сохранившиеся в некоторой остаточной форме. Так, по Моргану, человек в своем развитии проходил семь эволюционных стадий – от “низшей стадии дикости” до цивилизации. В своей книге он пишет:

“Поскольку человечество имеет единое происхождение, его развитие также шло по единому пути, двигаясь по различным, однако однородным каналам на всех континентах и, вполне вероятно, во всех племенах и нациях вплоть до одной и той же точки развития. Из этого следует, что история и опыт племен американских индейцев представляет, в более или менее точном приближении, историю и опыт наших собственных далеких предков, живших в тех же условиях, что и индейцы”.

В настоящее время подобный исторический подход оспаривается большинством антропологов.

Огромное влияние на развитие концепций прогресса и культурной эволюции оказало широкое признание во второй половине XIX в. теории биологической эволюции Чарльза Дарвина. Эта теория воспринималась как привлекательное решение проблемы происхождения и развития социального поведения. Действительно, представление об обществе как развивающемся организме – биологическая аналогия, подхваченная многими антропологами и социологами. Английский философ Герберт Спенсер разработал общую схему эволюции, включавшую в себя и человеческое общество. Он утверждал, что люди развились из менее сложных животных видов и сначала жили в недифференцированных первобытных стадах; позднее были выработаны различные социальные функции и появились священники, короли, ученые, рабочие и т.д.; произошло также разделение знаний на различные научные дисциплины. Таким образом, вместе с прочими изменениями происходила эволюция человеческого общества в направлении к современной цивилизации, посредством все более углубляющегося разделения труда.

В начале XX в. в США, а затем и в Европе теории стадий эволюции подверглись резкой критике. Было предложено все культуры рассматривать как уникальные образования. В США это направление возглавил антрополог Франц Боас (1858-1942), который совместно с Рут Бенедикт и Маргарет Мид отказался от спекулятивных интерпретаций и занялся полевыми исследованиями, изучая жизнь примитивных племен. Исследователи собрали множество фактов и артефактов в качестве эмпирических подтверждений культурных процессов, протекающих в отдельных обществах. Теория “культурной истории” доминировала в американской антропологии в первой половине XX в. и оказала столь сильное влияние на антропологическую науку во всех странах, что обобщения высокого уровня и “построение систем” стали гораздо менее популярными, чем в прошлом.

Однако во второй половине XX в. американские антропологи Лесли Уайт, Джулиан Стюард, Маршалл Салинс и Элман Сервис попытались возродить эволюционную теорию. Они отвергли универсальные стадии развития и стали рассматривать культурную эволюцию как разнонаправленный (многолинейный) процесс, состоящий из ряда прямых путей различного типа и протяженности. Они считают, что, хотя не существует единого процесса эволюции для всех народов, человечество в целом действительно развивается, причем некоторые народы осуществляют эволюционные прорывы, обеспечивающие всему человечеству более легкую адаптацию к условиям окружающей среды, а также открывают формы более сложной социальной организации. Только в этом контексте мировую человеческую цивилизацию можно рассматривать как продукт единого эволюционного процесса.

[Назад](#)

[Содержание](#)

[Вперед](#)

Глава 3. СОЦИАЛИЗАЦИЯ

По сравнению с животными человек вступает в мир удивительно “незавершенным”. Человеческие качества являют собой социальный продукт, результат социализации – процесса социального взаимодействия, в ходе которого люди приобретают знания, взгляды, принципы, усваивают правила поведения, необходимые для успешной жизни в обществе. Благодаря социализации простой биологический организм трансформируется в личность – истинно социальное существо. Без социализации возрождение культуры от поколения к поколению было бы невозможным. Человеческие существа полностью зависят от социального наследия, созданного бесчисленными поколениями своих предков в течение многих тысячелетий. Благодаря культурному наследию каждое новое поколение способно двигаться вперед, опираясь на достижения предыдущего. Без социализации общество не смогло бы просуществовать более срока жизни одного поколения. У индивидов не было бы тех общих навыков и представлений, которые необходимы им для того, чтобы координировать свои действия и объединять отдельные жизни в единой общественной системе.

§ 3.1. ОСНОВЫ СОЦИАЛИЗАЦИИ

Значение социализации

Человеческая социализация предполагает наличие соответствующего генетического материала и адекватного окружения. Психологи научили шимпанзе и горилл множеству разных вещей, в том числе пользоваться символами. Однако методы научения животных совершенно отличаются от тех относительно естественных способов, с помощью которых дети осваивают речь и получают многие другие навыки. В эволюции шимпанзе и горилл не происходит ничего такого, что позволило бы им создавать собственные символы. Следовательно, у них отсутствуют уникальные способности к речи и мышлению, характерные для нормальных человеческих существ. Совершенно

ясно, что для осуществления человеческой социализации необходима соответствующая генетическая основа.

Об этом свидетельствуют случаи с детьми, выросшими в условиях крайней изоляции.

В 1799 г. в лесах Аверона на юге Франции охотники нашли мальчика, который, по всей видимости, жил там один. Он передвигался на четвереньках, ел, как животное, и кусал тех, кто к нему приближался. Обоняние и слух были у него чрезвычайно развиты, но очень своеобразны; при малейшем треске ветки или звуке разгрызаемого орешка он подскакивал, тогда как хлопанье дверью не вызывало у него ни малейшей реакции. Он был способен ходить голышом в мороз или вытаскивать пищу из очень горячей воды, не испытывая при этом, по-видимому, никакой боли. Он издавал лишь нечленораздельные звуки, не пытаясь вступить в общение со своим новым окружением, которое он рассматривал скорее как препятствие к удовлетворению своих потребностей.

В начале XIX в. известный психиатр Пинель обследовал мальчика и заявил, что тот страдает неизлечимым слабоумием. Молодой врач Итар, специализировавшийся на лечении глухих детей, не согласился с таким диагнозом. По его мнению, поведение ребенка, которого назвали Виктором, – следствие очень ранней и длительной изоляции от людей. Итар был убежден, что путем надлежащего обучения он даст возможность мальчику вступить в лоно общества и жить нормальной жизнью. Он решил взять это на себя. Однако после пятилетних усилий Итар был вынужден признать, что ему никогда не удастся достичь поставленной цели. К юношескому возрасту Виктор научился узнавать различные предметы, понимал несколько слов и умел их произносить, мог написать и прочитать некоторые из них, не очень представляя себе их значение; но вскоре мальчик перестал делать успехи. Попытки приучить Виктора к общению потерпели полную неудачу: он так никогда и не смог научиться играть или вступать в какие-либо другие отношения с людьми, а его поведение в сексуальном плане было еще менее адекватным. Вплоть до смерти в возрасте 40 лет никаких заметных улучшений в его поведении не произошло.

История Виктора порождает серьезные вопросы относительно того, что составляет основу человеческой природы. Рождается ли человек с теми же признаками, которые отличают его от прочих живых существ, или же приобретает их в результате общения с себе подобными? Виктор “чувствовал” иначе; он “слышал” и “видел” не так, как нормальное человеческое существо. Его эмоции и его мотивации тоже были иными. Сделала ли его таким среда, в которой он жил, или у него изначально отсутствовал умственный багаж, необходимый для того, чтобы вести себя, как подобает человеку? Какова же роль врожденного и приобретенного в развитии индивидуума?

При рассмотрении истории Виктора встает еще один вопрос: почему он не смог полностью освоиться в человеческом обществе? Ведь впоследствии в разных частях земного шара находили и других таких детей. Большую часть этих “детей-волков” или “детей-газелей”, обнаруженных в Вест-Индии, а также пятилетнего Тарзана, перелетавшего с ветки на ветку в лесах Сальвадора, удалось перевоспитать. Создается впечатление, что чем они были моложе в тот момент, когда их находили и начинали с ними работать, тем легче удавалось вернуть их в общество. По-видимому, в процессе развития имеются некие оптимальные периоды для обучения определенным вещам, которые позднее не усваиваются, как в случае Виктора, начавшего обучаться лишь в 12 лет. (См.: *Годфруа Ж.* Что такое психология: В 2 т. М., 1992. Т. 1. С. 19-21.)

Приведем пример из не столь далекого прошлого. Социолог Кингсли Дейвис (1949) сообщает о двух случаях, относящихся к 1940-м гг. Анна и Изабелла были незапланированными детьми, которых матери постоянно прятали от глаз людей в течение многих лет, не выпуская девочек из закрытых комнат. Дети получали уход, достаточный для того, чтобы не умереть. Когда местные власти обнаружили девочек, им было примерно по 6 лет. Они крайне отставали в развитии и демонстрировали всего несколько человеческих навыков или реакций. Анна была помещена в приют, а позднее в школу для умственно отсталых детей. Она сумела научиться разговаривать отдельными фразами, ходить, мыть руки, чистить зубы, выполнять простые указания, играть с куклой и участвовать в других видах человеческой деятельности. Неизвестно, насколько полно могли бы развиваться способности этой девочки, потому что она умерла в возрасте 10 лет. Что касается Изабеллы, ее воспитание взяли на себя члены факультета университета штата Огайо. Через неделю новой жизни она уже начала делать попытки говорить. Изабелла сделала большие успехи в обучении и развитии, быстро пройдя все этапы, типичные для американских детей. В возрасте 14 лет она закончила шестой класс и, по отзывам преподавателей, была умной, жизнерадостной и хорошо ориентирующейся в жизни девочкой. Сообщалось, что Изабелла закончила среднюю школу, вышла замуж, у нее хорошая семья. Случаи с Анной и Изабеллой свидетельствуют о том, что большая часть человеческих черт, которые, как мы полагаем, присущи нам с рождения, не смогут развиваться, если у ребенка не будет возможности общаться с другими людьми.

Сьюзан Кертис (1977) сообщила о случае Джинни. Девочка провела чрезвычайно тяжелое и унижительное детство и была обнаружена социальными службами в возрасте 13 лет. С 20 месяцев девочку держали запертой в комнате, привязывая ее к детскому стульчику. Папаша часто бил Джинни, особенно когда она начинала издавать звуки. В таких условиях Джинни так и не научилась говорить. В 13 лет на девочку обратили внимание местные власти и Джинни была помещена в больницу. Ребенок был уродливым, рахитичным, с замедленными реакциями. Проверка навыков и умственных способностей показала, что уровень развития девочки соответствует годовалому ребенку. Специалисты из расположенной поблизости Калифорнийского университета разработали программу по реабилитации и обучению девочки.

Хотя Джинни достигла некоторых успехов в понимании речи и стала разговаривать сама, ее речь оставалась

замедленной и чем-то напоминала рубленый слог телеграммы. Но дело было не только в этом. Ее поведение оставалось “неадекватным”. При встрече с понравившимся ей незнакомым человеком Джинни игнорировала все социальные нормы поведения. Она буквально вцеплялась в человека и отказывалась отпустить его. Она подходила к незнакомым людям, останавливалась перед ними и с любопытством заглядывала им прямо в лицо. Кроме того, она без конца мастурбировала, в любое время и в любом месте. В 1978 г. мать Джинни восстановили в родительских правах. Она забрала девочку и прервала ее лечение и обучение. Одна из гипотез, выдвинутых психологами в качестве объяснения языковых затруднений Джинни, состояла в том, что в развитии речевых способностей человека существуют критические периоды и пробелы, имеющие место в такие периоды, невозможно впоследствии с легкостью ликвидировать.

Случаи Анны, Изабеллы и Джинни подтверждают тот факт, что наш биологический аппарат не способен создать нормальную человеческую личность при отсутствии социального взаимодействия. Следовательно, человеческие качества являются продуктом как наследственности, так и факторов окружения.

Природа и воспитание

Человеческий организм не является пассивным объектом, запрограммированным внутренними генетическими силами или сформированным под влиянием внешнего окружения. Наследственные и окружающие факторы взаимопереплетаются и взаимоопределяют друг друга.

Приведем следующий пример.

Каждый год в феврале, с наступлением весны многие дети на средиземноморском острове Сардиния неожиданно впадают в апатию. В течение последующих трех месяцев их школьные занятия идут из рук вон плохо; они засыпают за партами и жалуются на головокружение и тошноту. В России подобное поведение объяснили бы весенней лихорадкой, скукой или коллективными попытками сорвать занятия. Но учителя на Сардинии хорошо знают, что дети и взрослые могут умереть от физического недуга, особенно в случае, если при мочеиспускании у них выделяются большие количества крови. По официальным оценкам, 35% жителей Сардинии страдают этим заболеванием.

В 1959 г. ученые обнаружили, что это наследственное состояние, связанное с недостаточным содержанием всего лишь одного фермента – глюкоза-6-фосфат дегидрогеназа (G-6-PD). Однако симптомы болезни проявляются у жителей Сардинии только весной, что позволяет предположить, что дефицит фермента G-6-PD не является единственным фактором, провоцирующим приступы болезни. Исследователи выдвинули предположение, что окружающая среда усиливает негативные эффекты дефицита фермента. Выяснилось, что виной всему один из сортов бобов – итальянские бобы “фава” – и восприимчивые сардинцы могут избавиться от приступов ужасной болезни, если перестанут употреблять в пищу это растение и продукты его переработки.

В последние годы исследования типа тех, что были проведены на Сардинии, подтвердили существование сложных взаимосвязей между наследственностью и окружающей средой. В свете этого старые дебаты о том, что важнее – природа или воспитание, не прекращавшиеся в течение веков, потеряли смысл. Еще древнегреческие философы спорили, являются ли идеи изначально присущими представителям человеческого рода или представляют собой результат накопленного опыта. Сначала ученые задавались вопросом, какой фактор – наследственность или окружение – играет более важную роль в формировании конкретной характеристики, будь то душевное заболевание или умственные способности индивида. Позднее они пытались определить, в какой степени различия, обнаруживаемые между людьми, могут быть приписаны различиям в наследственности и в какой степени – различиям в окружении. Совсем недавно многие ученые сформулировали этот вопрос по-другому: каким образом специфические наследственные и окружающие факторы взаимодействуют между собой так, что в результате формируются конкретные качества или модели поведения?

Самая первая формулировка вопроса скрывала в себе невысказанные противоречия. Если довести дихотомию наследственность – окружение до ее логического завершения, получается, что биологически врожденное поведение определяется как поведение, проявляющееся в отсутствие окружающей среды, а поведение, приобретенное в результате воспитания и обучения, – как не требующее существования биологического организма. Вопрос “в какой степени?” дает основания предполагать, что природа и воспитание соотносятся таким образом, что вклад одного из факторов приплюсовывается к вкладу другого. Однако в реальной жизни оба фактора оказывают взаимное воздействие друг на друга, что и приводит к конечному результату, как в случае с заболеванием жителей Сардинии.

По мере развития детей их поведение становится все менее и менее зависимым от созревания, т.е. изменений в организме, протекающих более или менее автоматически в заданной необратимой последовательности за счет физических и химических процессов. На первый план все быстрее начинают выходить воспитание и обучение. Важный фактор состоит в том, что в процессе обучения человеческого организм претерпевает изменения путем реагирования: по мере взросления ребенка его ум не выявляется, а формируется.

Поэтому человеческие существа не являются замкнутыми в неизменном физическом теле или социальной системе и в мире, где постоянно происходят сложные взаимодействия, дающие толчок развитию, процесс и история

приобретают первостепенное значение. Индивиды становятся активными агентами, формирующими как самих себя, так и окружающий мир. Своими действиями они изменяют мир, в котором живут, и в свою очередь формируются и изменяются в результате собственной деятельности. Такое динамическое взаимодействие между индивидом и его окружением составляет основу человеческого ума, знаний и культуры.

Социальная коммуникация

Так как человеческим существам приходится приспосабливаться к своей окружающей среде, им необходима способность к общению друг с другом. И действительно, любое социальное взаимодействие предполагает коммуникацию. *Коммуникация – это процесс, с помощью которого люди передают друг другу информацию, идеи, мнения и душевные состояния.* Она включает в себя все те вербальные и невербальные процессы, с помощью которых человек посылает и принимает сообщения. Не имея способности общаться, человек оказался бы заперт в собственном частном мире. Коммуникация позволяет нам установить “общность” друг с другом, объединяя “отправителя” и “получателя” сообщения. Это неотъемлемый механизм, с помощью которого люди добиваются социальных целей. Коммуникация помогает людям координировать сложную групповую деятельность и является выражением институциональной жизни.

Вербальная коммуникация. Язык позволил человеческим существам, единственным из всех животных, переступить границы биологической эволюции. Если биологическая эволюция осуществляется только посредством генов, то культурная происходит путем вербальной передачи информации.

В течение многих лет представители общественных наук утверждали, что младенцы появляются на свет без врожденных способностей к использованию речи. Но затем лингвисты начали проследивать черты сходства в различных языках. По-видимому, во всех языках мира есть существительные и глаголы, во всех языках люди могут задавать вопросы, отдавать команды и отрицать утверждения. Более того, дети осваивают свой язык практически без труда, хотя им приходится выучивать целый свод чрезвычайно сложных и абстрактных правил, с помощью которых и происходит смысловое преобразование звуковых цепочек. Даже у глухих детей наблюдается сильное тяготение к общению с помощью языковых средств. Люди также способны понимать и воспроизводить бесчисленное множество предложений, даже таких, какие они до того никогда не слышали и не произносили.

В 1957 г. прославленный лингвист Ноэм Хомский суммировал все эти наблюдения и выдвинул предположение о том, что человеческие существа обладают врожденным речевым механизмом, который Хомский определил как *приемы усвоения языка.* По мнению Хомского, базовая структура языка имеет биологические каналы; они образуют нечто вроде врожденной “заполняющей” системы, отвечающей за упорядочивание слов и фраз, из которых состоит человеческий язык. Ребенку остается только усвоить особенности языка, принятого в его обществе.

Гипотеза Хомского вызвала как интерес, так и возражения. Социологи указывали, что биологическая предрасположенность людей к освоению языка должна корениться в человеческом мозге, но это еще не означает, что факторы окружения человека не играют никакой роли в процессе освоения речи. К примеру, не похоже, что дети могут выучиться языку, просто слушая, как кто-то говорит на этом языке. Следующие два примера иллюстрируют это утверждение.

Мальчика с нормальным слухом, но родившегося от глухих родителей, которые общались с помощью американского языка жестов, ежедневно оставляли играть рядом с включенным телевизором в надежде на то, что таким образом он научится говорить по-английски. У ребенка была астма, поэтому он был вынужден постоянно сидеть дома, где его общение ограничивалось людьми, объяснявшимися с ним и между собой на языке жестов. К трем годам ребенок хорошо освоил язык жестов, но так и не научился ни понимать английский, ни говорить на нем (Московичи, 1978).

Еще один пример. Ребенок, родившийся с нефункционирующей иммунной системой, в течение первых четырех лет жизни содержался в стерильных условиях специального изолятора. Когда мальчику было четыре года, вживленный ему трансплантат костного мозга обеспечил ему нормальную иммунную систему и дал возможность вернуться домой. В годы вынужденной изоляции ребенок общался с внешним миром посредством жестов. Сменив больничную обстановку на домашнюю среду, мальчик испытал значительные трудности с речевым общением и редко начинал разговор первым. Хотя в период госпитализации в мальчике пытались поощрять желание говорить, его изолированная жизнь не располагала его к использованию языка (Холланд, 1983).

Описанные случаи позволяют предположить: для того чтобы научиться языку, дети должны иметь возможность общаться с другими людьми на этом языке. В общем, приобретение языковых навыков невозможно понять, если изучать генетические факторы и процессы обучения в отрыве друг от друга. Биохимические процессы, факторы созревания, стратегии обучения и социальная среда находятся в постоянном сложном и динамическом взаимодействии. Ни один аспект сам по себе не в состоянии сделать так, что человек начнет говорить на своем родном языке. Хотя младенцы обладают генетически заложенным в них исходным планом, направляющим их к языку и речи, эта способность может быть приобретена только в социальном контексте.

Невербальная коммуникация. В жизни мы получаем огромное количество невербальных сообщений и

“вчитываемся” в них, не всегда даже осознавая это. На базе своих экспериментов психолог Альберт Мерабян сделал вывод о том, что общее воздействие от сообщения на 7% состоит из речевых сигналов, на 38% – из голосовых и на 55% из мимических. Другой специалист, Реймонд Л. Бердуистелл (Birdwhistell), предположил, что “не более 30-35% социального значения разговора или взаимодействия передается с помощью слов”. Невербальную коммуникацию очень часто можно наблюдать на вечеринке или в баре, где устраиваются встречи для одиноких людей.

Например, если, блуждая взглядом по комнате, мужчина и женщина заметят друг друга и проявят взаимный интерес, они сигнализируют друг другу об этом глазами. К примеру, мужчина задержит взгляд на женщине, потом отведет глаза, а после этого кинет на нее еще несколько быстрых взглядов. Если женщина проявит ответный интерес, эти двое смогут как бы невзначай подойти достаточно близко друг к другу, чтобы завязать разговор. Женщина тоже может послать “флиртующий” сигнал – это внезапная улыбка или легкий наклон головы вниз или вбок.

Если вы устанавливаете и удерживаете зрительный контакт с незнакомым человеком на эскалаторе метрополитена, это рассматривается как знак угрозы. В русской культуре подобным образом смотреть человеку прямо в лицо принято только при разговоре. Вы можете установить зрительный контакт с людьми, находящимися на достаточно большом расстоянии от вас, но при приближении к ним вы отводите взгляд в сторону.

Существует множество невербальных коммуникативных систем. Представим некоторые из них.

Язык телодвижений. Телодвижения и жесты выполняют роль сигналов. Хорошим примером может служить “прихорашивающееся поведение”, сопровождающее ухаживание. Женщины часто взбивают волосы, проверяют макияж, поправляют одежду или откидывают волосы с лица. Мужчины могут приглаживать волосы, поправлять галстук, одергивать одежду или подтягивать носки. Все эти сигналы говорят: “Вы мне нравитесь. Обратите на меня внимание. Я привлекательный человек”.

“Параязык”. Невербальные звуковые сигналы, оформляющие речь, – тональность, громкость голоса, темп речи, паузы и вздохи – являются богатым источником информации. “Пара-язык” имеет отношение не к тому, что именно сказано, а к тому, как это сказано. Наименее очевидным типом “параязыка” является молчание. С помощью молчания люди способны передавать такие чувства, как презрение, враждебность, вызов и строгость, но также уважение и доброе отношение.

Размещение. То, как мы используем социальное и личное пространство, тоже является своего рода сообщением. Например, студенты, рассаживающиеся в первых рядах аудитории, как правило, считаются самыми заинтересованными в занятиях; сидящие в задних рядах – более склонными к всяческим проделкам и нарушению порядка; студенты, которые садятся близко к проходу, воспринимаются преподавателем как желающие потихоньку уйти до конца лекции.

Прикосновения. Путем физического контакта, например прикосновений, поглаживаний, похлопываний и рукопожатий, мы передаем свои чувства к другим людям. Однако прикосновение может быть нарушением прав личности или стать символом власти, когда люди хотят подчеркнуть различия в статусе. Например, персона высокого ранга имеет право покровительственно похлопать подчиненного по спине или плечу, но подчиненный не может позволить себе ничего подобного.

Артефакты. Нам свойственно использовать предметы, в том числе некоторые виды одежды, косметику, парики, монокли, украшения, духи и драгоценности, чтобы дать окружающим представление о своем поле, ранге, статусе и о своих вкусах. Например, в баре для одиноких людей одежда и прически могут рассказать потенциальным партнерам о том, каковы мы, и подать сигнал “обрати на меня внимание” или “не подходи ко мне”.

Некоторые аспекты невербальной коммуникации, например многие жесты, особенно подвержены влиянию культуры. Американский жест, означающий “о'кей” и состоящий из согнутых в кружок большого и указательного пальцев, в разных культурах имеет совершенно различные значения: если в Америке – это дружеский жест, то во Франции и Бельгии он имеет оскорбительную коннотацию: “Ты просто ноль!”, в южной части Италии он означает “ты тупица”, а в Греции и Турции является оскорблением или вульгарным сексуальным приглашением.

Однако некоторые выражения лица имеют универсальное значение. Например, в ситуациях угрозы и запугивания люди часто используют взгляды, очень напоминающие пристальный угрожающий взгляд, типичный для поведения обезьян. С целью исследовать этот аспект Пол Экман со своими сотрудниками отобрал серию фотографий людей, на лицах которых были написаны такие чувства, как удивление, отвращение, страх, гнев, грусть и счастье. Эти фотографии они показывали людям, принадлежащим к пяти различным культурам, и спрашивали у них, какие чувства испытывают люди, запечатленные на каждой из фотографий. Подавляющее большинство испытуемых идентифицировали эмоции совершенно одинаково. Даже форе – коренные жители отдаленных районов Новой Гвинеи, у которых почти не бывает контактов с иностранцами и которые практически не сталкиваются со средствами массовой информации, определили отраженные на фотографиях эмоции так же, как и представители прочих культур.

Таким образом, способы выражения и интерпретации определенных чувств могут быть универсальными, что

предполагает наличие сильного биологического компонента. Но в каждой культуре существуют собственные “правила выражения чувств”, определяющие, каким образом и когда подобает выражать те или иные эмоции и к каким последствиям это приведет.

Определение ситуации

Человеческие существа живут как в символическом, так и в физическом окружении. Люди не реагируют непосредственно на те стимулы, которые они получают от своих органов чувств, но организуют свои действия на базе этих значений, которые они предварительно приписывают этим стимулам. Например, “ручка” – это не просто ряд зрительных, слуховых и осязательных стимулов. Мы придаем этому слову значение: “предмет, с помощью которого можно писать”. По качеству и внешнему виду ручки можно сделать вывод об общественном положении ее владельца. Мы также можем приписать своей ручке какие-то волшебные свойства, например, талисмана, с которым не страшны даже самые трудные экзамены.

Из сказанного следует: в повседневной жизни нам свойственно интерпретировать окружающий мир. Символическое окружение является посредником физического окружения, так что мы не просто испытываем воздействие символов, а скорее даем определение ситуации. *Определение ситуации – это интерпретация или значение, придаваемое нами непосредственно переживаемым обстоятельствам.* Это “реальность” в восприятии людей, пересечение времени и пространства, в рамках которых мы живем и действуем. Следовательно, факты не могут иметь самостоятельного существования в отрыве от тех людей, которые эти факты наблюдают и придают им конкретные значения. “Реальные” факты – это способы, с помощью которых человек определяет различные ситуации.

Люди различаются также по своему восприятию разных ситуаций и по реакции на них. Например, такой предмет, как ружье, для солдата означает одно, для вооруженного грабителя – другое, для жертвы, которую держат на прицеле, – третье, для охотника – четвертое, а для сторонника контроля за ношением оружия – пятое. О человеке, подстригающем газон, можно подумать, что он или приводит в порядок свой двор, или прячется от жены, или занимается физическими упражнениями, или поддерживает местные культурные ценности, или действует на нервы соседу, пыгающемуся заснуть, или зарабатывает стрижкой газонов на жизнь.

Определения ситуаций могут различаться, и общего понимания можно достигнуть лишь тогда, когда человек оказывается в состоянии сочетать свои действия с действиями других людей. Что бы мы ни делали – играли в футбол, болтали с приятелем по телефону, грабили магазин, занимались любовью, читали лекцию, пересекали шумный перекресток или покупали книгу, мы должны придавать ситуации одинаковое с другими значение, если стремимся достичь осуществления совместного с другими людьми действия. При этом определение ситуации, сделанное в одном случае, может переноситься на последующие случаи, в связи с чем культуру можно рассматривать как систему согласованных мнений – совместных определений ситуаций, приобретенных индивидами как членами общества. *Социализация – это процесс усвоения индивидом на протяжении его жизни социальных норм и культурных ценностей того общества, которому он принадлежит.*

Социологи отмечают, что наши определения сказываются на той реальности, которую мы творим сами для себя. Уильям И. Томас взял это мнение за основу и сформулировал известную теорему: *“Если люди определяют ситуации как реальные, эти ситуации будут реальными в своих последствиях”.* Теорема Томаса обращает наше внимание на тот факт, что люди реагируют не только на объективные характеристики ситуации, но и на то, какое значение они лично придают этой ситуации. Присвоенное ситуации значение служит и для определения того, что люди сделали или не сделали, и для определения последствий поведения людей в подобной ситуации.

Например, многие поколения американцев считали негров расово второсортными людьми. Поскольку государственное управление находилось в руках белых, они ограничили права и общественные возможности чернокожего населения. Действуя в соответствии со своими расовыми определениями, белые американцы построили свои социальные структуры – институты, в которых на долю чернокожих приходилось гораздо меньше преимуществ, чем на долю жителей с белой кожей. Чернокожее население менее образовано, занимается более грязной и невыгодной работой, живет в менее благоустроенных кварталах, у черных американцев не такое хорошее здоровье, как у белых. Вышло так, что белое население США создало социальный порядок, для которого характерна институциональная дискриминация.

[Назад](#)

[Содержание](#)

[Вперед](#)

§ 3.2. ЛИЧНОСТЬ

Характеристики личности

В повседневном и научном языке очень часто встречаются термины: “человек”, “индивид”, “индивидуальность”, “личность”. Обозначают ли они один и тот же феномен или между ними есть какие-то различия? Чаще всего эти

слова употребляются как синонимы, но если подходить к их определению строго, можно обнаружить существенные смысловые оттенки. Человек – понятие самое общее, родовое. Индивид понимается как отдельный, конкретный человек, как единичный представитель человеческого рода и его “первокирпичик” (от лат. *individ* – неделимый, конечный). Индивидуальность можно определить как совокупность черт, отличающих одного индивида от другого, причем различия проводятся на самых разных уровнях – биохимическом, нейрофизиологическом, психологическом, социальном и др. Понятие личность вводится для выделения, подчеркивания неприродной (“надприродной”, социальной) сущности человека и индивида, т.е. акцентируется социальное начало.

В социологии личность определяется, во-первых, как системное качество индивида, обновленное его включенностью в общественные отношения и проявляющееся в совместной деятельности и общении; во-вторых, как субъект социальных отношений и сознательной деятельности.

В момент рождения ребенок еще не личность. Он всего лишь индивид. Индивидом называется человек как представитель вида, продукт филогенетического и онтогенетического развития. Чтобы стать личностью, человек должен пройти определенный путь развития. Непременным условием этого развития являются: биологические, генетически заданные предпосылки; наличие социальной среды, мира человеческой культуры, с которым ребенок взаимодействует.

Каждая личность обладает совокупностью внутренних качеств, свойств, которые составляют ее структуру.

Подойти к задаче характеристики личности можно двояким образом: с точки зрения ее структуры; с точки зрения ее взаимодействия с окружающими, общения с другими людьми.

В табл. 3.1 особенности личности сгруппированы в иерархически расположенные подструктуры по степени влияния на их формирование биологических (генетических) и социальных (приобретенных в культуре) качеств.

Многомерная, сложноорганизованная природа человека, широта и многообразие его социальных связей и отношений определяют множество теоретических подходов и позиций в понимании этого феномена, множество различных моделей, образов человека в современной социологии.

Таблица 3.1. Иерархическая структура личности (по К.К. Платонову):

Краткое название подструктуры	К данной структуре относятся	Соотношение биологического и социального
Подструктура направленности	Убеждения, мировоззрения, личностные смыслы, интересы	Социальный уровень (биологического почти нет)
Подструктура опыта	Умения, знания, навыки, привычки	Социально-биологический уровень (значительно больше социального, чем биологического)
Подструктура форм отражения	Особенности познавательных процессов (мышления, памяти, восприятия, ощущения, внимания); особенности эмоциональных процессов (эмоции, чувства)	Биосоциальный уровень (биологического больше, чем социального)
Подструктура биологических, конституциональных свойств	Скорость протекания нервных процессов, баланс процессов возбуждения и торможения и т.п.; половые, возрастные свойства	Биологический уровень (социальное практически отсутствует)

Самость

Мы не только составляем для себя определения ситуации; отвечая на вопрос “Кто я такой?”, мы также даем самоопределения. Ответы на этот вопрос и составляют то, что социологи называют собственным Я или самостью, т.е. набор понятий, с помощью которых мы определяем, какие мы есть. Формирование собственного Я представляет собой центральную часть процесса социализации. Самость – не биологическая данность, она развивается в процессе взаимодействия человека с другими людьми. Социолог Дж. Мильтон Йингер пишет:

“Самость формируется на базе действий других людей, которые становятся частью индивида в результате отождествления им себя с этими другими и его самооценки с точки зрения этих других. Оглядываясь назад, вы можете спросить себя: “Кто я такой?” Но на деле ответ известен еще до того, как вопрос был задан. Ответ этот составился из всех определений наших ролей, принципов и целей, которые начинают формироваться у нас под влиянием окружающих с момента нашего рождения. “Ты – мальчик; ты – мой сын; ты – француз”; “Ты – хороший мальчик и составляешь истинную часть этой группы” (с соответствующими вознаграждениями, подтверждающими слова); или “Ты – дурной мальчик” (эти слова значимые персоны доводят до нашего сведения с помощью соответствующих, по их мнению, санкций)”.

Самость – это наши идеи по поводу собственных качеств, способностей и поведения. В повседневной жизни мы ощущаем присутствие самости в таких фразах, как: “горжусь собой”, “разговариваю сам с собой”, “потерял контроль над собой”, “стыдно за себя”, “испытываю себя”, “ненавижу себя” и “люблю себя”. Эти понятия представляют собой сердцевину человеческой сущности, осознание того, что каждый из нас есть уникальное творение, отличающееся от других и в то же время похожее на них. Образ каждого человека как уникального, автономного, самодостаточного существа дает ощущение психической целостности. У индивидов, страдающих какой-либо формой сильного душевного заболевания, особенно шизофрении, отсутствует четкое представление о самих себе и о границах собственной личности, т.е. о том, где начинается и где заканчивается их личность. Поэтому многие из них теряются в потоке обрушивающихся на них стимулов.

Самость участвует в развитии *эгоцентрического сдвига, при котором человеку свойственно ставить самого себя в центр всех событий.* По причине такого эгоцентрического сдвига мы создаем гипертрофированные представления о самих себе как о жертвах или целях действия или события, которое в действительности направлено совсем не на нас.

Например, когда профессор, перед тем как возратить студентам проверенные экзаменационные работы, выбирает в качестве примера несколько особенно хороших или плохих работ, мы обычно склонны переоценивать вероятность (того, что одна из таких работ принадлежит нам. Подобным образом мы склонны переоценивать вероятность того, что именно нас, а не других членов нашей группы, выберут для участия в демонстрации опытов. А когда мы участвуем в лотерее, мы ощущаем, что наш билет имеет больше шансов на выигрыш, чем на самом деле.

Эгоцентрический сдвиг свойствен каждому человеку, просеивающему жизненный опыт через фильтр собственной личности. Такой смещенный взгляд на реальность формирует наше восприятие событий, а позже воздействует на наши воспоминания об этих событиях. Человеку типично думать о собственном Я в терминах статичности как о “цельной системе” или “вещи”. Но согласно концепциям сторонников теории символического интеракционизма, собственное Я обладает также динамическими характеристиками. Представители этой теории указывают, что мы можем быть объектами собственных поступков. Мысленно мы отходим в сторону и с этого наблюдательного пункта начинаем следить за собственными действиями. С этой точки зрения самость представляет собой процесс, с помощью которого мы разрабатываем свои действия в соответствии с поступками других людей. Социологи Ч.Х. Кули, Дж.Г. Мид и Э. Гоффман постарались облегчить понимание этих проблем, предложив свои теории.

Теория “зеркального Я”

На рубеже XX в. в научных и общественных кругах превалировало мнение о том, что человеческая природа определяется биологическими факторами. Чарльз Хортон Кули (1864-1929) выступил с резкой критикой этого утверждения. Он полагал, что люди преобразуют себя и свой мир путем участия в процессах социальных интеракций, и утверждал, что наше сознание активизируется в социальном контексте. Это утверждение лучше всего иллюстрирует теория “зеркального Я” – процесса, в ходе которого мы мысленно становимся на точку зрения других людей и видим себя их глазами или так, как по нашему мнению другие люди видят нас. Базовой посылкой любого типа социального поведения является наша способность прогнозировать точку зрения других людей.

Самосознание. Кули предполагал, что “зеркальное Я” представляет собой постоянный ментальный процесс, для которого характерны три фазы. Во-первых, мы представляем себе, как мы выглядим в глазах других людей. Например, мы можем решить, что поправляемся и становимся “жирными”. Во-вторых, мы воображаем, как другие люди будут оценивать нашу внешность. Мы прекрасно знаем, что обычно окружающие рассматривают тучных людей как непривлекательных. В-третьих, мы вырабатываем некий тип внутреннего самоощущения, например, чувство гордости или стыда, на базе которого создаем для себя представления о том, что думают о нас прочие люди. В нашем случае мы скорее всего будем испытывать беспокойство или неловкость, связанные со своей воображаемой тучностью.

Процесс зеркального отражения собственного Я является субъективным процессом и не обязательно соответствует объективной реальности. К примеру, жертвы невроза, вызывающего потерю аппетита, намеренно морят себя голодом, не желая соглашаться с тем, что в действительности они не толстые, а худые или страдают болезненными состояниями, в убеждении, что они чересчур полные. Понятие “зеркального Я” не подразумевает, что наше представление о самих себе обязательно радикально изменяется всякий раз, когда мы сталкиваемся с новым человеком или новой ситуацией. В связи с этим полезно провести грань между собственными воображаемыми образами, так называемыми само-имиджами, и представлением о себе. “*Само-имидж*” – это наш *внутренний*

собственный образ, обычно относительно кратковременный; он изменяется по мере того, как мы переходим из одной ситуации в другую. Представление о себе – это более стабильный взгляд на самого себя, вневременное ощущение самого себя – “истинное Я”, или “Я такой, какой есть на самом деле”. “Само-имиджи” слой за слоем обычно накапливаются с течением времени и оказывают влияние на относительно устойчивое представление о самом себе. В целом можно сказать, что последовательность “само-имиджей” скорее корректирует, чем вытесняет наше более ясно выкристаллизовавшееся представление о самом себе, или самоидентичность.

Застенчивость. Поскольку людям свойственно самосознание, они часто испытывают чувство застенчивости. *Застенчивость – это общая тенденция испытывать напряжение, скованность и неловкость в общественных ситуациях.* Данные опросов свидетельствуют о том, что 40% взрослых американцев считают себя застенчивыми. В Японии очень высокий процент застенчивых людей – около 60%. Видимо, одна из причин этого заключается в том, что японцы находятся под сильным воздействием исторически сложившейся в их стране “культуры стыдливости”, согласно которой человек обязан сохранять сдержанность, дабы не подводить своих родных и близких.

Застенчивость ложится на человека тяжким грузом, ставит препоны на пути достижения человеком счастья и раскрытия своего потенциала. Застенчивые люди часто оказываются неудачниками – в школе, в бизнесе, в любви, в любой жизненной сфере, где люди удовлетворяют свои потребности в ходе взаимодействия с другими. Застенчивые люди постоянно находятся под самоконтролем, кажутся слишком поглощенными проблемой собственной адекватности и адекватности своего поведения. Вследствие этого естественность их поведения страдает – они не могут “расслабиться” и не дают сами себе окунуться в водоворот социальных взаимодействий.

Подавленность – это внутренняя модель поведения, не дающая человеку достичь собственного уровня навыков и способностей под воздействием социального давления. Подобно застенчивости, подавленность возникает, когда процесс индивидуации идет наперекос. К примеру, мы часто осознаем ситуации, в которых от нас ожидают успешной демонстрации умений. Так, на спортивных соревнованиях мы можем приложить максимум стараний, чтобы обеспечить правильность выполнения упражнений – координацию и точность мышечных движений тела – путем контроля за выполнением программы. Однако подобный самоконтроль нарушает автоматизм или отточенность исполнения, вследствие чего неизбежны ошибки.

Например, известно, что в финальной и решающей игре чемпионата, в чемпионате на кубок мира игроки – хозяева поля имеют тенденцию ступевываться и, следовательно, оказываются в невыгодном положении. Местные болельщики обычно реагируют на промахи и успехи своей команды аплодисментами, криками и свистом, в то время как голы, забитые командой гостей, сопровождаются угрюмым молчанием или криками разочарования. В обычных играх сезона такое поведение болельщиков может служить источником вдохновения для местной команды, но на чемпионате страх местных игроков проиграть его перед лицом поддерживающей их аудитории оказывает на игроков дополнительный “нажим” и усиливает самоконтроль. В результате они становятся “зажатыми” и склонными к совершению не типичных для них ошибок.

Понятие “обобщенного другого”

Джордж Герберт Мид (1863-1931) продолжил разработку идей Кули и сделал множество собственных открытий. Мид утверждал, что мы обретаем ощущение индивидуальности, когда подходим к себе в целом с той же меркой, как и к другим людям. При этом мы “принимаем на себя роль других в отношении самих себя”. Внутренне мы принимаем двойную точку зрения: одновременно являемся субъектом – наблюдателем и объектом – наблюдаемым. В собственном воображении мы принимаем позицию другого человека и с этой позиции изучаем самих себя.

Мид обозначил субъективный аспект процесса формирования собственной индивидуальности словом “я” (I), а объективный – словом “меня” (me).

Задумайтесь, что происходит, когда вы размышляете, задать или не задать вопрос профессору, читающему у вас на курсе лекции. Вы думаете: “Если я задам вопрос, он сочтет меня тупицей. Лучше уж промолчать”, т.е. вы воображаете отношение профессора к студентам. При этом вы как бы берете на себя роль профессора и смотрите на самого себя как на объект, или “меня”. Именно вы, действуя в качестве субъекта, или “я”, решаете, что задавать вопрос не стоит.

Использование личных местоимений в утверждении иллюстрирует взаимоотношение аспектов объект-субъект. По Миду, ключ к развитию самосознания детей лежит в освоении ими языка. С помощью языка мы стараемся настроиться на те действия, каких хотели бы добиться от других. Мысленно мы спрашиваем себя: “Если я хочу, чтобы этот человек отреагировал именно так, что для этого нужно? Что требуется от меня, чтобы воздействовать на него таким образом?” Мид приводит следующий пример: учительница просит ученика принести стул в аудиторию. Вероятно, он выполнит просьбу, а если не выполнит, то учительнице скорее всего придется самой принести стул. Прежде чем попросить ученика принести стул, она должна проиграть всю сценку в собственном уме.

Язык позволяет людям вести внутренний диалог. Мы говорим сами с собой и отвечаем сами себе в основном точно так же, как ведем беседу с другими. Таким образом мы судим о том, как будут отвечать нам другие люди.

Социолог Ральф Тернер уточнил и расширил идеи Мида. Тернер указывает, что, говоря или делая что-либо, мы, как правило, приобретаем внутреннее состояние готовности к некоторым типам реакций, могущих последовать в наш адрес от других людей. Если мы машем рукой профессору, задаем вопрос милиционеру или обнимаем товарища, мы ожидаем, что другой человек ответит на наше действие действием, соответствующим нашему. Получая ответ или реакцию другого человека, мы вступаем в стадию проверки и пересмотра наших ожиданий, мысленно оценивая его поведение. При этом мы приписываем такому поведению определенное значение и в соответствии с этим планируем свои последующие действия. Например, если другой человек отреагировал так, как мы не ожидали, мы можем прервать общение, можем попытаться “вернуться на исходные позиции” и перепроверить свои намерения, можем не принять во внимание реакцию другого человека или отказаться от своих первоначальных замыслов, можем последовать по пути, предложенному нашим собеседником. Поэтому представители символического интеракционизма утверждают, что процесс самокоммуникации имеет первоочередное значение для социального взаимодействия.

Согласно концепции Мида, в процессе выработки полного самосознания дети, как правило, проходят три стадии: стадию “ролевой игры”, “коллективной игры” и “обобщенного другого”. На первой стадии ребенок в игре берет на себя роль только одного человека и “примеряет” на себя модель его поведения. *Модель, которая обычно представляет собой важную личность в жизни ребенка, например одного из родителей, называется “значимый другой”*. К примеру, двухлетний ребенок может осмотреть штанишки куклы, сделать вид, что они мокрые, пожурить куклу и отнести ее в ванную. Таким образом, в этой ситуации ребенок принимает на себя родительскую точку зрения и ведет себя, как его отец или мать.

На второй стадии коллективных игр ребенок уже принимает в расчет одновременно множество ролей. Это напоминает случай организованной спортивной игры, в которой каждый индивид должен учитывать роли большого числа людей.

Например, если в бейсболе игрок с битой отбивает мяч на третью базу, игрок первой базы должен хорошо представлять себе действия питчера, подающего на третьей базе, и “гасителя” мячей. Каждый игрок должен представлять свою роль во взаимодействии со всеми остальными игроками. То же происходит и в жизни. Детям предстоит познакомиться с ожиданиями, связанными с множеством ролей, если они хотят научиться успешно играть собственные роли.

На третьей стадии дети осознают, что они принадлежат к более крупному сообществу людей и это сообщество придерживается вполне определенных взглядов на то, что является соответствующим поведением, а что – несоответствующим. *Социальная группа, дающая индивиду осознание цельности собственной личности, называется “обобщенный другой”*. Отношение такого “обобщенного другого” отражает отношение более крупного сообщества. Хотя мы приобретаем представления об установленных правилах от конкретных людей (от матери, учителя или сверстника), эти понятия генерализируются или распространяются на всех людей в рамках схожих ситуаций. Следовательно, размышлять над своим поведением означает мысленно взаимодействовать с самим собой с позиции абстрактного человеческого сообщества. По мнению Мида, “обобщенный другой” – это средство связи каждого из нас с нашим обществом. С помощью обобщенного образа другого человека мы впитываем в себя, или интернализуем, организованную систему взглядов нашего общества в рамках наших собственных личностей так, что социальный контроль преобразуется в самоконтроль.

Процесс “управления впечатлениями”

Эрвин Гоффман (1922-1982) дополнил наши представления о самих себе. Кули и Мид исследовали вопрос о формировании представлений человека о самом себе в процессе социального взаимодействия и то, как человек учится планировать свои действия на основании тех данных о себе и своем поведении, которые он черпает у других людей. Гоффман делает акцент на другой проблеме. Он указывает, что только путем воздействия на представление других людей о самом себе человек может надеяться прогнозировать или контролировать ситуации, в которых он может оказаться. Мы заинтересованы в том, чтобы представить себя другим людям в выгодном свете, чтобы у них сложилось о нас по возможности самое выгодное впечатление. Этот процесс Гоффман назвал управлением впечатлениями (*impression management*). В ходе этого процесса мы скрываем какие-то черты, а какие-то намеренно выпячиваем. К примеру, водитель такси может попытаться скрыть от пассажира тот факт, что он по ошибке везет его в противоположную сторону, а молодой профессор может потратить несколько часов на подготовку и “репетирование” первой своей лекции в надежде сразу же предстать перед студентами в качестве знающего и эрудированного человека. Вы и сами хорошо представляете себе, что участвуете в процессе управления впечатлениями, когда решаете, что надеть в каком-то конкретном случае – на вечеринку, на прием к врачу, на собеседование с работодателем или на юбилей.

Гоффман рассматривает театральные постановки как аналитическую аналогию и средство отображения и понимания общественной жизни. Этот аспект он называет *драматургическим подходом*. Он описывает жизнь в обществе как сцену, на которой происходят общение и взаимодействие людей; все люди являются одновременно и актерами, и зрителями пьесы жизни; в этой пьесе они играют те самые роли, которые исполняют в своей повседневной жизни и деятельности.

Гоффман иллюстрирует свой подход, описывая, какие перемены происходят в поведении официантов в ресторане, когда они выходят в обеденный зал из подсобных помещений. Меняется аудитория, и соответственным образом изменяется поведение официантов. “Центральной сценой” является обеденный зал, где официанты демонстрируют услужливость и расторопность по отношению к посетителям ресторана. “Кулисы” – это кухонные помещения, где те же официанты открыто бравируют друг перед другом, всячески насмехаясь над той услужливостью, которую они демонстрируют “на сцене”. Кроме того, они скрывают всю неприглядную сторону приготовления пищи – отходы, чад и вонь испорченных продуктов, отделяя ее от заманчивой и благоухающей атмосферы обеденного зала. Таким образом, при переходе из одной ситуации в другую люди круто ; меняют “выражения” своего внутреннего образа. Они предпринимают усилия по преопределению ситуации для других людей, давая им подсказки для того, чтобы другие люди реагировали на них и действовали желательным для них образом.

Хотя социологи обычно причисляют Гоффмана к интеракционистам, его труды значительно расходятся с классическими формулировками символического интеракционизма. Представители этой теории рассматривают каждую ситуацию как нечто уникальное, заново построенное “кирпичик за кирпичиком” из специфических сочетаний поступков и значений, наблюдаемых в определенных обстоятельствах. Гоффман изображает социальную жизнь в форме “каркасов” – структур, имеющих невидимое, однако реальное существование в видимых социальных взаимодействиях повседневной жизни. Такие базовые “каркасы” понимания способствуют выработке незыблемых правил, которыми люди пользуются для организации собственного поведения. Следовательно, действия людей в большей степени зависят не от механического выполнения правил, а от активного, непрерывного процесса межличностного взаимодействия.

[Назад](#)

[Содержание](#)

[Вперед](#)

§ 3.3. СОЦИАЛИЗАЦИЯ В ТЕЧЕНИЕ ЖИЗНЕННОГО ЦИКЛА

Жизненный цикл в разных культурах

Процесс социализации непрерывен и продолжается в течение всей жизни человека. Окружающий нас мир меняется, требуя соответствующих изменений и от нас. Человеческая сущность не высекается навечно из гранита, она не может в детстве окончательно сформироваться так, чтобы больше уже не меняться. Жизнь – это адаптация, процесс непрерывного обновления и изменения. Трехлетние дети социализированы в рамках детского садика, студенты – в рамках избранной ими профессии, новые работники – в рамках своего учреждения или предприятия, муж и жена – в рамках созданной ими молодой семьи, новообращенные – в рамках своей религиозной секты, а пожилые люди – в рамках дома для престарелых. Так или иначе все общества имеют дело с жизненным циклом, начинающимся с зачатия, продолжающимся вплоть до стадии старения и завершающимся смертью. По богатейшей канве органического возраста общества ткнут причудливые социальные узоры: в одной культуре девочка 14 лет может быть ученицей средней школы, а в другой – матерью двоих детей; 45-летний мужчина может находиться в расцвете деловой карьеры, еще только продвигаться вверх по политической лестнице или уже завершить карьеру, если он профессиональный футболист, а в каком-то ином обществе человек этого возраста обычно уже отходит в мир иной и почитается младшими родственниками как предок. Во всех культурах принято делить биологическое время на соответствующие социальные единицы. Если рождение, половое созревание, зрелость, старение и смерть являются общепризнанными биологическими фактами, то именно общество придает каждому из них вполне определенное социальное значение.

Некоторые народы включают в свой жизненный цикл будущих детей и покойников. Австралийские аборигены считают неродившихся детей духами своих умерших предков. Они верят, что души предков вселяются в утробу молодых женщин и получают возможность повторно появиться на свет в теле младенцев (Мердок, 1934). Подобным образом индусы считают, что в образе будущих детей в мир приходят души тех людей или животных, которые уже жили на земле в своих прежних воплощениях, умершие тоже считаются продолжающими существовать членами сообщества.

Антрополог Ральф Линтон (1936) сообщал о том, что когда вождь Танала Мадагаскарский скончался, его сородичи объявили, что он просто утрачивает одни права и обязанности и приобретает другие:

“Клан Танала делится на две части: живущие и умершие, причем и те и другие представляются всем членам клана одинаково реально существующими. Несмотря на довольно робкие попытки живых объяснить мертвым, что они – мертвые, и отговорить их от попыток вернуться, они остаются неотъемлемой частью клана. Их полагается информировать обо всех самых важных событиях, приглашать на все церемонии и поминать за каждой трапезой. В ответ на все эти знаки уважения умершие позволяют живым испрашивать у них совета, проявляют активный и благожелательный интерес к делам сообщества и выполняют роль наставников по отношению к своим живым сородичам”.

Следовательно, каждое общество обеспечивает процесс развития индивидуума согласно собственным традициям, определяя те этапы развития, которые оно признает значимыми.

Устройство современных обществ формально предопределяет подготовку членов общества к выполнению новых ролей. Школы и высшие учебные заведения призваны передавать учащимся различные знания и навыки, больницы для душевнобольных – учить пациентов более приемлемым моделям приспособления к жизни, тюрьмы – “повторно социализировать” заключенных с помощью программ перевоспитания, а конференции и семинары – знакомить служащих фирмы с принципами ее функционирования.

Ролевая социализация обычно предполагает прохождение трех фаз. Первая фаза, когда люди думают о моделях поведения, связанных с новой для них ролью, экспериментируют с ними и примеряют их к себе. Эту фазу социологи называют антиципативной социализацией. Дети естественным образом знакомятся с такими взрослыми ролями, как супруги и родители, когда играют “в семью”. Школы и университеты, аспирантура, испытательный срок и реабилитационные программы являются более формальными институциональными структурами, призванными служить для подготовки членов общества к новым социальным ролям. Вторая фаза, когда после приобретения индивидами своего нового статуса они обнаруживают, что должны постоянно модифицировать, адаптировать и “переписывать” свои роли с целью приспособления к изменяющимся обстоятельствам. К примеру, когда молодая пара вступает в брак, новоиспеченным супругам предстоит выработать новые межличностные навыки, поскольку когда они были детьми, большая часть супружеских ролей была от них скрыта. Третья фаза – с течением жизни индивиды не только принимают на себя все новые и новые роли, они должны также освободиться от многих ролей. Такие ритуалы, как процедура выпускных экзаменов, церемония бракосочетания, банкет по поводу выхода на пенсию, похороны, являются социально отлаженными механизмами, призванными облегчить людям восприятие факта временности некоторых ролей.

Детство

В средние века той концепции детства, которая характерна для нашего времени, просто не существовало. На детей смотрели как на маленьких взрослых. Произведения искусства и письменные документы средневековья изображают взрослых и детей вместе в одной социальной среде, носящих одинаковую одежду и занятых по преимуществу одними и теми же видами деятельности. Мир волшебных сказок, игрушек и книг, который мы считаем наиболее подходящим для детей, появился сравнительно недавно. Вплоть до XVII в. в западноевропейских языках слова, обозначающие молодых людей мужского пола – “boy” (в английском языке), “garçon” (во французском) и “Knabe” (в немецком) (все три слова переводятся как “мальчик”), служили для описания мужчины в возрасте около 30 лет, ведущего независимый образ жизни. Специальных слов для обозначения детей и подростков мужского пола в возрасте от 7 до 16 лет не существовало. Слово “ребенок” выражало скорее родственные отношения, чем возрастные отличия. Только в начале XVII в. началось формирование новой концепции детства.

Какие бы определения ни давали общества категории детства, социализация детей начинается на самой ранней стадии развития. Большинство детей – довольно “податливый материал” в том смысле, что они способны вырасти и развиваться во взрослых людей самых разных типов. Диапазон детских возможностей поистине удивителен. Например, к четвертому году жизни большинство российских детей полностью осваивает русский язык. К этому времени они уже также способны участвовать в сложных социальных взаимодействиях в соответствии с российскими культурными моделями. Дети демонстрируют общечеловеческие реакции на очень ранних стадиях своего развития. Еще не достигнув одного года, младенцы уже принимают участие в общественной жизни: указывают пальчиком на разные предметы – на витрину магазина, самолет, автомобиль, картинку, желая привлечь к этим предметам внимание взрослых. Таким образом дети демонстрируют не только понимание того, что другие люди могут видеть то, что видят они, но также уверенность, что взрослые обязательно посмотрят на то, к чему дети проявили интерес. К двум годам кукла у детей уже совершает какие-то действия, словно она живая и действует сама по себе, т.е. у детей появляется способность представлять других людей в качестве независимых агентов (или актеров). Большинство трехлеток уже способны возложить на одну куклу выполнение нескольких видов деятельности, связанных с ролью, что говорит о понимании ими социальной роли (ребенок представляет себе, что он врач, и осматривает куклу). Ребенок четырех лет в игре может уже исполнять двойную роль (кукла-пациент заболела, кукла-доктор осматривает больную, а ребенок ведет процесс общения между двумя куклами, говорит за обеих, задает вопросы и дает ответы на них). В позднем дошкольном возрасте дети приобретают способность комбинировать игровые роли более сложным образом (ребенок представляет, что он – врач и одновременно отец). Большинство шестилетних детей могут представить, что они одновременно выполняют несколько ролей.

В дошкольном возрасте дети рассматривают собственное Я и свой разум просто как части тела. Однако в 6-8 лет они уже начинают различать разум и тело и понимать, что люди уникальны не потому, что выглядят по-разному, а потому что у каждого человека свои чувства и мысли. Дети начинают интуитивно приходить к определению собственного Я и распознавать различия между психологическими и физическими свойствами. Число критериев, на основании которых дети создают представления о других людях, постоянно растет по мере взросления детей. Самое интенсивное развитие имеет место в период с 7 до 8 лет, затем темпы изменений в концептуализации замедляются. Фактически различия между детьми 7 и 8 лет чаще бывают более значительными, чем различия между 8-летними и 15-летними.

Подростковый возраст

В большинстве стран подростковый период не рассматривается как социально значимый в жизненном цикле индивида. Хотя все молодые люди претерпевают физиологические изменения, связанные с половым созреванием, детям часто приходится брать на себя обязанности взрослых уже в возрасте 13 лет или даже раньше. По мере превращения населения европейских стран из преимущественно сельского в городское изменялась и роль детей в обществе. Дети уже не выполняли в семье значимой экономической функции, потому что рабочее место сделалось отделенным от дома. С течением лет обязательное посещение школы, законы о детском труде и специальные юридические уложения, касавшиеся “подростков”, привели к тому, что понятие “подростковый возраст” укоренилось и стало реальной социальной категорией.

В подростковый период у индивидов происходят изменения в росте и развитии, которые можно считать поистине революционными. После многих лет пребывания в положении младших и зависимых от взрослых, они неожиданно сравниваются с взрослыми по физическому сложению, росту и силе. Эти изменения сопровождаются быстрым развитием органов деторождения, что свидетельствует о сексуальной зрелости. По мнению неофрейдистов, например Эрика Эриксона, основная задача подросткового периода состоит в формировании достаточно устойчивой личности. В повседневной жизни люди вступают во взаимодействие друг с другом обычно не на основании того, какие они на самом деле, а на основании собственных представлений о других людях и самих себе. Эриксон выдвигает предположение, что оптимальное чувство идентичности воспринимается как ощущение адекватности самому себе. “Этому ощущению с наибольшей очевидностью сопутствуют чувство свободы собственного тела, чувство “понимания того, что человеку нужно”, и внутренняя уверенность в получении ожидаемого признания от значимых в жизни индивида людей”, поэтому для подростков поиск собственной личности приобретает особую остроту. Подобно акробатам на трапеции, подросткам предстоит оторваться от страховавшей их лонжи детства и, балансируя в воздухе, добраться до следующей страхующей лонжи – взрослости – и крепче ухватиться за нее. В этот период юным людям свойственно путать свои социальные роли, их представления о самих себе еще недостаточно четки. Несформировавшаяся личность влечет подростков к поиску более надежной опоры, вследствие чего они так подвержены влияниям извне и легко вступают во всяческие группировки, шайки, с головой бросаются в любовные приключения или общественные движения.

Взгляд Эриксона на подростков согласуется с давней психологической традицией, описывающей подростковый возраст как период “бурь и стрессов”. Ученые, занимающиеся общественными дисциплинами, выдвигают предположение, согласно которому в западных нациях переход от детства к подростковому возрасту протекает особенно трудно. При вступлении в подростковый возраст мальчики и девочки перестают считаться детьми, но они еще не становятся взрослыми мужчинами и женщинами. Определения подростков, даваемые им в обществах, представляются непоследовательными. В традиционных обществах переход к новому статусу осуществляется с помощью четко установленных ритуалов посвящения в мужчины или женщины – церемоний инициации, символизирующих переход детей во взрослое состояние. Во время таких ритуалов подростки могут подвергаться неприятным, болезненным и унижительным процедурам, но по их завершении дети провозглашаются взрослыми. Мальчиков часто запугивают, наносят на их лица и тела ритуальные рисунки и надрезы; девочек в период их первой менструации часто держат в изоляции от остальных членов сообщества. Однако задачи подобных ритуалов четко определены, и молодые люди знают, что если они успешно пройдут все положенные испытания, то станут по-настоящему взрослыми. Ритуалы вступления в возраст половой зрелости в видоизмененной форме существуют и в странах западного мира: это церемонии “бар мицва” и “бат мицва” в Израиле, церемония конфирмации у католиков, церемония выпуска в школах и высших учебных заведениях.

Хотя средства массовой информации энергично муссируют тему разницы поколений – противоречий между подростками и их родителями, проблема “разрыва между поколениями” в целом представляется слишком упрощенно. Исследования позволяют предположить, что и семья, и сверстники имеют одинаково важное воздействие на жизнь большинства подростков. Группа сверстников оказывает большее влияние в вопросах формирования музыкальных вкусов и личных пристрастий подростка, в некоторых случаях это влияние может оказаться негативным, связанным с курением марихуаны и выпивкой. Члены семьи оказывают на подростка большее влияние, когда речь заходит о выборе профессии, будущих жизненных целях, о фундаментальных моделях поведения и основных жизненных ценностях. Во многих случаях значительная часть молодых людей не видит причин проводить резкую границу между системой ценностей своих родителей и своих друзей-сверстников. Частично это может быть объяснено тем, что подростки интуитивно выбирают себе друзей, разделяющих взгляды, согласующиеся с взглядами членов их семей.

Ранняя зрелость, или молодость

Последние тенденции в развитии западного мира – рост индустрии услуг, увеличение сроков обучения и чрезвычайно высокий образовательный ценз в постиндустриальном обществе – удлинители переход индивидов во взрослую жизнь. В некоторых отношениях современное общество, как представляется, вырабатывает новый статус между подростковым возрастом и состоянием взрослого человека: это юность – молодые девушки и юноши в возрасте выпускников школы. Покинув отчий дом, молодые люди в возрасте около 20 лет или чуть старше могут избрать для себя какой-то переходный социальный институт, к примеру службу в армии или учебу в университете, как начало самостоятельной жизни. Или могут устроиться на работу (при условии, что смогут ее найти), продолжая жить дома. В этом возрасте у молодых людей существуют приблизительно равные шансы остаться жить с семьей или уехать и начать самостоятельную жизнь. Со временем молодые люди становятся менее зависимыми в

финансовом отношении, они вступают в новые социальные роли и принимают новые жизненные уклады, при этом они приобретают большую самостоятельность и ответственность. С течением времени центр тяжести в жизни молодых людей смещается в сторону от их отчего дома.

Задачи будущего развития, стоящие перед индивидами в возрасте от 18 до 30 лет, как правило, концентрируются вокруг двух главных целей, которые Зигмунд Фрейд определил, как *любовь и работа*. Через дружбу, сексуальные взаимоотношения и трудовой опыт молодые люди приходят к первым представлениям о самих себе как о взрослых индивидах. В идеале они вырабатывают способность находиться с другим человеком в отношениях, основанных на доверии, поддержке и нежности. Они могут сожительствовать со своими сексуальными партнерами или вступить в брак и обзавестись семьей. Они могут также заложить фундамент своей будущей карьеры или сделать карьеру в одной области, а затем отказаться от нее. Они могут также бесцельно плыть по жизни, что часто приводит к кризису в возрасте около 30 лет.

Прокладывая себе путь в жизни в юные годы, а также в среднем и более зрелом возрасте, индивиды испытывают сильное влияние возрастных норм – правил, предписывающих, чего и в каком возрасте надлежит достичь человеку. Культурный циферблат диктует, в каком возрасте для мужчины или женщины лучше всего заканчивать школу, определяться в плане карьеры, жениться и выходить замуж, заводить детей, занимать высокое положение, становиться дедом или бабушкой и выходить в отставку. Индивиды стараются настроить свои личные “часы” по этому социальному времени, и большинство людей с готовностью отмечают, какие главные события произошли в их жизни “раньше” социального времени, в чем они “опоздали”, а где “справились вовремя”.

Однако в настройке социальных часов могут наблюдаться некоторые вариации. Так, чем выше социальный класс, к которому принадлежит индивид, тем более замедляется время наступления основных жизненно важных событий, связанных с возрастом, в частности у молодых людей среднего класса юность обычно продолжается дольше, чем у молодых людей из рабочей среды. Кроме того, жизненный цикл в современном обществе становится более гибким; ряд традиционных норм и ожиданий меняется, а возраст теряет многие из своих привычных значений. В результате мы можем стать свидетелями того, что социолог Бернис И. Нойгартен определила как “общество, не зависящее от возраста” (“age-irrelevant society”), в котором не существует единой возрастной нормы для принятия на себя какой-то конкретной роли. Она отмечает, что в настоящее время уже не являются редкостью 28-летний мэр, 30-летний управляющий банком, 35-летняя бабушка, 50-летний пенсионер, 65-летний молодой отец и 70-летний студент. Некоторые психологи, например Э. Эриксон, проводили исследования с целью выделить регулярные, последовательные периоды и переходы в рамках жизненного цикла человека. Они описывают жизнь как последовательность этапов, напоминающую лестницу, состоящую из ряда ступенчатых уровней. Эриксон делает основной упор на психологическом развитии, которое он делит на 8 основных этапов (см. табл. 3.2). Каждый этап ставит перед индивидом уникальную задачу, сконцентрированную вокруг некоего кризисного, или поворотного, момента в жизни индивида, характеризующегося повышенной уязвимостью и жизненным потенциалом индивида. По теории Эриксона, кризис, угрожающий человеку на каждом жизненном этапе, должен быть успешно разрешен для того, чтобы дальнейшее развитие индивида шло по “здоровому” пути. Следовательно, имеющее место взаимодействие между индивидом и обществом на каждом этапе может изменить ход развития личности в положительном или отрицательном направлении. Совершая переходы с одного этапа на другой, каждый индивид приобретает новые силы и формирует аутентичную личность.

Таблица 3.2. Этапы развития личности по Эриксону

Этап развития	Психологический кризис	Доминирующая социальная среда	Благоприятный результат
1	2	3	4
Младенчество	Основы доверия в противовес недоверию	Семья	У ребенка вырабатываются доверительные чувства к себе, своим родителям и к миру
Раннее детство	Самостоятельность в противовес стыду, сомнениям	Семья	Ребенок вырабатывает у себя чувство самоконтроля без ущерба самоуважению
Возраст 4-5 лет	Инициатива в противовес чувству вины	Семья	Ребенок учится задавать направление и цель своим

			действиям
Возраст с 6 лет до начала периода полового созревания	Трудолюбие, усердие в противовес ощущению подчиненности, зависимости	Соседи; школа	Ребенок приобретает чувство уверенности в своих знаниях и умениях
Подростковый период	Осознание собственной личности в противовес путанице с социальными ролями	Группа сверстников и внешние группы	Индивид развивает самоидентификацию – ясное ощущение собственного Я
Юность	Любовь в противовес одиночеству	Друзья и партнеры по сексу	Индивид вырабатывает способность стремиться к достижению конкретной карьеры и завязывать продолжительные близкие – дружеские и любовные отношения
Взрослый	Творческий потенциал в противовес застою	Новая семья, работа	Индивиды начинают волновать проблемы за пределами собственной семьи: другие люди, будущие поколения и общество в целом
Пожилой возраст	Целостность в противовес отчаянию	Выход на пенсию и близящаяся смерть	Индивид обретает чувство удовлетворения прожитой жизнью

Дэниэл Дж. Левинсон также придерживается мнения о поэтапном развитии взрослого индивида. Он и его коллеги из Йельского университета провели исследование 40 мужчин в возрасте приблизительно от 35 до 45 лет. Ученые выявили шесть периодов, начиная с возраста 18 лет – 21 год и кончая возрастом под 50 лет. По мнению Левинсона, первоепенная задача, стоящая перед индивидом в течение всей его взрослой жизни, заключается в выстраивании собственной структуры жизни. Однако эта структура не создается раз и навсегда; она должна непрерывно подвергаться модификации и переоценке. Переходные периоды имеют тенденцию вырисовываться через два-три года после имеющих символическое значение круглых дат жизни – 20, 30, 40, 50 и 60 лет. В ходе взаимодействия со своим окружением каждый индивид намечает для себя цели, вырабатывает средства для их достижения и пересматривает базовые посылки.

Некоторые социологи придерживаются мнения о том, что неожиданные события, происходящие в жизни людей, оказывают гораздо большее воздействие на их развитие, чем прогнозируемые переходы от одного этапа к другому, например брак, рождение ребенка или выход на пенсию. Эти социологи утверждают, что теории поэтапного развития игнорируют колоссальные различия, характерные для жизненного опыта разных людей. Взрослая жизнь неодинакова для мужчин и женщин, богатых и бедных. Даже эпоха, в которую человек живет, имеет значение – Первая мировая война, Октябрьская революция 1917 г., коллективизация, Вторая мировая война или перестройка. Более того, эти социологи утверждают, что возрастные нормы и “социальные часы” обеспечивают подготовку людей к основным переходным периодам в жизни. Следовательно, люди обычно рассматривают эти периоды как естественный ход жизни и не воспринимают их в качестве кризисных или стрессовых ситуаций.

Люди рассчитывают отпущенный им жизненный срок с точки зрения не только социального расписания, но и жизненных событий – поворотных моментов, в которые они меняют направление действий или жизненный курс. Некоторые подобные события связаны с “социальными часами”, но далеко не все; к примеру, серьезная травма, полученная в аварии; изнасилование; выигрыш в лотерею; обращение в новую веру; жизнь в период после афганской войны. Одни жизненные события связаны с факторами внутреннего роста или старения, например половое созревание или преклонный возраст; другие являются следствиями групповой жизни, включая войны, национальные экономические кризисы и революции; третьи обусловлены стихийными природными явлениями – пожарами, ураганами, наводнениями, землетрясениями или горными обвалами. А в некоторых событиях заключен глубокий внутренний или психологический элемент: религиозное откровение; развод с супругом или супругой; смерть родного человека.

Средний возраст, или зрелость

Зрелый возраст лишен той конкретности, которая присуща младенчеству, детству и подростковому периоду. Это всеобъемлющая и довольно размытая категория. Иногда категория “зрелости” используется для определения людей в возрасте за 30 лет, когда мужчины и женщины предположительно уже “определились” со своими семьями и профессиональными карьерами. Но этот термин также используется для обозначения индивидов “среднего возраста” – тех, кому примерно от 45 до 64 лет. Какое бы значение ни приписывалось термину “зрелый возраст”, основные цели остаются такими же, что и цели, стоящие перед мужчинами и женщинами в юности и молодости, и связаны с любовью и работой. (Здесь мы не будем обсуждать “фактор любви”, поскольку это – главная тема гл. 8 – роль любви и дружбы в жизни людей и варианты жизненных стилей.)

Основную часть взрослой жизни и мужчины и женщины проводят на работе. Хотя доминируют экономические соображения, работа также помогает организовать время, является сферой общения человека с другими людьми, “лекарством от скуки”, поддерживает чувство необходимости и самоуважения. Если кто-то согласен платить за нашу работу, значит, мы нужны другим людям и вплетены в социальную ткань как ее необходимая часть. Для все большего числа как женщин, так и мужчин оплачиваемая работа начинает служить показателем их полноправного членства в обществе. В целом удовлетворение от работы принято связывать с возможностью свободного выбора и принятия решений.

В возрасте 30 лет и чуть старше мужчины, как правило, ищут свою “нишу” в жизни, “окапываются” в ней, “вьют гнездо”, а также строят долгосрочные планы и приступают к их осуществлению. В 35-40 лет мужчины пытаются освободиться от власти других и утвердить свою независимость. Им часто кажется, что их начальники чрезмерно контролируют их и дают на них, не давая действовать самостоятельно, что они лишены творческого воображения и агрессивны. Миновав 40-летний рубеж, мужчины начинают размышлять, чего они добились в жизни, и оценивать результаты в достижении целей, которые были намечены ими в более молодом возрасте. Они могут ощутить несоответствие между “тем, что я имею сейчас” и “тем, чего бы мне действительно хотелось”, что влечет за собой период душевных терзаний. В 45 лет или около того некоторые мужчины переживают так называемый кризис среднего возраста. Согласно существующим стереотипам, мужчины в этом возрасте склонны к необдуманным, легкомысленным поступкам, по принципу “седина в голову, бес в ребро” – они бросают жен ради молодых женщин, вполне годящихся им в дочери, оставляют работу и живут на случайные заработки или превращаются в горьких пьяниц. Тем не менее большинству индивидов удается справиться с этим кризисом, они постепенно приводят свои желания в соответствие со своими достижениями без серьезных моральных переживаний и метаний.

Хотя интерес к развитию зрелых индивидов повышается, исследования, касающиеся фаз в развитии взрослых женщин, не так полны, как исследования развития мужчин. Но имеющиеся данные позволяют предполагать, что женщины проходят точно те же этапы развития, что и мужчины (в исследовании Левинсона), и примерно в том же возрасте. Но хотя возрастное распределение периодов и характер задач развития одинаковы, подходы к решению задач и достигаемые результаты у женщин иные. В значительной степени эти различия проистекают из повышенной сложности женских представлений о собственном будущем и тех трудностей, которые женщины испытывают в случаях, когда от этих представлений приходится отказываться. В отличие от мужчин большинство женщин в своих мечтах о будущем не ставит во главу угла карьеру; женщинам более свойственно рассматривать работу и карьеру как средство защиты (страховки) на тот случай, если им не удастся выйти замуж, если их брак окажется неудачным или если им придется жить в период экономической нестабильности общества. В своих мечтах о будущем большинство женщин видит себя в центре бурлящей жизни, в окружении любимых и любящих людей, особенно мужей, детей и коллег. Для мужчин первоочередное место в жизни имеют независимость и дух конкуренции, а женщины рассматривают свою жизнь как средство “внедрения” в сложную сеть человеческих взаимосвязей и отношений.

Пожилой возраст, или старость

Подобно другим периодам жизненного цикла, начало пожилого возраста в разных обществах определяется по-разному. В доиндустриальных обществах продолжительность жизни, как правило, невелика, и пожилой возраст начинается раньше. К примеру, один очевидец сообщал, что люди племени аравак из Гайаны (Южная Америка) редко живут больше 50 лет и у мужчин от 30 до 40 лет и женщин даже более молодого возраста “все тело, за исключением живота, начинает съеживаться, жировые отложения исчезают и кожа свисает уродливыми складками”. Литературные памятники также указывают на то, что в эпоху европейского Возрождения старыми считались мужчины в возрасте за 40 лет. В настоящее время во многих западных странах возникает новое деление на “молодых пожилых” и “старых пожилых”. “Молодые пожилые” – это люди, вышедшие на пенсию раньше принятого возраста, они бодры, полны энергии, получают удовольствие от освободившегося времени, имея возможность заниматься общественной деятельностью и самореализоваться в новой сфере. К категории “старых пожилых” относятся люди преклонного возраста, в том числе страдающие различными недомоганиями и болезнями.

Общества различаются по тому, насколько уважительно они относятся к старости. Во многих аграрных обществах, включая императорский Китай, пожилые люди пользовались особым почетом и уважением. У жителей Северной

Бирмы долгая жизнь почиталась за привилегию, дарованную тем, кто вел праведную жизнь в предыдущей инкарнации. Люди выказывали уважение к пожилым тем, что старались не наступать на их тень. Молодые женщины искусственно “старили” свою внешность, поскольку почет и привилегии были связаны с возрастом. По контрасту с этими культурными нормами в западных странах и в современной России самым привилегированным возрастом считается молодость. Мы ограничили число социальных ролей, доступных для пожилых, и выказываем им мало почтения. Действительно, чем старше становятся люди, особенно если они достигают преклонных лет, тем больше распространяются на них неблагоприятные стереотипы, укоренившиеся в российском обществе. Стариков считают существами надоедливими, капризными, обидчивыми и болезненными.

Пожилым возрастом влечет за собой расставание с некоторыми социальными ролями. Прежде всего и самое главное – пожилым ждет выход на пенсию. По традиции считалось, что выход на пенсию имеет негативные последствия для пожилых людей, поскольку статус работающего человека означает статус хозяина своей судьбы – основную точку опоры для взрослой личности. Жизнь человека на пенсии рассматривается как практически бесцельная, поскольку основная и первоочередная задача пенсионера – решить, чем заполнить длинный и бессмысленный день. В России не существует успешной социализации людей пожилого возраста. Социальных норм, которые бы определяли жизненные цели пожилых, очень мало, и они очень размыты. Дело усложняется еще тем, что у пожилых слишком мало мотивов для того, чтобы примириться со своей “бессмысленной ролью” – социальным статусом, лишенным всякой значимости в обществе. Даже если бы четкие нормы, определяющие поведение человека пожилого возраста, и существовали, слишком мало людей пожелало бы следовать подобным нормам, исключая их из числа претендентов на участие в общественной жизни и получение вознаграждений.

В последние годы негативный взгляд на жизнь пенсионеров подвергается критическому пересмотру. Похоже на то, что меняется само отношение к работе и выходу на пенсию. Кроме того, исследования показывают, что на пенсии человек более всего страдает от нехватки денег, а в том случае, когда люди имеют гарантированный и достаточный для удовлетворения их нужд доход, они не против выйти на пенсию пораньше. В общем, когда люди здоровы и имеют достаточный доход, пенсия не кажется им чем-то ужасным. Многие пожилые также сталкиваются с потерей еще одной роли – статуса замужнего или женатого человека. Социологические исследования показывают, что чем выше уровень образования и социально-экономический класс женщины, тем более дезорганизуется ее личность и жизнь после смерти мужа. Однако после того, как минует срок траура, у этих женщин появляется больше возможностей организовать свою жизнь по-новому. В целом негативные долгосрочные последствия вдовства вытекают скорее из социально-экономических лишений, чем из факта вдовства самого по себе.

Смерть

Осознание надвигающейся смерти требует от индивида приспособления к новому определению собственной сущности. Понятие “умирающий” предполагает нечто большее, чем просто протекание каких-то биохимических процессов. Оно влечет за собой принятие социального статуса, при котором социальные структуры не просто сопровождают, но и формируют опыт соприкосновения со смертью. Стоит сравнить, к примеру, разницу в социальных значениях, приписываемых 20-летнему индивиду, которому, по определению врачей, осталось жить 5 лет, и сохранившему хорошее состояние здоровья 80-летнему индивиду. Подобным образом больничный персонал вкладывает различное рвение в уход за пациентами исходя из их подразумеваемой неодинаковой социальной ценности. Исследования в одной больнице показали, что разные социальные критерии побуждали врачей и сестер страстно бороться за жизнь маленького ребенка и внутренне принять как должное смерть пожилой женщины. И наконец, хотя смерть есть биологическое явление, оно приобретает социальную реальность через посредство таких традиционных ритуалов, как прощание с покойным и похороны.

Изменения в медицинской технологии и социальных условиях привели к тому, что теперь смерть связана с несколько иным опытом, чем раньше. Смерть в современном обществе часто оказывается более длительным процессом, связанным с формальными бюрократическими процедурами. Всего несколько поколений назад большинство людей умирало дома, и семья брала ответственность за ритуал прощания с покойным и подготовку к похоронам на себя. В последнее время смерть стала окружаться запретами, которые по большей части призваны скрывать умирающих от “посторонних” глаз. В наши дни за смертельно больными людьми ухаживает персонал дома для престарелых или больницы. В морге готовят тело к похоронам и организуют церемонию похорон или кремации останков. В результате жителю развитых стран почти не приходится сталкиваться со смертью. Умирающие и мертвые изолированы от живых и отданы в руки специалистов, для которых контакт со смертью превратился в повседневное и безличное занятие.

Институциональный контроль за умирающими ограничил индивидуальную автономию. Личные потребности и желания зачастую подменяются организационными. На деле подход современных организаций к уходу за смертельно больными людьми оставляет желать лучшего. Опросы общественного мнения показывают, что люди предпочитают быстрый переход от жизни к смерти. Однако убеждение в том, что “чем быстрее человек отлучается, тем лучше для него”, противоречит изменившейся биомедицинской технологии, обеспечивающей пациентам “самый длинный путь” к смерти. Многие люди очень боятся оказаться в состоянии между жизнью и смертью и влачить так называемое растительное существование исключительно за счет систем жизнеобеспечения.

За последнее десятилетие движению за создание хосписов удалось пробудить сочувствие в общественном сознании

и убедить общество в необходимости более гуманного подхода к уходу за неизлечимо больными. *Хоспис* – это медицинское учреждение, в котором реализуется программа по уходу за умирающими, стремящаяся облегчить неизлечимо больным людям последние дни их жизни и сделать соприкосновение с приближающейся смертью менее эмоционально травмирующим как для пациентов, так и для их близких. Странники хосписов говорят, что врачам и сестрам в обстановке больницы трудно принять неизбежность смерти. Больницы предназначены для лечения болезней и продления людям жизни, следовательно, неизлечимые заболевания и смерть должны быть для больниц чужеродными явлениями. По этой причине сторонники хосписов настаивают на том, что для контактов со смертью требуются иные институциональные структуры.

За последние годы Элизабет Кюблер-Росс внесла весомый вклад в движение за возвращение достойного и гуманного отношения к смерти. По ее утверждению, когда медицинский персонал и родные знают о том, что пациент умирает, и пытаются скрыть от него правду, они возводят барьер, препятствующий всем сторонам должным образом подготовиться к смерти. Более того, умирающий человек обычно живет надеждой и верит тому, в чем его убеждают врачи и семья. Кюблер-Росс считает, что возможность искреннего выражения чувств и должное уважение к этим чувствам принесут всем только пользу. Опросы показывают, что четверо из пяти человек предпочли бы узнать правду в случае неизлечимой болезни. Хотя люди встречают смерть по-разному – как и живут по-разному, – Кюблер-Росс полагает, что процесс примирения с неминуемой смертью обычно имеет пять стадий: отрицание человеком того факта, что он умирает; гнев, вызванный тем, что его жизнь скоро подойдет к концу; попытка выпросить у Бога или судьбы временную отсрочку от смерти; депрессия, или “предваряющая скорбь”; примирение с фактом смерти. Не каждый человек проходит через все эти стадии, некоторые индивиды по многу раз возвращаются к одним и тем же чувствам. На умирающего человека оказывают влияние и многие другие факторы, включая пол, этническую принадлежность, личность человека, сопутствующие смерти обстоятельства, характер самого заболевания. Смерть можно до конца понять только в контексте предыдущей жизни человека и текущих обстоятельств. В целом за последнее десятилетие общественное и профессиональное осознание важности переживаний умирающего человека резко возросло и дало толчок более гуманному отношению к смерти.

[Назад](#)

[Содержание](#)

[Вперед](#)

§ 3.4. РЕСОЦИАЛИЗАЦИЯ

Что общего имеют женщина, только что ставшая монахиней, и мужчина, который только что развелся? Ответ в том, что и он, и она проходят процесс *ресоциализации* – усвоения новых норм, ценностей, мировоззрения и моделей поведения. В наиболее общей форме ресоциализация происходит каждый раз, когда мы узнаем что-то, не совпадающее с нашим прежним опытом. Новый начальник, который требует работать по-иному, ресоциализирует нас. Такая ресоциализация является мягкой и незначительной модификацией уже знакомых нам процедур. Однако ресоциализация может быть интенсивной; например, на людей, вступающих в Общество анонимных алкоголиков, обрушивается поток информации, которая свидетельствует о деструктивных последствиях пьянства. Поступая в университет после окончания школы, некоторые молодые люди сталкиваются с интенсивным процессом ресоциализации, особенно в первые обескураживающие дни адаптации к новой среде. Этот процесс еще более интенсивен при психотерапии или вступлении в религиозную группу, поскольку в этих случаях люди подвергаются воздействию идей, противоречащих их прежнему мировоззрению. Если эти идеи прививаются, коренным образом меняется не только поведение индивида, но и его восприятие жизни.

[Назад](#)

[Содержание](#)

[Вперед](#)

Глава 4. СОЦИАЛЬНЫЕ ГРУППЫ И ОРГАНИЗАЦИИ

Зачастую мы не осознаем, какую роль играют группы в нашей жизни до тех пор, пока не оказываемся оторванными от них. Когда, поступив в университет, женившись или устроившись на работу, мы покидаем родной дом, многие из нас через некоторое время начинают испытывать тоску по дому – ностальгию по той группе, связи с которой резко оборвались. Действительно, наша жизнь обретает смысл только тогда, когда рядом с нами есть близкие люди. В трудные моменты поддержка других помогает нам взглянуть на наши проблемы в перспективе и более успешно справиться с ними. Кроме того, группы образуют структуру, в рамках которой осуществляется наше повседневное участие в жизни. Поэтому совсем неудивительно, что среди одиноких людей более распространены случаи алкоголизма, самоубийства и прочие патологии.

Мы создаем группы в ходе социального взаимодействия, объединяя людей в социальные ячейки: семьи, команды, национальности, расы, профессиональные союзы, клубы, корпорации и т.п. В свою очередь, мы действуем на основании этих общих ментальных структур, расширяя реальность за пределы тех индивидов, которые являются членами таких групп.

§ 4.1. СОЦИАЛЬНАЯ СТРУКТУРА

Основные понятия

Общество – это система реальных отношений, в которые вступают люди в своей повседневной деятельности. Как правило, они не взаимодействуют друг с другом случайным или произвольным образом. Их отношения характеризуются социальной упорядоченностью. Социологи эту упорядоченность – переплетение взаимоотношений людей в повторяющихся и устойчивых формах называют социальной структурой. Она находит свое выражение в системе социальных позиций и распределении в ней людей.

Социальная структура придает нашему групповому опыту целенаправленность и организованность. Благодаря социальной структуре мы связываем в своем сознании определенные факты нашего опыта, называя их, например, “семья”, “церковь”, “квартал” (в смысле района проживания). Почти так же, как структуры, мы воспринимаем физические аспекты нашего опыта – части, сведенные в целое, а не как изолированные элементы. Например, когда мы смотрим на какое-то здание, мы не просто видим кровлю, кирпичи, стекло и прочие строительные материалы – мы видим дом; когда мы смотрим на бесхвостое земноводное, мы не просто видим выпученные глаза, гладкую пятнистую кожу и длинные задние лапы, а лягушку. При этом мы соотносим полученный опыт с другим опытом в рамках более обширного контекста.

Социальная структура дает ощущение того, что жизнь организована и стабильна. Рассмотрим, например, социальную структуру университета. Каждую осень проводится набор новых студентов, и каждое лето еще одна группа заканчивает университет. Деканаты определяют стипендии и управляют учебным процессом. Все время новые студенты, преподаватели и деканы проходят через эту систему и в положенное время выходят из нее. И все же, хотя конкретные люди, из которых состоит университет, со временем меняются, университет продолжает существовать. Точно так же семья, рок-группа, армия, коммерческая компания, религиозная община и нация – это социальные структуры. Таким образом, социальная структура предполагает наличие постоянных и упорядоченных взаимосвязей между членами группы или общества.

Социологи рассматривают социальную структуру как социальный факт из тех, которые описывал Э. Дюркгейм (см. гл. 1). Мы воспринимаем социальный факт как нечто существующее вне нас, как независимую реальность, которая является частью нашего окружения. Следовательно, социальные структуры ограничивают наше поведение и направляют наши действия в определенное русло. Поступив в университет, вы почувствуете себя сначала как-то неловко, потому что еще не вписались в новое окружение. Традиции и обычаи университета – это социальная структура, которую приняла данная организация за многие годы регулярного взаимодействия между студентами, преподавателями и руководством.

Использование статичной структурной терминологии для описания и анализа социальной жизни не должно скрывать от нас динамичные и меняющиеся характеристики социальной структуры. Университет – это не некий устойчивый организм, который после своего создания продолжает непрерывно и однообразно функционировать. Вся социальная упорядоченность должна постоянно создаваться и воспроизводиться путем переплетения и стабилизации социальных отношений. Поэтому организованная социальная жизнь всегда претерпевает модификации и изменения (см. гл. 11).

Социальные статусы

В повседневных разговорах слово “статус” используется для обозначения позиции индивидуума, определяемой его экономическим положением, влиянием и престижем. Однако социологи под статусом понимают социальную позицию человека в рамках группы или общества, связанную с определенными его правами и обязанностями. Именно с помощью статусов мы идентифицируем друг друга в различных социальных структурах. Мать, мэр, священник, приятель, начальник, мужчина, капитан, ребенок, якут, заказчик, профессор и осужденный – все это статусы.

Статус сравнивали с готовым костюмом. В определенных рамках будущий покупатель выбирает ткань и фасон. Однако русский человек не может выбрать одежду африканского шамана или индийского раджи: он будет исходить из того, что имеется в русской культуре. Более того, наш выбор ограничивается размером и нашими финансовыми возможностями. Сделав выбор в данных рамках, мы можем внести некоторые изменения. Но купить мы все-таки можем лишь то, что нам предлагает торговля. Статусы тоже поступают готовыми, и диапазон выбора здесь ограничен. Общества обычно лимитируют конкурентную борьбу за статус в зависимости от пола и возраста человека, его социальной принадлежности. Например, если смотреть на вещи реально, не каждый русский может быть избран президентом. Женщины, национальные меньшинства и представители низших слоев общества с самого начала сталкиваются с серьезными препятствиями в борьбе за более высокий социальный статус. Эти наблюдения подводят нас к рассмотрению приписываемого и достигнутого статуса.

Приписываемые и достигнутые статусы. Не все статусы находятся в нашей власти. Некоторые статусы придаются нам группой или обществом. Статус, унаследованный от рождения, прирожденный называется приписываемым (аскриптивным). Общепринятыми критериями приписываемого статуса являются возраст и пол. Например, по закону нельзя получить водительские права, вступить в брак, участвовать в выборах или получать

пенсию, не достигнув необходимого для этого возраста. Расовая принадлежность, религия, семья и социально-экономическое положение также являются общепринятыми основаниями для определения статуса того или иного лица.

Другие статусы мы получаем посредством индивидуального выбора и конкуренции. *Статус, приобретаемый индивидом в обществе благодаря его собственным усилиям, называется достигнутым.* Ни одно общество не может игнорировать различие индивидуальностей, поэтому успех или неудача отдельного человека отражается в придании ему определенного статуса на основе конкретного достижения. Профессор, дирижер хора, врач, актер, студент университета, священник, милиционер, карманный вор, президент компании, тренер и аквалангист – все это примеры достигнутого статуса.

Основной статус. Некоторые из наших статусов превалируют над другими статусами как в нашем сознании, так и в сознании других людей. *Основной статус – это ключевой статус, определяющий социальное положение и значение человека, связанное с определенными его правами и обязанностями.* Для детей основным статусом является возраст; аналогичным образом во многих обществах основным статусом является пол. Основной статус образует каркас, внутри которого формулируются наши цели и проходит наше обучение.

Социальные роли

Значение социальной роли. Статус предполагает наличие определенных социальной культурой прав и обязанностей, формирующих модель поведения – то, что социологи называют ролью. Эти ожидаемые от человека действия определяют поведение, которое люди рассматривают как соответствующее или несоответствующее обладателю статуса. Говоря проще, различие между статусом и ролью заключается в том, что статус мы занимаем, а роль играем.

Социологи позаимствовали понятие роли из театра. Аналогию представил У. Шекспир в своей комедии “Как вам это понравится” (акт II, сцена 7):

Весь мир – театр,

И люди в нем актеры.

Актеры исполняют роли в соответствии со сценарием (аналогичным социальной культуре), с тем, что говорят и делают другие актеры, и реакцией публики. Но аналогия с театром имеет свои недостатки. Если театр – мир придуманный, то в жизни мы играем реальные роли. В повседневной деятельности мы редко отдаем себе отчет в том, что действуем по сценарию. Более того, в жизни человеку приходится много импровизировать, постоянно проверять и изменять свои поступки, сообразуясь с действиями других людей.

Роли позволяют мысленно формулировать поведение с тем, чтобы поступать должным образом. При этом мы анализируем подробности разворачивающейся ситуации и определяем для себя, кто что делает, когда он это делает и где. Роли дают возможность предполагать, что в некоторых отношениях мы можем игнорировать отдельные различия и говорить, что практически люди взаимозаменяемы. Например, каждый “знает”, что врач – это “человек, лечащий больных”, а плотник – “человек, использующий пиломатериалы для строительства домов”. В итоге можно сказать, что роли позволяют управлять наборами моделей поведения, сокращая или увеличивая их диапазон.

Итак, *роль – это ожидаемое поведение, которое мы ассоциируем с определенным статусом.*

Исполнение роли является фактическим поведением лица, обладающим каким-либо статусом. В реальной жизни часто имеет место расхождение между тем, как люди должны поступать, и тем, как они поступают на самом деле. Кроме того, люди по-разному реализуют права и обязанности, ассоциируемые с их ролями. Студенты часто принимают в расчет эти различия, когда выбирают спецкурс какого-то конкретного преподавателя. Один преподаватель может иметь репутацию человека, который опаздывает на занятия, читает лекции в раскованной и неформальной манере и дает трудные задания, а другой может быть крупным специалистом в своей области, строго следит за посещаемостью и дает экзаменационные работы на дом. Какой бы выбор вы ни сделали, вы будете по-прежнему иметь статус студента и играть соответствующую роль. Однако ваше поведение будет в какой-то степени зависеть от произведенного выбора.

Ролевой набор. *Один статус может иметь некоторое число связанных с ним ролей, образуя ролевой набор.* Рассмотрим статус студента. Он включает в себя роль ученика, роль сокурсника других студентов, роль верного болельщика спортивных команд вашего университета, роль читателя библиотеки и роль “хорошего товарища” в студенческой среде. Роль не существует сама по себе. Она представляет собой комплекс занятий и действий, тесно связанный с деятельностью других людей. Поэтому не бывает преподавателей без студентов, жен без мужей, пациентов без врачей и преступников без милиции.

Роли выполняют функцию норм, определяющих наши *обязанности – действия, которые на законных основаниях могут требовать от нас другие люди, а мы требовать их от других.* Каждая роль имеет по крайней мере одну

ответную и связанную с ней роль. Таким образом, права одной роли являются обязанностями другой. Например, ваши права студента – прослушивать на лекциях заслуживающий доверия материал, честно сдавать экзамены и получать объективные оценки – составляют обязанности преподавателя. А ваши обязанности – изучать назначенный материал, сдавать экзамены и посещать занятия – являются правами преподавателя.

Взаимодействие индивидов в группах осуществляется через сети ответных ролей. Ролевые отношения связывают нас друг с другом потому, что права на одной стороне взаимоотношения являются требованиями на другой. Группы состоят из сложных комплексов переплетающихся ролей, которые члены групп играют в процессе взаимодействия. Люди воспринимают эти устойчивые отношения как социальную структуру – школу, больницу, семью, армию и т.д.

Ролевой конфликт возникает в том случае, когда индивиды сталкиваются с противоречивыми требованиями, которые обусловлены одновременным обладанием двумя или более статусами. Так, тренер футбольной команды, сын которого является членом команды, может попасть в ролевой конфликт, принимая решения о том, кого поставить в защиту – своего сына или более талантливого игрока. Некоторые студенты рассказывают о ролевых конфликтах, возникающих, когда к ним в университетское общежитие приезжают родители. Студенты чувствуют себя как бы на сцене, выступая перед двумя группами зрителей, и каждая из групп ожидает от них поступков, не вполне совместимых с требованиями другой. Один из способов разрешить ролевой конфликт – распределить свою жизнь по определенным категориям и брать на себя одновременно только одну из несовместимых ролей. Например, студенты могут попытаться отделить свои отношения в университете от отношений с домашними, чтобы исключить необходимость одновременного общения с родителями и сверстниками.

Ролевая напряженность – это ситуация, при которой одна роль предъявляет человеку противоречивые требования и ему становится трудно исполнять эту роль. Для примера рассмотрим отношения между врачами и пациентами. Считается, что врачи должны быть мягкими, человечными, жертвенными спасителями больных, и в то же время от них ожидают поведения мелких предпринимателей, торгующих в розницу знаниями, которые они приобрели ценой больших затрат и усилий. Хотя энергичное взимание денег с клиентов вполне соответствует мелкособственническим аспектам этой роли, оно не соответствует роли доброго врача. Руководители часто сталкиваются со схожими трудностями. Они задаются вопросом: “Должен ли я стать таким славным парнем и быть с подчиненными на “короткой ноге” или же мне лучше соблюдать дистанцию?” Другие хотят быть властными родителями и одновременно внимательными и заботливыми старшими братьями или сестрами. Четко сформулированных или приемлемых ответов на дилеммы, обусловленные этими противоречивыми ожиданиями, существует очень мало.

Группы

Статусы и роли – это строительные блоки для более обширных и сложных социальных структур, включая группы. Социологи называют группой двух или более индивидов, которые имеют общие взгляды и связаны друг с другом в относительно устойчивых моделях социального взаимодействия. Роли объединяют нас в рамках социальных отношений. Когда эти отношения поддерживаются в течение длительного времени, им приписывают свойства группы. В результате обычно происходят четыре вещи. Во-первых, мы начинаем рассматривать отношения как действия, осуществляемые в определенных границах, так что люди оказываются либо “внутри”, либо “вне” группы. Во-вторых, мы приписываем группам “объективное” существование и воспринимаем их так, как если бы они были реальными и осозаемыми. В-третьих, группа для нас является носителем особой субкультуры или контркультуры – набором уникальных в своем роде норм и ценностей. В-четвертых, у нас развивается чувство преданности группе, которая дает ощущение того, что мы представляем собой единое целое, имеющее свои отличительные свойства.

Группа – это нечто большее, чем собрание людей. Социологи отличают ее от *агрегата* – просто набора анонимных лиц, находящихся в одном месте в одно и то же время. Покупатели в торговом центре, болельщики, стоящие в очереди за билетами на футбол, публика на концерте и толпа, следящая за хоккейным матчем, – все это примеры агрегатов. Индивиды выходят из агрегата и входят в него довольно легко и часто. Поскольку люди вступают друг с другом в скоротечные и временные отношения, модели социальной упорядоченности существуют недолго. Однако это не должно давать основания игнорировать агрегаты. Как показано в гл. 11, они обеспечивают основу для многих форм коллективного поведения.

Группа отличается также и от *категории* – собрания людей с одним общим качеством, которое расценивается как социально значимое. Обычные категории – это собрания людей определенного возраста, расы, пола, рода занятий и уровня образования. Зачастую категории – не более чем статистические группировки. Однако информация о таких категориях может иметь важное значение. Например, если известна возрастная структура населения, можно прогнозировать спрос на различные социальные услуги, в том числе социальное обеспечение и пособия, выплачиваемые в соответствии с программами государственного страхования по болезни. Кроме того, сознание того, что некоторые черты присущи и другим людям, может послужить мотивацией к взаимодействию. Нередко создаются организации для осуществления общих целей. Например, некоторые женщины объединились в “Комитет солдатских матерей” в силу того, что осознали себя социальной категорией с общими проблемами.

Институты

Особо важное место группы занимают в институциональной жизни. Социологи рассматривают *институты как устойчивый комплекс норм, правил, символов, регулирующих различные сферы человеческой жизнедеятельности и организующих их в систему ролей и статусов, с помощью которых удовлетворяются основные жизненные и социальные потребности*. Каждый институт выстраивается вокруг стандартного решения определенного набора проблем. Институт семьи главное внимание уделяет воспроизведению, социализации и материальному обеспечению детей; экономические институты – производству и реализации товаров и услуг; политические институты – защите граждан друг от друга и от внешних врагов; религиозные институты – усилению социальной солидарности и согласия; институты образования – передаче культурного наследия из поколения в поколение. Разумеется, эта классификация слишком упрощена. Один институт может быть многофункциональным, в то время как несколько институтов могут участвовать в выполнении одной и той же функции.

По типичному определению социологов, институт включает в себя как понятие культурных моделей (образцов), так и понятие социальной структуры.

Таким образом, институты являются, во-первых, более или менее стандартными решениями (культурными моделями), служащими для людей ориентиром при решении проблем общественной жизни и, во-вторых, относительно устойчивыми системами отношений, которые характеризуют людей при фактической реализации ими этих решений. В этом смысле совокупность культурных моделей (свод правил, ценностей и символов) устанавливает поведение, ожидаемое от нас как от конкретного лица (например, студента), по отношению к другим лицам (преподавателю, декану, ассистенту). Этот набор культурных моделей определяет место индивида в системе отношений. В таком случае понятие социального института означает, что мы объединены в рамках систем отношений (групп), в которых мы взаимодействуем друг с другом (играем роль) на основе взаимопонимания (культурных моделей), определяющего поведение, ожидаемое от нас как от данного типа людей (статуса).

Институционализация – процесс, когда некая общественная потребность начинает осознаваться как общесоциальная, а не частная, и для ее реализации в обществе устанавливаются особые нормы поведения, готовятся кадры, выделяются ресурсы.

Известный социолог Г. Ленски определил ряд ключевых социальных потребностей, которые порождают процессы институционализации: потребность в коммуникации (язык, образование, связь, транспорт); потребность в производстве продуктов и услуг; потребность в распределении благ (и привилегий); потребность в безопасности граждан, защите их жизни и благополучия; потребность в поддержании системы неравенства (размещении общественных групп по позициям, статусам в зависимости от разных критериев); потребность в социальном контроле за поведением членов общества (религия, мораль, право, пенитенциарная система).

Современное общество характеризуется разрастанием и усложнением системы институтов. С одной стороны, одна и та же базовая потребность может порождать существование полдюжины специальных институтов, а с другой – каждый институциональный комплекс, например семья, реализует гамму базовых потребностей: и в коммуникации, и в производстве услуг, и в распределении благ, в индивидуальной и коллективной защите, в поддержании порядка и контроля (табл. 4.1).

Таблица 4.1. Социальные институты в индустриальных обществах

Социальный институт	Основные функции	Группы и организации	Ценности	Роли	Нормы
1	2	3	4	5	6
Семья	Регулирование рождаемости, социализация и защита детей	Родственники, группы, объединенные родственными связями	Супружеская верность, материальное обеспечение семьи, поддержание порядка в доме, уважение к родителям	Дочь, сын, отец, мать, брат, сестра, тетя, дядя, бабушка, дедушка	Иметь столько детей, сколько вы в состоянии содержать; супружеская верность
Религия	Обсуждение загробной жизни и понятий страдания и потерь; стремление соединиться с Создателем	Конгрегация, синагога, деноминация, благотворительные организации	Чтение Священного Писания (Библии, Корана, Торы) и строгое соблюдение его заветов;	Священник, раввин, верующий, проповедник, христианин, миссионер, пророк, новообращенный	Посещать церковь, жертвовать деньги, следовать учениям церкви

			поклонение Богу		
Право	Поддержание социального порядка	Милиция, суды, тюрьмы	Суд присяжных, принцип презумпции невиновности	Милиционер, юрист, судья, защитник, надзиратель	Давать правдивые показания, следовать нормам доказательного права
Политика	Установление иерархии власти	Политические партии, конгрессы, парламенты, монархии	Правило простого большинства, право голоса	Президент, депутат, лоббист, кандидат	Один человек – один голос, голосование как привилегия и право
Экономика	Производство и распределение товаров и услуг	Кредитные союзы, банки, бюро кредитной информации, клубы потребителей	Зарабатывание денег, своевременная оплата счетов, эффективное производство	Рабочий, предприниматель, покупатель, продавец, кредитор, должник, рекламодатель	Максимизация прибыли, “клиент всегда прав”, упорный труд
Образование	Передача знаний и навыков из поколения в поколение	Школы, колледжи, студенческие советы, спортивные команды, ассоциации родителей и учителей	Академическая честность, хорошая успеваемость, терпимость	Преподаватель, студент, декан, профессор, директор, футболист, тренер	Выполнять домашние задания, готовиться к лекциям, не доносить на товарищей
Наука	Освоение окружающей среды	Местные, государственные, региональные, национальные и международные ассоциации	Объективные исследования, открытая публикация полученных данных	Ученый, исследователь, техник, администратор	Применять научные методы, полностью раскрывать полученные данные
Здравоохранение	Излечение больных, уход за умирающими	Больницы, аптеки, страховые компании	Клятва Гиппократы, хорошее здоровье, следование рекомендациям врача	Доктор, медсестра, пациент, фармацевт, страховщик	Не эксплуатировать пациентов, оказывать самую качественную медицинскую помощь
Армия	Защита от врагов, отстаивание национальных интересов	Сухопутные войска, флот, ВВС, береговая охрана, национальная гвардия	Готовность с честью умереть за свою страну, подчинение командирам	Солдат, новобранец, военнослужащий, офицер, пленный, шпион	Быть готовым к войне, подчиняться старшим офицерам, не обсуждать приказы
Средства массовой информации	Распространение информации, формирование общественного мнения, освещение событий	Телевизионные сети, радиостанции, издательства	Оперативность, точность, большая аудитория, свобода печати	Журналист, диктор последних известий, автор, редактор, издатель	Информация должна быть точной, объективной, оперативной и полезной

Так, внутри фундаментальных институтов существуют весьма отчетливые деления на более мелкие, неосновные институты. Например, экономические институты наряду с базовым институтом собственности включают множество особых устойчивых практик (систем отношений): финансовые, производственные, маркетинговые, организационно-управленческие (менеджментарные) институты.

Если обратиться к политическим институтам современного общества, то можно выделить наряду с ведущими институтами власти такие устойчивые (институциональные) практики, как демократические институты политического представительства, президентства, разделения властей, местного самоуправления, парламентаризма и т.д.

В системе правовых институтов выделяются такие неглавные составляющие, как институты судебной власти, судебной экспертизы, судопроизводства, адвокатуры, присяжных и др.

В структуру религиозных институтов (на примере христианства) включены неосновные институты целибата (безбрачия священников в католичестве), инквизиции, епископата, крещения, исповеди, монашества и т.п.

Внутри социального института родства наряду с основными институтами семьи и брака развиваются неглавные институты материнства и отцовства, кровной мести, побратимства, наследования, иманаречения и др.

Далее, в частности в гл. 8 и 9, будут рассмотрены конкретные социальные институты.

Общества

Общества являются наиболее обширным и сложным типом социальной структуры в современном мире. *Общество* – это объединение людей, имеющее закрепленную совместную территорию, общие культурные ценности и социальные нормы, характеризующее осознанной социокультурной идентичностью (самопричислением) его членов. В силу общей культуры члены общества обычно придерживаются схожих ценностей и норм и говорят на одном языке. Они обеспечивают преемственность главным образом благодаря воспроизводству и образуют более или менее самостоятельное социальное целое. Общество может быть и небольшим (племя, состоящее из нескольких десятков человек), и доходить до сотен миллионов, как в современных государствах.

Нередко термины “национальное государство” и “общество” употребляют в одинаковом смысле, но они необязательно взаимозаменяемы. Государство – это политическая сущность, в центре которого стоит правительство. У многих народов мира государство объединяет национальность и племенные группы, которые сами по праву образуют общества. Например, многие европейские государства включают в себя несколько национальных групп. В Великобритании это шотландцы, валлийцы и англичане; в Бельгии – фламандцы и валлонцы; в Швейцарии – немцы, итальянцы и французы. Подобным образом, в африканских государствах проживают не по одному десятку племен: 250 в Нигерии, 200 в Заире, 130 в Танзании. Политическое самоопределение одной нации часто несовместимо с политическим самоопределением другой.

Социологи создали множество классификаций общества. Популярен, в частности, подход, базирующийся на основном способе, с помощью которого члены общества добывают средства к существованию. Естественно, проблема выживания, а именно, как обеспечить себя пищей, одеждой и жильем, стоит перед всеми народами. И то, как они решают эту проблему, оказывает огромное влияние на другие стороны их жизни.

Общества охотников и собирателей – самая ранняя форма организованной социальной жизни. Люди выживают благодаря охоте и сбору съедобной пищи. Поскольку используемые способы добывания пищи быстро сокращают запасы животных и растений в данной местности, люди постоянно находятся в движении. Более того, их общество невелико и не превышает, как правило, 50 человек. На этом уровне развития крупные и сложные формы социальной организации практически невозможны. Основой для большинства взаимоотношений являются родственные связи по крови или браку. В таких обществах еще нет частной собственности, постоянной армии и политической системы.

Огороднические общества. Примерно 10 тыс. лет назад люди научились выращивать растения, которые служили им пищей. Они стали менее зависимы от капризов природы, чем их предки-охотники. Палка для рытья, а позднее мотыга стали основой для возникновения огороднических обществ. Люди расчищают участок земли по подсечно-огневой технологии, выращивают урожай в течение двух-трех лет, а затем, когда почва истощается, переходят на другие участки. Более эффективные хозяйства позволяют получать излишки – товары и услуги сверх тех, что необходимы для выживания. Эти излишки становятся фундаментом для социальной стратификации; специализации некоторых экономических, политических и религиозных ролей; повышения значения военных действий; возникновения более сложных форм культурной и социальной структуры. Даже при этом верхний предел для большинства огороднических общин составляет примерно 3000 человек.

Аграрные общества. Изобретение плуга 5-6 тыс. лет назад в плодородных долинах рек Ближнего Востока стало началом революции в сельском хозяйстве и возникновения аграрных обществ. Плужная обработка почвы активизирует в земле элементы плодородия, которые в полусухих регионах находятся вне досягаемости корней растений. Кроме того, использование силы животных (например, волов) и открытие основных принципов металлургии в значительной мере повысили ценность плуга. Эти нововведения обеспечили обильные урожаи, большее количество пищи, увеличение населения и усложнение форм социальной организации. Со временем появились усовершенствованные политические институты, в которых власть концентрировалась в руках наследных монархов. Постоянный прогресс в производственной и военной сферах способствовал значительному усилению государственной власти, подконтрольной ей территории и возникновению крупных городов. Продукты аграрных

обществ – египетские пирамиды, дороги и акведуки Древнего Рима, разветвленные ирригационные системы Ближнего Востока и Китая.

Индустриальные общества. Около 250 лет назад Промышленная революция породила индустриальные общества, производственные и экономические системы которых базируются на машинной технике. Феодальная экономическая замкнутость, мелкие ремесленные мастерские и местная торговля уступили место фабрикам и заводам, государственным и международным рыночным системам. По сравнению с аграрными обществами значительно возрос уровень грамотности населения, что привело к увеличению количества учебных заведений. Многие виды деятельности, прежде входившие в обязанности семьи, перешли к другим социальным институтам. Увеличение численности населения, рост промышленного производства способствовали урбанизации, сосредоточению людей в городах. Крупные бюрократические и официальные организации стали занимать ведущее положение в частной и общественной жизни, выступая в виде крупных коммерческих компаний, союзов, университетов, больниц и правительств.

Постиндустриальное общество. Социологи утверждают, что сейчас в промышленно развитых странах мира формируется постиндустриальное общество (Д. Белл). Для обозначения этой новой модели общества применялись и другие названия: технотронное общество Збигнева Бжезинского, третья волна Элвина Тоффлера, информационное общество Йонейи Масуды и мегатренды Джона Нэбитта. В постиндустриальном обществе все большее число людей находит работу в сфере услуг. Кроме того, внедрение компьютеров и сложных систем управления с обратной связью позволяют автоматизировать многие процессы на рабочем месте. Все эти перемены сопровождаются бурным развитием знаний на основе создания, обработки и распределения информации (см. гл. 11).

[Назад](#)

[Содержание](#)

[Вперед](#)

§ 4.2. КЛАССИФИКАЦИЯ СОЦИАЛЬНЫХ ГРУПП

Социальные связи

Жизнь стягивает нас в запутанный клубок взаимосвязей с другими людьми. Наши человеческие качества выявляются в результате таких взаимоотношений в ходе социального взаимодействия. Более того, человеческие качества должны подтверждаться социальным взаимодействием, причем постоянно. *Взаимосвязью называют отношения между двумя людьми, продолжающиеся достаточно долго для того, чтобы связать этих людей относительно стабильными целями.*

Людей в их взаимодействии связывают два типа связей: экспрессивные и инструментальные. *Экспрессивные связи – это социальные связи, образующиеся, когда человек принимает эмоциональное участие в проблемах других людей и берет на себя обязательства по отношению к ним.* Благодаря связи с другими людьми, представляющими для нас какое-то значение, мы достигаем ощущения надежности, любви, признания, товарищества и личной значимости. *Инструментальные связи – это социальные связи, образующиеся в результате сотрудничества индивидов для достижения какой-то цели.* Иногда эти связи могут предполагать сотрудничество с врагами. Чаще мы просто сотрудничаем с другими людьми для достижения некой цели, не придавая этим взаимосвязям дополнительного значения.

Первичные и вторичные группы

В соответствии с этими критериями выделяют два типа групп: первичные и вторичные. *Первичная группа – это два или более индивидов, имеющих непосредственные, личные, тесные взаимосвязи друг с другом.* В первичных группах преобладают экспрессивные связи; мы рассматриваем своих друзей, членов семьи, возлюбленных как самоцель, любя их такими, какие они есть. *Вторичная группа объединяет два или более индивидов, участвующих в безличных отношениях и собравшихся вместе для достижения некой конкретной практической цели.* Во вторичных группах преобладает инструментальный тип связей; здесь индивиды рассматриваются как средства достижения цели, а не как самоцель взаимного общения. В качестве примера можно привести наши взаимоотношения с продавцом в магазине или с кассиром на станции обслуживания. Иногда отношения первичной группы вытекают из отношений вторичной группы. Такие случаи нередки. Между сослуживцами часто возникают близкие взаимоотношения, потому что их объединяют общие проблемы, успехи, шутки, сплетни.

Ряд условий способен повысить вероятность образования первичных групп. Во-первых, значение имеет размер группы. Нам трудно завязать личное знакомство с каждым человеком в большой группе, а в маленьких группах шансы завязать личные контакты и установить доверительные отношения возрастают. Во-вторых, близкие контакты позволяют оценить людей по достоинству. Если люди ежедневно видят друг друга и общаются один на один, между ними могут возникнуть утонченные близкие отношения, делающие возможным доверительный обмен идеями и чувствами. В-третьих, вероятность налаживания отношений, характерных для первичной группы, возрастает, если имеют место частые и регулярные контакты. Часто наши связи с людьми углубляются с течением времени, и подобное постоянное общение постепенно приводит к появлению общих привычек и интересов.

Термин “первичный” используется для обозначения проблем или вопросов, которые считаются важными и насущно необходимыми. Несомненно, это определение подходит для первичных групп, поскольку они составляют основу взаимоотношений между людьми в обществе. Во-первых, первичные группы играют решающую роль в процессе социализации индивида. В рамках таких первичных групп младенцы и маленькие дети постигают основы общества, в котором они родились и живут. Такие группы – своего рода учебные площадки, на которых мы приобретаем нормы и принципы, необходимые в дальнейшей общественной жизни. Социологи рассматривают первичные группы как мосты, соединяющие отдельных индивидов с обществом в целом, поскольку первичные группы передают и интерпретируют культурные модели общества и способствуют развитию в индивиде чувства общности, столь необходимого для социальной солидарности.

Во-вторых, первичные группы имеют фундаментальное значение, потому что обеспечивают ту среду, в которой удовлетворяется большая часть наших личных потребностей. В рамках этих групп мы испытываем такие чувства, как взаимопонимание, любовь, безопасность и ощущение благополучия в целом. Неудивительно, что прочность первичных групповых связей оказывает воздействие на функционирование групп. К примеру, чем прочнее первичные групповые связи войсковых частей, тем большего успеха они добиваются в бою.

Во время Второй мировой войны успех немецких боевых подразделений объяснялся не нацистской идеологией, а в большей степени способностью германского военного руководства воспроизвести в пехотных частях те близкие товарищеские связи, которые характерны для гражданских первичных групп. Вермахт являл собою грозную силу, потому что в отличие от американской армии немецкие солдаты, проходившие вместе боевую подготовку, воевали тоже вместе. Кроме того, американские боевые единицы постоянно пополнялись по мере того, как отдельные солдаты выбывали из строя, а германские подразделения сражались одним составом едва ли не “до последнего”, а затем отводились в тылы для реформирования в качестве новых боевых единиц. А командование израильской армии обнаружило, что боевые подразделения, сразу брошенные в бой до того, как в них успели завязаться тесные дружеские связи, хуже воюют и менее устойчивы психически, чем подразделения с прочными товарищескими связями.

В-третьих, первичные группы имеют фундаментальное значение, поскольку являются мощными инструментами социального контроля. Члены этих групп держат в руках и распределяют многие жизненно необходимые блага, придающие смысл нашей жизни. В том случае, когда поощрения не достигают своей цели, члены первичных групп зачастую способны добиться послушания путем порицания или угрозы подвергнуть ostracism тех, кто уклоняется от общепринятых норм. К примеру, в некоторых религиозных культурах применяется “бойкот” в отношении ослушников (нарушитель не изгоняется из общины, но прочим членам запрещено общаться с ним) как средство воздействия на индивидов, чье поведение выходит за рамки групповых норм. Еще более важным представляется то, что первичные группы определяют социальную реальность, “организуя” наш опыт. Предлагая определения для различных ситуаций, они добиваются от членов группы поведения, соответствующего представлениям, выработанным в группе. Следовательно, первичные группы выполняют роль носителей социальных норм и одновременно их проводников.

Внутренние и внешние группы

Мощное влияние на нас оказывают не только группы, которым мы непосредственно принадлежим, но и группы, в которые мы не входим. В соответствии с этим социологи сочли полезным провести грань между внутренними и внешними группами. *Внутренняя группа – это группа, с которой индивид идентифицирует себя и к которой он принадлежит. Внешняя группа – это группа, с которой индивид не идентифицирует себя и к которой он не принадлежит.* Мы подчеркиваем различия между двумя типами групп с помощью личных местоимений “мы” и “они”. Следовательно, внутренние группы можно определить как “наши группы”, а внешние – как “их группы”. Понятие внутренних и внешних групп подчеркивает важность границ – социальных демаркационных линий, указывающих, где начинается взаимодействие и где оно заканчивается. Границы групп не являются физическими барьерами, скорее это разрывы в потоке социального взаимодействия. Некоторые границы основываются на территориальных принципах, например квартал, район, община и страна. Другие связаны с социальными различиями, например этнические, религиозные, политические, профессиональные, языковые, кровнородственные группы, социально-экономический класс. Границы не дают “чужакам” проникать в сферу группы и одновременно удерживают членов группы в этой сфере, чтобы те не прельстились возможностями социального взаимодействия с группами-соперниками.

Эксперимент, проведенный Музафером Шерифом и его помощниками (1961), показывает, как повышается наше сознание внутригрупповой причастности и усиливается антагонизм в отношении внешних групп в ситуациях, в которых присутствует элемент соперничества. Объектами исследования Шерифа были мальчики 11-12 лет, здоровые, хорошо адаптированные в социальном плане подростки из благополучных семей среднего класса. Эксперимент проводился в условиях летнего лагеря, где мальчиков разделили на две группы.

В первую неделю жизни в лагере мальчики в обеих группах поближе познакомились друг с другом, выработали неписанные групповые законы и разделили внутригрупповые обязанности и ведущие роли. В течение второй недели экспериментаторы сталкивали две группы ребят в разных мероприятиях и играх на соревновательной основе: турнир по бейсболу, по ручному мячу, военная игра, поиски клада. Хотя состязания начинались с дружеского

спортивного настроения, добрые чувства друг к другу быстро улетучились. В течение третьей недели, так называемой фазы интеграции, Шериф постоянно сводил обе группы подростков в различных ситуациях, включая совместные трапезы, просмотр кинофильмов и запуск шуток. Однако вместо того, чтобы уменьшить напряженность между группами, эти ситуации только предоставили мальчикам из двух групп лишний повод для соперничества, ссор и издевательств друг над другом. Тогда экспериментаторы организовали ряд чрезвычайных и естественных ситуаций, в которых две группы были вынуждены работать сообща для достижения одной цели (при аварийном ремонте лагерного водопровода). Если соревнования только усилили представления мальчиков о групповых границах, работа для достижения общей цели уменьшила враждебность к представителям внешней группы и сгладила межгрупповые барьеры, сделав возможным сотрудничество.

Референтные группы

Мы оцениваем себя и задаем направление своему поведению в соответствии со стандартами, заложенными в групповом контексте. Но поскольку все люди принадлежат к множеству различных групп, каждая из которых в определенном смысле представляет собой уникальную субкультуру или контркультуру, стандарты, которыми мы пользуемся для оценки и организации нашего поведения, также различаются. *Референтные группы – это социальные единицы, на которые индивид ориентируется при оценке и формировании своих взглядов, чувств и действий.* При формировании своих установок и убеждений и при осуществлении своих действий люди сравнивают или идентифицируют себя с другими людьми или группами людей, чьи установки, убеждения и действия воспринимаются ими как достойные подражания.

Референтная группа может быть или не быть группой, к которой принадлежим мы сами. Мы можем рассматривать референтную группу как источник психологической идентификации. Наличие референтных групп помогает объяснить кажущиеся противоречия в поведении, например: революционер – выходец из аристократических кругов; католик – вероотступник; профсоюзный деятель – реакционер; потрепанный джентльмен; предатель, сотрудничающий с врагами; ассимилировавшийся иммигрант; горничная, стремящаяся достичь высших социальных кругов. Просто эти индивиды взяли за образец людей, относящихся к другой социальной группе, отличной от той, членами которой они являются.

Референтные группы выполняют как нормативные, так и сравнительные функции. Поскольку нам хотелось бы видеть себя полноправными членами какой-нибудь группы (или мы стремимся к членству в какой-то группе), мы принимаем групповые стандарты и принципы. Мы “культивируем в себе” соответствующие жизненные принципы, политические убеждения, музыкальные и гастрономические вкусы, сексуальные нормы и отношение к употреблению наркотиков. Поведение индивида задается принадлежностью к конкретной группе. Мы также используем стандарты своей референтной группы для оценки самих себя как эталонную отметку, по которой мы оцениваем свою внешнюю привлекательность, интеллект, здоровье, положение в обществе и жизненный уровень. Когда группа, членом которой мы являемся, не соответствует нашей референтной группе, у нас может возникнуть ощущение *относительной депривации – неудовлетворенности, связанной с разрывом между тем, что мы имеем* (обстоятельства, сопутствующие нашей принадлежности к определенной группе), *и тем, что, по нашему мнению, должны были бы иметь* (положение, характерное для референтной группы). Например, клерк в большей степени ощущает свою депривированность, когда сравнивает себя с теми из своих коллег, которые получили повышение по службе, и в меньшей, когда сравнение проводится с теми из них, кто остался в прежней должности. Ощущение относительной депривации часто приводит к социальному отчуждению и подготавливает почву для коллективных выступлений и революционных общественных настроений (см. гл. 11). Следовательно, в понятии референтной группы содержится ключ к пониманию социальных изменений. Однако не все референтные группы являются положительными. Мы используем также негативные референтные группы – социальные единицы, сравнением с которыми мы стремимся подчеркнуть различия между нами и другими.

[Назад](#)

[Содержание](#)

[Вперед](#)

§ 4.3. ГРУППОВАЯ ДИНАМИКА

Размер групп

Для понимания групп требуется нечто большее, чем простое понимание человеческого поведения, поскольку группы являются источниками, питающими человеческие качества. Хотя мы рассматриваем группы как объекты – определенные и четко ограниченные социальные единицы, значимость и сила групп определяется не их стабильностью, а их динамическими характеристиками.

Размер групп как структурный компонент оказывает влияние на характер взаимодействий. Чем меньше группа, тем больше возможностей индивид получает для того, чтобы узнать других людей и установить с ними тесные связи. Популярная поговорка “Два человека – компания, три – толпа” отражает важное отличие между группами, состоящими из двух человек, и группами, состоящими из трех человек. Группы, состоящие из двух человек – диады, создают условия для существования наиболее тесных и влиятельных взаимоотношений, включая отношения

между родителем и ребенком и между мужем и женой. Действительно, большинство наших социальных взаимодействий осуществляется на базе отношений “один-к-одному”.

Социолог Джон Джеймс и его студенты провели наблюдения за 7405 неформальными взаимодействиями между пешеходами, игроками на спортивной площадке, пловцами и покупателями. Они обнаружили, что 71% всех неформальных и рабочих взаимодействий составляли взаимодействия двух человек; 21% – взаимодействия трех человек; 6% – взаимодействия четырех человек и только 2% – взаимодействия пяти или большего числа человек.

Чувства и эмоции, как правило, играют большую роль в диадах, чем в группах больших размеров. Однако этот фактор сказывается также на относительно хрупком характере отношений в диадах: между сторонами существует шаткий баланс, потому что если один из участников группы разочаруется в партнере, то взаимосвязь между ними полностью разрушится. Вопреки ожиданиям, отношениям в группах, состоящих из двух человек, свойственны большая напряженность и меньшая открытая враждебность в отношении прочих взаимосвязей.

Добавление к группе третьего члена – образование триады – коренным образом меняет социальную ситуацию. Становятся возможны коалиции, когда два члена группы объединяются против ее третьего члена. При таком раскладе один из членов группы может оказаться в положении “самозванца” или “постороннего”. Однако в некоторых обстоятельствах этот третий человек может взять на себя роль посредника или миротворца.

Какой же размер группы может считаться оптимальным для решения проблем? Исследования групп малого размера показывают, что наиболее предпочтительной представляется группа из пяти человек. В этом случае абсолютно тупиковая ситуация невозможна из-за нечетного числа членов группы. Далее, поскольку такие группы имеют тенденцию раскалываться на большинство в три члена и меньшинство в два члена, оказаться в меньшинстве в такой группе не означает оказаться в изоляции, как это имеет место в триаде. Группа из пяти человек достаточно велика для того, чтобы ее члены могли легко меняться ролями и любой член группы имел возможность выйти из неловкого положения без обязательной необходимости в формальном пересмотре проблемы. И наконец, группа из пяти человек достаточно велика для того, чтобы люди ощущали, что могут свободно выражать свои эмоции и даже вступать в противоречия друг с другом, но достаточно мала для того, чтобы ее члены могли неуважительно относиться к чувствам и потребностям друг друга. По мере увеличения размеров групп они становятся менее “сговорчивыми”. В таких группах люди уже не говорят друг с другом, а обращаются к другим с формальными речами.

Лидерство

Представьте себе футбольную команду без бомбардира, армию без офицеров, предприятие без директора, университет без декана, оркестр без дирижера, молодежную группировку без вожака. В отсутствие общего руководства люди начинают испытывать трудности с координированием своей деятельности. Следовательно, в групповом окружении некоторые члены имеют, как правило, большее влияние, чем прочие. Таких индивидов называют *лидерами*. Маленькие группы способны обходиться без лидера, однако в группах большой численности отсутствие руководства приводит к хаосу.

Для небольших групп, как правило, свойственны лидеры двух типов. Один тип руководителя – “специалист-производственник” – занимается оценкой текущих задач и организацией действий по их выполнению. Второй – “специалист-психолог” – хорошо справляется с межличностными проблемами, снимает напряженность между людьми и способствует повышению духа солидарности в группе. Первый тип руководства является инструментальным, направленным на достижение групповых целей; второй – экспрессивным, ориентированным на создание в группе атмосферы гармонии и солидарности. В некоторых случаях один человек берет на себя обе эти роли, но обычно каждая из ролей выполняется отдельным руководителем. Ни одна из ролей не может обязательно представляться более важной, чем другая, относительную значимость каждой роли диктует конкретная ситуация. Лидеры пользуются различными стилями для оказания влияния на людей.

Интересное исследование стилей руководства провели Курт Левин и его сотрудники.

В ходе этого исследования взрослые руководители, работавшие с группами 11-летних мальчиков, следовали одному из трех стилей руководства. При авторитарном стиле руководитель определял основное направление действий группы, давал поэтапные инструкции, так что мальчики имели четкое представление о будущих заданиях, назначал партнеров для работы, давал субъективные положительные и критические оценки и оставался в стороне от участия в деятельности группы. По контрасту с этим при демократическом стиле руководитель разрешал мальчикам принимать участие в процессе принятия решений, очерчивал только общие цели работы, предлагал варианты их достижения, разрешал членам группы работать совместно с теми, с кем им хотелось, объективно оценивал достижения мальчиков и сам участвовал в деятельности группы. И наконец, стиль невмешательства подразумевал пассивное положение руководителя: он предоставлял материалы, давал советы и оказывал помощь только по просьбе членов группы, отказываясь давать оценку результатам работы.

Исследователи обнаружили, что авторитарный стиль руководства приводил членов группы к полному упадку сил и вызывал у них враждебные чувства к своему руководителю. Производительность оставалась на высоте только в

присутствии руководителя, но как только он уходил, она значительно понижалась. При демократическом стиле руководства члены группы ощущали большее удовлетворение, были более ориентированы на задачи группы и более дружелюбны, проявляли самостоятельность (особенно в отсутствие руководителя) и низкие уровни межличностной агрессивности. Стиль невмешательства привел к низкой производительности и высоким уровням межличностной агрессивности. Однако следует подчеркнуть, что эксперимент проводился с американскими подростками, воспитанными на демократических принципах. При иных условиях и в другой культурной среде авторитарный стиль руководства может оказаться более предпочтительным. Высокий процент авторитарных лидеров в развивающихся странах позволяет предположить, что в условиях социальной напряженности население страны может счесть предпочтительным директивное правление. Однако не менее логичным представляется объяснение, согласно которому авторитарным правителям оказывается проще захватить и удерживать власть в подобных обстоятельствах.

Социальное манкирование

Старинная пословица гласит: “Когда рук много, работа идет легче”. Однако, как выясняется, эта пословица не соответствует истине.

Например, можно было бы ожидать, что три человека будут тянуть канат в 3 раза интенсивнее, чем один, а восемь человек – в 8 раз сильнее, чем один человек. На деле выходит совершенно не так. Исследования показывают, что если усилия одного человека, тянущего за веревку, равны 4 кг, то усилия каждого человека в группе из трех человек составляют уже 3,6 кг, а в группе из 8 человек – 1,9 кг. В качестве одной из причин можно назвать неправильно скоординированные усилия. Однако, когда участникам эксперимента завязывали глаза и убеждали в том, что они тянут канат не в одиночку, а вместе с группой людей, они тоже не перетруждали себя.

Очевидно, когда люди работают группами, они прилагают меньше усилий, чем в процессе самостоятельной работы, – этот феномен называется *социальным манкированием*.

Когда школьников попросили произвести как можно больше шума, крича и хлопая в ладоши одновременно с другими, выяснилось следующее: группы из 4 человек шумели всего в 2 раза громче, а группы из 6 человек – в 2,4 раза громче, чем каждый из них в одиночку. Вероятно, это происходит потому, что при выполнении групповых заданий люди полагают, что им лично не оказывается должное доверие, значит, не стоит тратить силы понапрасну, или думают, что в толпе никто не заметит, что они приложили к работе меньше сил. В сравнимых обстоятельствах советские крестьяне работали в колхозах с более низкой производительностью, чем на своих личных приусадебных участках. (Хотя личные участки составляли в целом менее 1% всех возделанных земель, на них производилось примерно 27% всей национальной сельскохозяйственной продукции.) Из этого не следует делать вывод, что можно покончить с коллективной деятельностью. Группы имеют первостепенное значение в жизни общества и способны совершить многое из того, что не по плечу одиночкам. К примеру, группы анонимных алкоголиков, родителей-одиночек и желающих похудеть, а также прочие группы, действующие по принципу “помоги себе сам”, свидетельствуют о том влиянии и успехах, которых способны достигать группы.

Социальные дилеммы

Эффект социального манкирования позволяет предположить, что между размером группы и мотивацией индивидов существует обратная зависимость. Тесно связанный с этим феномен был определен как *социальная дилемма – ситуация, в которой члены группы сталкиваются с противоречием между максимальным удовлетворением своих личных интересов и максимальным повышением коллективного благополучия*. Социальные дилеммы нередко встречаются в жизненных ситуациях. Посмотрим, какой выбор есть у солдата, оказавшегося в окопе перед завершающим этапом сражения. Для каждого солдата представляется разумным оставаться в окопе, чтобы не быть убитым, но если такое решение примут все солдаты, сражение наверняка будет проиграно и гибель станет общим уделом. Во многих социальных дилеммах существует вероятность того, что какой-то другой член группы сможет и захочет действовать на общее благо и тогда ваш личный вклад не понадобится.

Какие же социальные механизмы способны побудить индивидов действовать в духе коллективизма, а не руководствуясь эгоистичными соображениями? Скорее всего – это социальные механизмы контроля, ограничивающие те действия индивида, которые наносят ущерб общему благополучию. Часто эту функцию берет на себя государство, регулирующее доступ к различным ресурсам. Групповые нормы часто достигают той же цели посредством неформальных санкций. Однако существуют и другие средства, побуждающие людей действовать согласованно и выбирать прообщественные модели поведения. Среди этих механизмов есть такие, которые подчеркивают групповые границы и способствуют развитию необычайно сильной групповой идентификации. Более того, если индивиды чувствуют, что их сотрудничество с другими людьми вознаграждается (к примеру, равное участие в прибылях или иных благах), они бывают менее склонны к эгоистическому, индивидуалистскому поведению. Еще одной стратегией является групповое мышление, однако оно может иметь разрушительные последствия.

Групповое мышление

В 1961 г. администрация Президента США Джона Кеннеди предприняла неудачное вторжение на Кубу. Большая часть из 1400 наемников кубинского происхождения, прошедших специальную подготовку в ЦРУ для вторжения на территорию Кубы, была убита или захвачена в плен войсками Ф. Кастро. Этот провал укрепил не только позиции Кастро, но и союз Кубы с СССР, и в результате его Советское правительство предприняло попытку разместить на Кубе ядерные ракеты. Позже Президент Кеннеди был вынужден задать себе вопрос: “Как мы могли совершить подобную глупость?” Президент и его советники не только недооценили размер и мощь армии Кастро, но даже не сумели получить необходимую информацию.

Социальный психолог Эрвин Янис выдвигает предположение о том, что Президент и его советники оказались жертвами *группового мышления* – процесса принятия решений в группах с чрезвычайно тесными связями, членов которых настолько волнует вопрос сохранения консенсуса, что это отрицательно сказывается на их критических способностях. В случае группового мышления члены группы испытывают иллюзию добровольности принимаемых ими решений, что приводит к гипертрофированной уверенности и большей готовности идти на риск. Жертвы группового мышления безоговорочно верят в правоту своего дела (в нашем примере – в необходимость свержения коммунистического режима Кастро, который американская верхушка считала причиной всех зол). Члены группы требуют единодушия и оказывают давление на тех индивидов, которые выражают сомнения в предложенном плане действий; они не дают хода собственным сомнениям и выполняют роль цензоров по отношению к самим себе. (И действительно, позже выяснилось, что государственный секретарь Дин Раек и министр обороны Роберт Макнамара придерживались совершенно противоположного мнения по поводу планов вторжения на Кубу, хотя и принимали участие во всех заседаниях верхушки.)

Конформизм

Групповое мышление подтверждает наличие мощного общественного давления, характерного для групповых окружений и оказывающего воздействие на взгляды членов группы. Хотя подобное давление влияет на наше поведение, часто мы этого не осознаем. Музафер Шериф впервые продемонстрировал это положение на примере оптического обмана.

Людям, видящим маленькое, фиксированное световое пятно в темной комнате, кажется, что оно колеблется во всех направлениях. Однако мнения отдельных людей о перемещении светового пятна различаются. Сначала Шериф показывал пятно света каждому испытуемому по отдельности и регистрировал их ответы. Затем он собрал в группы людей с разными мнениями и снова попросил их посмотреть на световое пятно и повторить свои наблюдения вслух. В этих обстоятельствах мнения людей начали склоняться в сторону групповых стандартов. Позднее, когда Шериф снова беседовал с этими же людьми один на один, они уже не вернулись к своим первоначальным ответам, а продолжали придерживаться групповых стандартов. Примечательно, что большинство испытуемых заявили, что пришли к этому мнению самостоятельно и групповая оценка никак на них не повлияла.

Соломон Эш попросил испытуемых в своем эксперименте сравнить прямые линии одинаковой длины, образованные с помощью карт из двух колод, разложенных в центре комнаты. Он попросил членов нескольких групп по девять человек в каждой произнести ответы вслух. У Эша была предварительная договоренность с большинством участников эксперимента, и они единодушно дали неправильные ответы в некоторых тестах. Несмотря на то что правильный ответ буквально лежал на поверхности, почти треть испытуемых сделала ошибки в суждениях, идентичные или схожие с намеренно ошибочным мнением большинства. По крайней мере по одному из опытов совпало мнение примерно 3/4 всех испытуемых. Таким образом Эш продемонстрировал, что некоторые индивиды соглашаются с мнением группы, даже если для этого им приходится не верить собственным глазам.

Когда индивиды попадают в полную зависимость от группы, они способны жертвовать собственной независимостью и ослаблять контроль над своим телом и поступками. Все это свидетельствует о решающей роли групп в нашей жизни, особенно тех, в которых проходит развитие нашей личности и в деятельности которых мы принимаем ежедневное участие. Такие группы могут функционировать как тоталитарные институты.

[Назад](#)

[Содержание](#)

[Вперед](#)

§ 4.4. СОЦИАЛЬНЫЕ ОРГАНИЗАЦИИ

Характерные черты организации

Термин “организация” (от франц. *organisation*, позднелат. *organiso* – сообщаю, стройный вид, устраиваю) используется в нескольких значениях: 1) как элемент социальной структуры общества; 2) как вид деятельности какой-либо группы; 3) как степень внутренней упорядоченности, согласованности функционирования элементов системы. В этом плане социальная организация понимается как система отношений, объединяющих какое-то число

индивидов (групп) для достижения определенной цели.

Понятие “организация” употребляют в экономике, биологии, кибернетике, многих других науках и сферах деятельности, т.е. везде, где действуют социальные группы и упорядочивается их деятельность. Реальность существования социальных групп проявляется в их деятельности, которая возможна в рамках социальной организации (в форме производственных, религиозных, национальных, научных организаций, политических партий, профессиональных союзов и т.д.). Социальная организация оформляет социальные группы в *коллектив*. А.И. Пригожий определяет ее как группу людей, совместно и координированно реализующую общую цель.

Группа людей в форме социальной организации получает институциональное оформление социальных различий, сформировавшихся в разных сферах жизнедеятельности людей. Каждый член группы имеет свою собственную позицию, отражающую его положение в системе разделения общественного труда. Например, организация предприятия включает представителей рабочих, инженерно-технических работников разных профессий и возрастов. Она выполняет интегративную функцию со стороны социальной системы.

Социальные организации имеют ряд *основных черт*.

Во-первых, они обладают целевой природой, поскольку создаются для реализации определенных целей, стремятся как можно быстрее и эффективнее достичь этой цели. Организации представляют собой одновременно средство и инструмент обеспечения функции объединения людей, регулирования их деятельности для достижения цели, которой нельзя достичь в одиночку.

Во-вторых, члены организации распределяются по иерархической лестнице соответственно ролям и статусам. Таким образом, социальная организация – это сложная система связанных между собой социальных позиций и ролей входящих в нее членов. Она дает возможность индивиду реализовать свои потребности, интересы в тех границах, которые устанавливаются социальным статусом человека, нормами и ценностями, принятыми в конкретной социальной организации.

В-третьих, характерная черта организации, как считает Пригожий, обусловлена разделением труда, его специализацией по функциональному признаку. Организации строятся по вертикали и по горизонтали. В вертикальных структурах всегда имеются управляющая и управляемые подсистемы. Управляющая система координирует функционирование горизонтальных структур. Построение организации по вертикали обеспечивает достижение единства целей, придает организации эффективность и стабильность функционирования.

В-четвертых, управляющие подсистемы формируют свои механизмы и средства регулирования и контроля за деятельностью различных элементов организации. В числе важнейших средств значительную роль играют институциональные, или внутриорганизационные, нормы, которые создаются деятельностью институтов, обладающих особыми полномочиями. Эти институты проводят, реализуют нормативные требования в жизнь и для этого применяют свои санкции. Названные четыре фактора, по мнению Пригожина, детерминируют организационный порядок.

Эффективность организационных форм объясняется возникновением эффекта *синергии* (греч. *synergia* – сотрудничество, содружество). Именно синергия является тем соблазном, ради которого возникают организации. Это тот эффект, который возникает в сообществе людей от такого сложения сил, когда $2+2=5$ (или 6, 7,...). А это зависит именно от способа организации людей, от того или иного сочетания их усилий.

Проявление синергии в социальных организациях означает прирост дополнительной энергии, превышающий сумму индивидуальных усилий их участников. Причем в организациях это явление оказывается управляемым, его можно усиливать, видоизменять, если понимать источники появления организационного эффекта, а именно: возрастание совокупной энергии в зависимости от типа внутриколлективной связи.

Можно выделить несколько стадий процесса возрастания энергии социальной организации. Ощутимый эффект дает уже простая массовость, т.е. одновременность, однонаправленность многих усилий. Одно и то же бревно одни и те же люди не могут поднять по очереди, но вполне способны сделать это совместно. К тому же здесь возникает так называемый вторичный эффект объединения – физиологическое взаимодействие участников, чувство “мы”, взаимное сравнение, состязательность, групповой контроль.

Введение даже простейших форм расчленения общей работы, распределение участников по отношению друг к другу в последовательную зависимость еще больше усиливает совокупный эффект; например, передавать арбузы с берега на баржу из рук в руки по цепочке эффективнее, чем каждому носить от *начала* до конца свою ношу. Но тут, как и в предыдущем случае, сохраняется однородность операций у всех работников.

Новый уровень эффективности задает разделение труда по специальностям, т.е. специализация, когда работник добивается наиболее высоких результатов благодаря совершенствованию навыков в выполнении какой-либо одной производственной операции. При этом появляется новый социальный продукт специализации – частичный работник. Разделение труда превращается в его дробление, процесс достигает верхнего предела: на производстве иголок, например, проволока проходит через руки десятков отдельных рабочих. Преодолевается эта “частичность”

работника-виртуоза тем, что его опыт позволяет формализовать выполняемые им и доведенные до автоматизма операции и на этой основе создать технические орудия труда – на них теперь и переносится специализация. Однако в то же время упрощаются функции работника-оператора этих машин; его специализация снова становится все более и более узкой, привязывая работника к “должности одного движения” (чаще всего – нажатия кнопки на пульте управления сложнейшими современными машинами и механизмами). Таким образом, достигнув верхней точки, процесс завершается появлением машин, которые надежнее и дешевле обеспечивают техническое и технологическое единство. На этом линия “выжимания” указанного эффекта исчерпывается. Но закладываются новые линии, и они проявляются вплоть до наших дней (тейлоризм, мейоизм и т.д.). Таким образом, тайна организационного эффекта коренится в принципах объединения индивидуальных и групповых усилий: единство цели, разделение труда, согласование и пр.; способы осуществления последних весьма разнообразны.

Формальные организации

Современные общества становятся все более сложными системами, и в соответствии с этим усложняются требования, предъявляемые к функционированию групп. Как отмечалось выше, общественные организации традиционных обществ основывались на родственных связях. Разделение труда было примитивным; люди принадлежали одной культуре; формальных законов не существовало. Современные общества состоят из миллионов людей и уже не в состоянии опираться исключительно на первичные групповые структуры в достижении социальных целей. Продукты питания должны производиться, перерабатываться и транспортироваться на значительные расстояния для снабжения населения больших городов. Члены больших разнородных сообществ больше не могут рассчитывать на членов семьи или соседей в вопросах закрепления групповых норм и стандартов. Дети больше не могут получать образование “естественным путем”, как они учатся ходить и говорить. А научная медицина в союзе с усложнившимися врачебными технологиями обеспечивает более эффективное лечение, чем народные средства. Для выполнения этих и многих других задач людям требуются группы, создаваемые специально для достижения конкретных целей. Такими группами являются формальные организации. К ним относятся разветвленные государственные структуры – от местных муниципальных до федеральных правительственных организаций, крупные транснациональные корпорации, крупные университеты, больницы, профессиональные союзы и фермерские ассоциации. Современное общество – это хитросплетение формальных организаций, которые возникают, распадаются, реорганизуются, сливаются и вступают друг с другом в бесчисленные взаимодействия. Хотя существование формальных организаций исчисляется тысячелетиями, начиная с древнейших государств, таких, как Месопотамия, Египет, Китай, только в последние годы они приобрели такой масштаб. Неудивительно, что социолог Роберт Престхас называет современное общество организационным обществом.

Типы формальных организаций

Люди вступают в формальные организации по целому ряду причин. Социолог Амитаи Этциони классифицирует организации исходя из этих причин и выделяет три основных типа организаций: добровольные, принудительные и утилитарные. *Добровольные организации – это ассоциации, члены которых обладают правом свободного вступления и выхода.* Примерами таких организаций являются: клуб шахматистов, общество охраны природы, ветеранов афганской войны, общество рыболовов и т.д. Члены таких организаций не получают платы за участие в их деятельности. Индивиды вступают в добровольные организации, чтобы заполнить свободное время, пообщаться с единомышленниками, исполнить общественный долг, послужить какому-то делу или постараться помочь самим себе.

Членами некоторых *принудительных организаций* становятся против своей воли. Люди могут попасть в клинику для душевнобольных, быть приговорены к тюремному заключению или призваны на службу в армию. Социолог Эрвин Гоффман изучал жизнь людей в так называемых тоталитарных институтах – социальных институтах, цель которых – в условиях изоляции людей от остального общества в течение продолжительного периода времени подчинить их строго регламентированным нормам поведения. В таких окружениях индивиды подвергаются процедурам ресоциализации, в ходе которых их систематизированно стремятся избавить от прежних ролей и убеждений и навязать новые роли. Начальный этап пребывания в таких организациях часто подразумевает подавление личности. Индивидов разлучают с семьями и друзьями, олицетворяющими для них связь с их прежними социальными ролями. Их приучают к организационным правилам и внутренней дисциплине, отбирая личные вещи и одежду, связанные с привычным образом жизни. С помощью единообразных стрижек, форменной или стандартной одежды устанавливается принадлежность людей к новой институциональной структуре. Часто достоинство новичков всячески ущемляется – их заставляют выполнять грязную или унизительную работу, подвергают оскорбительным эпитетам (социологи называют такую процедуру “церемонией деградации”). Все это делает индивидов психологически и эмоционально восприимчивыми к тем ролям и принципам, принятия которых требуют от них принудительные формальные организации (см. гл. 5).

Индивиды также вступают в формальные организации, созданные с практическими целями, – в утилитарные организации. Университеты, корпорации, фермерские ассоциации, профсоюзы, правительственные и частные фонды принадлежат к числу формальных организаций, созданных людьми для выполнения насущных повседневных задач.

Утилитарные организации представляют собой нечто среднее между добровольными и принудительными организациями: членство в них не является ни полностью добровольным, ни исключительно обязательным. К примеру, никто не будет заставлять вас поступить на работу в корпорацию, но если вам понадобятся средства к существованию, вам просто необходимо будет согласиться на эту должность.

Бюрократия

Пока организации остаются относительно малочисленными, они зачастую достаточно успешно функционируют на основе непосредственного личного взаимодействия между их членами. Но если крупная организация заинтересована в достижении каких-то целей, она не может обойтись без утверждения формальных производственных и административных процедур. Только после того как процедуры производства и управления будут четко отлажены, организация сможет функционировать по-настоящему эффективно. Этому требованию отвечает *бюрократия* – социальная структура, основанная на иерархии должностей и ролей, предписанных четкими правилами и стандартами, и на разделении функций и власти. Социологи используют этот термин в смысле, совершенно отличном от тех негативных значений, которые слово “бюрократия” приобретает в быту. К примеру, в повседневной жизни этим термином определяют неэффективность функционирования организаций. Слово “бюрократ” стало синонимом чиновника, строго следующего всем правилам, уклоняющегося от ответственности, погрязшего в бумажной волоките и сверхпоглощенного своей работой, которая представляется ему самой важной на свете.

В западном мире развитие бюрократии шло веками. В средние века и позднее этот процесс шел медленно и беспорядочно. Только в XX в. бюрократия сформировалась в полной мере – в соответствии с требованиями, диктуемыми индустриальным обществом. В связи с укрупнением современных организаций и повышением их сложности, потребовалось большое количество структурных единиц и подразделений, возникла потребность в некоем механизме синхронизации и интеграции различных видов деятельности. Поставив выполнение задач на регулярную и упорядоченную основу, бюрократические структуры открывают возможности для эффективного планирования и успешной координации этих видов деятельности. Кроме того, бюрократические структуры стремятся исключить все посторонние влияния на людей и направить их деятельность в первую очередь в организационных интересах. В настоящее время в России наиболее крупномасштабные и сложные организации построены на бюрократических принципах управления.

Веберовская концепция бюрократии

М. Вебера поражала способность бюрократического аппарата рационализировать и контролировать процессы коллективного достижения людьми своих целей. Хотя Вебера беспокоили некоторые негативные последствия бюрократического правления, он был убежден, что необходимость в управлении большими народными массами сделала бюрократию неизбежным условием современной организационной жизни. Вебер рассматривал бюрократию как *идеальный тип* – социологическое построение, призванное определять основные характеристики какого-то явления. К примеру, социологи могут выделить некий общий элемент, присущий правительственному учреждению, Русской Православной Церкви, профсоюзу шахтеров, телекомпании НТВ и Московскому университету, и создать модель, подходящую для описания и анализа организационных структур. Однако такую модель не следует смешивать с реальной картиной функционирования бюрократического аппарата в современном мире.

Представим основные компоненты идеальной бюрократии по Веберу – образец полностью усовершенствованной организации, построенной на базе подбора наиболее подходящих средств для достижения конкретной задачи.

1. Каждый пост или должность имеет ясно определенные обязанности и ответственность, вследствие чего постоянная деятельность организации строится на четких принципах разделения труда и обязанностей.
2. Все должности размещаются на конкретных уровнях иерархической структуры власти, имеющей форму пирамиды. Должностные лица отвечают перед вышестоящими руководителями не только за собственные действия и решения, но и за действия и решения своих подчиненных.
3. Вся деятельность организации зиждется на последовательной системе абстрактных норм и правил, которые определяют ответственность различных должностных лиц и принципы взаимоотношений между ними, обеспечивают скоординированность основных видов деятельности и качество их исполнения независимо от смены персонала.
4. Все должностные посты предполагают наличие определенных профессиональных навыков. Работники принимаются на эти должности на основании их технической компетентности, а не личных качеств. Работники с хорошей профессиональной подготовкой лучше справляются со своими обязанностями, чем люди, получившие должность благодаря родственным и дружеским связям или политическим предпочтениям. Компетентность подтверждается соответствующими документами (например, ученыя

степень) или тестами.

5. Должностные лица не являются “владельцами” своих постов. Должности остаются в собственности организации, и работодатели обязаны снабжать своих сотрудников всем необходимым для работы.
6. Работа в организации рассматривается как карьера. Мотивами для продвижения по службе могут служить старшинство или заслуги перед организацией или и то и другое. По истечении испытательного срока индивиды утверждаются в должности и ограждаются от спонтанных увольнений. Благодаря этому фактору должностные лица менее восприимчивы к посторонним влияниям.
7. Административные приказы, правила, процедуры и полномочия оформляются в письменной форме и подлежат постоянному хранению.

Вебер был убежден, что бюрократическое правление является характерной чертой современного капитализма. Однако он также настаивал на том, что и социалистическое общество не в состоянии освободиться от этой структуры, причем оно станет свидетелем не падения, а возвышения бюрократических структур. Признавая ограниченность капитализма, Вебер, тем не менее, считал, что капиталистическое общество предоставляет наилучшие возможности для сохранения свободы личности и творческого руководства в мире, где доминирующую роль играют формальные организации. Некоторые социологи не разделяют оптимизма Вебера, они выражают обеспокоенность тем, что бюрократические структуры ставят препоны свободе человеческой личности, превращая людей в “винтики” организационной машины.

Недостатки бюрократии

Идеальная форма бюрократии, предложенная Вебером, недостижима на практике по ряду причин. Во-первых, индивиды существуют не только для организаций. Люди переносят всю грязь, скопившуюся в их жизни, в бюрократические структуры, и у них есть множество интересов помимо организации. Во-вторых, бюрократии не защищены от социальных перемен. Если такие перемены происходят часто и быстро, соответствующие ответы, предусмотренные бюрократическими правилами и постановлениями, мешают рациональной работе. В-третьих, бюрократические системы предназначены для “среднего” человека. Но ведь в реальной жизни люди различаются по интеллекту, энергии, усердию, преданности делу, поэтому фактически они незаменимы в повседневном функционировании организации.

Вы, возможно, подумали что подход Вебера к бюрократии носит ярко выраженный функциональный характер. Вебер рассматривает различные компоненты своего идеала как функциональный ответ на требования, предъявляемые крупной организацией. Эти характеристики позволяют формальной организации добиться своих целей максимально быстрым, эффективным и рациональным способом. Другие социологи отмечали, что бюрократии имеют недостатки, или дисфункции.

Привитая неспособность. Торстейн Веблен указывал на то, что бюрократические структуры поощряют у своих членов привычку полагаться на установленные правила и инструкции и применять их механически и нетворчески. Эту модель поведения он назвал привитой неспособностью. В результате социализации, происходящей в организациях, у работников часто складывается узкий кругозор, который ограничивает их способность реагировать по-новому на меняющиеся ситуации. Из-за привитой неспособности бюрократические учреждения при быстрых переменах зачастую оказываются негибкими и неэффективными. Например, более 10 лет американская автомобильная промышленность не реагировала на изменяющиеся вкусы американцев и вторжение иностранных конкурентов на американский рынок. В стране продолжали выпускать те же крупногабаритные машины с неэкономичным расходом топлива при использовании той же технологии несмотря на более высокое качество и привлекательность японских автомобилей. Другими словами, в реальной жизни бюрократические структуры не проводят оценку показателей работы, даже если работники не соответствуют занимаемой должности или работают неэффективно, что способствует сохранению и воспроизведению посредственностей. То, как бюрократии реагируют на кризисные ситуации, лишь усложняет проблемы. Должностные лица обычно принимают только те меры, которые помогают быстро устранить лишь наиболее видимую часть проблемы, предоставляя заботиться об остальном другим.

Закон Паркинсона. Вебер считал бюрократию механизмом для достижения эффективности организации. Совершенно другую картину дает К. Норткот Паркинсон, прославившийся как автор *закона Паркинсона*: “Объем работы увеличивается для того, чтобы заполнить время, имеющееся для ее выполнения”. Несмотря на ироничный тон, Паркинсон старается показать, что “число чиновников и объем работы не связаны друг с другом”. Он утверждает, что бюрократический аппарат увеличивается не из-за роста объема работы, а из-за того, что должностные лица стремятся иметь больше подчиненных. Эти подчиненные в свою очередь создают работу друг для друга, а координация их труда требует еще большего числа начальников.

Неумолимый рост бюрократического аппарата находит свое отражение в увеличении численности работников, занятых в органах государственной власти России. Госкомстатом РФ получены данные, приведенные в табл. 4.2. (Российский статистический ежегодник. Официальное издание. М., 1998.)

Таблица 4.2. Численность государственных служащих в России в 1994-1997 гг.

Год	1994	1995	1996	1997
Всего в органах гос. власти и управления (тыс. человек)	1004,3	1061,8	1093,0	1108,9

Бюрократизация и коррупция аппарата, широкое участие должностных лиц в коммерческих предприятиях, совмещение нескольких постов в законодательных и исполнительных органах власти одними и теми же людьми, правовой нигилизм, недостаточная проработанность законодательных актов, попытки ограничения конституционных прав, неспособность противостоять нарастающему валу преступности самым серьезным образом компрометируют чиновничество России.

Олигархия. Организации, подобно всем другим группам, имеют огромный потенциал для обеспечения подчинения. Группы не просто осуществляют контроль, раздают награды и налагают наказания. Они также определяют социальную реальность, конструируя наш опыт. Учитывая доминирующую роль организаций в современном мире, некоторые исследователи выразили озабоченность в отношении будущего демократических институтов. Они отмечают, что слишком часто интересы организаций ставятся выше потребностей индивидов. Роберт Михельс (1876-1936), социолог и друг Вебера, говорил, что бюрократиям присущ фундаментальный недостаток, который превращает их в недемократические социальные структуры: они неизменно ведут к олигархии – концентрации власти в руках нескольких человек, которые используют свое положение в корыстных целях. Он назвал эту тенденцию *железным законом олигархии*. “Кто говорит об организации, имеет в виду олигархию”.

Михельс называет ряд причин возникновения олигархических тенденций в формальных организациях. Во-первых, они имеют иерархическую структуру, в которой власть осуществляется сверху вниз. Даже если властью наделены члены организации, требования руководства и предписания администрации превращают голосование и аналогичные ему процедуры в ничего не значащий ритуал. Во-вторых, руководители имеют очень много преимуществ перед сотрудниками. У них есть информация, недоступная для других, они обычно обладают лучшими политическими навыками и опытом, контролируют большую часть административных ресурсов, включая связь, помещения и денежные средства, которые могут быть привлечены для выполнения официальных обязанностей или для того, чтобы оградить себя от претендентов на должность. Более того, они могут использовать находящийся в их распоряжении набор поощрений и вознаграждений для привлечения на свою сторону инакомыслящих и соперников. В-третьих, простые члены организации не заинтересованы в принятии на себя ответственности, которая сопряжена с руководящей должностью, и с безразличием относятся к проблемам организации.

Михельс указывает на эволюцию европейских социалистических партий и рабочих союзов как подтверждение своего тезиса о том, что руководители редко отражают демократические устремления своих организаций. Однако не все организации являются олигархическими. Например, в Международном союзе печатников демократическая традиция поддерживается с помощью “двухпартийной системы”. Выборы в Союз проводятся регулярно, и обе партии выставляют полный список кандидатов. Там, где конкурирующие группы активны и действуют законно, рядовые члены могут заменять лидеров и проводить в жизнь новую политику.

Поэтому, хотя сложность современной жизни требует наличия крупномасштабной формальной организации, бюрократические структуры имеют свои минусы и проблемы. Есть пределы тому, чего могут добиться большие иерархические организации. Следовательно, некоторые проблемы не могут быть решены, а некоторые функции организации и управления надлежащим образом выполнены.

Управление в организациях

Разумеется, центральной осью функционирования формальных организаций является управление. Сущность социологического подхода к управлению состоит в выделении трех компонентов. Первый – целенаправленное управляющее воздействие, включающее целеполагание и целеосуществление, составляет ядро управления. Такое воздействие бывает внешним (когда орган управления находится за рамками самих объектов), а также самоуправлением (когда воздействие осуществляется подразделением или субъектом, входящим в состав самого объекта). Второй – социальная самоорганизация, т.е. спонтанные процессы внутри-коллективного регулирования (лидерство, “шкала престижа”, неформальное группообразование, социальные нормы). Оба названных компонента образуют третий – организационный порядок, включающий в себя как продукты “прошлого” управленческого труда (решения, объективированные в стабильной должностной структуре, административном распорядке), так и систему стихийно сложившихся правил и норм отношений в коллективе.

Оптимальное соотношение данных элементов предполагает их интеграцию на основе использования возможностей

и учета границ каждого из них, снятия возможных противоречий. Так, руководитель заинтересован как можно больший объем решений (приказов, заданий) перевести из формы разовых воздействий в форму долговременного порядка или “подключить” спонтанные регуляторы к целям, поставленным перед организацией.

Методы управления – это комплекс социальных методов целенаправленного воздействия на работников, группы и коллективы.

На каждом уровне управление сталкивается со специфическими проблемами, а значит, и вырабатывает соответствующие методы, одни из них применимы в каждом из трех случаев, применение других ограничено каким-либо одним случаем. По отношению к отдельному работнику предприятия можно выделить разные виды воздействия (методы социального управления) на его поведение:

- прямое (приказ, задание);
- через мотивы и потребности (стимулирование);
- через систему ценностей (воспитание, образование и т.д.);
- через окружающую социальную среду (изменение условий труда, статуса в административной и неформальной организации и др.).

Применительно к группе, входящей в производственный коллектив предприятия, используются следующие методы социального управления:

- целенаправленное формирование состава группы (по квалификационным, демографическим, психологическим признакам, количеству, размещению рабочих мест и т.д.);
- сплочение группы (посредством организации соревнования, совершенствования стиля руководства, использования социально-психологических факторов и т.п.).

На уровне социальной организации предприятия используются методы:

- согласования формальной и неформальной структур (преодоление противоречий между запланированными и действительными связями и нормами);
- демократизации управления (посредством повышения роли общественных организаций, широкого привлечения работников к выработке общих решений, выборности некоторых руководителей производства, развития трудовой активности и т.д.);
- социального планирования (повышение квалификации работников, совершенствование социальной структуры коллектива, улучшение благосостояния и другие мероприятия).

Отношения руководство-подчинение. Понятие “руководство” близко к понятию “управление” и используется для выделения особого типа организационных отношений, а именно: работы руководителя с подчиненными в непосредственном контакте по решению служебных задач.

Исходя из этого социологический подход предполагает анализ руководства как особого, триединого отношения между людьми в организации. Во-первых, руководство – это отношение между разными статусами, уровнями административной структуры, имеющее правовую основу и проявляющееся в виде односторонней зависимости одного работника (должности) от другого. Во-вторых, руководство – это отношение между отдельными рабочими функциями общего трудового процесса: одной – более “общей”, другой – более “частной”. В трудовом процессе связываются, с одной стороны, функция организации, с другой – функция исполнения. В-третьих, руководство – это также отношение между личностями, специфический тип общения. В последнем случае рассматривается его социально-психологическое содержание – взаимное признание, влияние, стиль, интересы.

Перечисленные стороны отношения руководство-подчинение не могут существовать в отрыве друг от друга, они переплетены, хотя и имеют относительную самостоятельность. Социология исследует отношение руководство-подчинение как проявление на межличностном уровне более общих отношений по управлению. Воздействие руководства на подчиненных имеет цель побуждать их к определенному трудовому поведению как в соответствии с требованиями организации, так и согласно собственным представлениям.

Возможны два способа воздействия: прямой (приказ, задание) и опосредованный, мотивирующий (через стимулы). При первом способе руководство направлено непосредственно на деятельность подчиненных и необходимость соответствующего поведения подкрепляется санкциями за отклонение от него. Результат достигается за счет того, что для работника “потери” от возможных санкций за невыполнение требуемого превышают его “затраты” на выполнение. В своей крайней форме такое отношение руководство-подчинение выступает как принуждение, т.е. цели руководства не связываются с интересами исполнителя, противостоят им. Второй способ предполагает

воздействие на мотивы и потребности работника. Побуждение к труду происходит через удовлетворение потребности личности, что выступает как компенсация за трудовой вклад. При прямом воздействии такой компенсацией служит отсутствие негативных санкций, а эффект достигается за счет “самоусиления” воздействия соответствующей мотивацией индивида.

В процессе руководства проявляются личные особенности руководителя, поэтому складываются разные стили руководства. *Стиль руководства можно определить как систематическое проявление каких-либо личных качеств руководителя в его отношениях с подчиненными, в способах решения деловых проблем.*

Рамки формальной организации оставляют некоторый диапазон для выбора руководителем той или иной линии служебного поведения по отношению к подчиненным ему работникам и служебным задачам. Сознательный выбор или спонтанные колебания в этих рамках неизбежны и зависят от индивидуальности руководителя – его культуры, установок, характера, опыта, знаний, т.е. детерминируются психологическими и социокультурными факторами, присущими как руководителю, так и коллективу, профессии, региону, социальной категории. Различают следующие основные разновидности стиля руководства: авторитарный, когда руководитель не считается с мнением подчиненных, навязывает им свою волю; демократический, когда подчиненные привлекаются к выработке общих решений; слабый, когда руководитель самоустраняется от руководства, его влияние в коллективе незначительно, слабо выражено. Стиль руководства тесно связан с культурой управления.

Стиль руководства проявляется в стимулировании труда. *Стимулирование – метод опосредованного воздействия на трудовое поведение работника, его мотивацию через удовлетворение потребностей личности*, что выступает как компенсация за трудовое усилие. Ориентация на получение удовлетворения в целом сильнее побуждает человека к определенному поведению, чем прямое управленческое воздействие на него посредством приказа. Однако организация стимулирования сложнее прямого воздействия. Системе стимулов протivостоит система мотивов и потребностей. Стимулирование эффективно в той степени, в какой эти две системы сочетаются.

Деление стимулов на “материальные” и “моральные” условно. Так, премия – не только денежное вознаграждение, но и свидетельство признания, уважения. В задачи эффективного управления входит расширение системы стимулов, применяемых в социальном управлении. Стимулами могут быть условия труда, гибкие системы рабочего времени, отношения в коллективе и т.д., но главным стимулом остается материальная заинтересованность, более полное осуществление принципа оплаты по труду, его результатам. В связи с особенностями современного производства, прежде всего его сложностью, вследствие чего вклад отдельного работника в конечный продукт неочевиден, особое значение приобретают коллективные формы оплаты труда и стимулирования (бригадные методы, коллективный подряд и т.д.).

Управленческие решения. Главный продукт управления – производимые им решения. *Управленческое решение есть формально зафиксированный проект какого-либо изменения в организации.* На этой основе выделяются следующие разновидности управленческих решений.

Жестко детерминированные решения, на содержании которых индивидуальные особенности руководителя совершенно не сказываются или сказываются незначительно. В этом случае личность субъекта решения как бы “не втягивается” в процесс его принятия, поскольку содержание решения предопределено организационными условиями (законом, инструкцией, распоряжением вышестоящей инстанции и т.д.). Такие решения в свою очередь могут быть двоякого рода: стандартизованные, рутинные (например, решения о выдаче очередной заработной платы, увольнении работника после подачи им заявления, выплате пособий по профзаболеваниям и т.п.) и производные, вторичные решения, т.е. принятые во исполнение, в развитие других решений и неизбежно вытекающие из них (ранее принятых, “спущенных” извне и т.д.).

“Инициативные” решения (т.е. не жестко детерминированные), содержание которых предполагает индивидуальный вклад субъекта решения. Диапазон колебаний при этом может быть значительным, что для организации имеет важные последствия. Здесь также можно выделить две разновидности: решения ситуационные, имеющие преимущественно эпизодический или локальный характер (поощрения, наказания, отдельные назначения и пр.), решения реорганизационные, т.е. направленные на изменение какого-либо элемента организации (перераспределение ресурсов, разработка новых задач, изменение административной структуры и т.д.).

Самоорганизация. Деятельность по управлению включает в себя не только вертикальные отношения руководства-подчинения. Организациям присуще также и самоуправление. Понятие “самоуправление” обычно имеет два смысла – широкий и узкий. В широком смысле “самоуправление” означает автономное функционирование какой-либо организационной системы (подсистемы), правомочное принятие ею решений по внутренним проблемам. В этом смысле та или иная степень самоуправления свойственна любым предприятиям, учреждениям, поселениям и т.п. Но с социологической точки зрения, т.е. в узком смысле слова, самоуправление выступает как коллективное управление, как участие всех членов организации, населения в работе соответствующего органа управления, включение исполнителей в процессы выработки общих решений.

Самоорганизация есть продукт социального взаимодействия в массовом, коллективном или групповом масштабах. Использование самоорганизации в управлении существенно повышает его эффективность и составляет важный фактор развития в трудовых организациях. Процессы самоорганизации могут играть как конструктивную, так и

деструктивную роль, т.е. проявляться как дезорганизация.

Социальное регулирование – целенаправленное управляющее воздействие, ориентированное на поддержание равновесия в управляемом объекте и развитие его посредством введения регуляторов (норм, правил, целей, связей). Социальное регулирование представляет собой “косвенное” управление и осуществляется (наряду с “прямым”) через задание объекту требуемого результата и путей его достижения. Посредством социального регулирования создаются возможности и ограничения деятельности, которые должны вызвать в управляемом объекте мотивацию и целеполагание, желаемые с точки зрения субъекта управления.

Неформальные организации

Правила, постановления, процедуры и межличностные отношения, предусмотренные в бюрократической структуре, редко соответствуют реалиям жизни организации еще по одной причине. Формальная организация порождает *неформальную организацию – сети межличностных связей, которые возникают в формальной организации, но не предписываются ей*. На основе общих интересов и взаимоотношений индивиды формируют первичные группы. Эти неформальные структуры обеспечивают средства, с помощью которых люди обходят или нарушают правила, обмениваются “общими знаниями”, совершают тайные поступки, решают проблемы и “срезают углы”.

Неформальная организация уходит корнями в формальную. Чтобы избежать бюрократической волокиты, работники часто заключают друг с другом неформальные соглашения. В самом деле для того, чтобы формальная организация работала без сбоев, ей необходима организация неформальная для интерпретации и поддержки ее целей и деятельности. Итак, люди связаны с более крупной группой членством в первичных группах, которые выполняют роль посредника между ними и формальной организацией. Кроме того, обезличенность бюрократических структур отрицательно сказывается на многих работниках, и они начинают искать теплоту и дружеское участие в рабочей обстановке через неформальные отношения.

Исследования выявили также важную роль неформальной группы в поддержании трудовой дисциплины, пресечении воровства со стороны отдельных рабочих. Например, изучая случаи воровства среди рабочих на одном из заводов, социологи пришли к выводу, что неформальные нормы регулируют как вид, так и количество похищенной собственности.

[Назад](#)

[Содержание](#)

[Вперед](#)

Глава 5. ДЕВИАЦИЯ И СОЦИАЛЬНЫЙ КОНТРОЛЬ

Жизнь людей протекает в общении друг с другом, поэтому им необходимо объединять и координировать свои действия. Любую потребность – в пище, одежде, сексе, работе, образовании, дружбе, славе – человек может удовлетворить лишь через других людей путем взаимодействия с ними, занимая определенное положение в сложных и организованных группах и институтах – в семье, школе, коллективе предприятия, политических партиях, спортивной команде. Несомненно, мир существует исключительно потому, что действия огромного числа людей согласуются, однако для этого им необходимо понимать, кто, что и когда предположительно должен делать. Первым условием организованной социальной жизни является наличие между людьми неких соглашений, которые принимают форму социальных ожиданий, выражаемых в нормах. Без норм, обуславливающих поведение, взаимодействия в социальной группе были бы невозможны. Мы бы лишились ориентиров, подсказывающих, что допустимо, а что выходит за рамки допустимого. Взаимодействие между людьми превратилось бы в настоящую проблему, потому что мы бы не знали, чего можно ожидать от других людей. С нормами принято связывать вознаграждение и наказание. В современном обществе государство выполняет роль механизма реализации большого количества норм – законов. Законы далеко не нейтральны: они, как правило, отражают интересы определенной группы и воплощают ее основные ценности. Далее детально рассматривается проблема девиации (отклонения от норм).

§ 5.1. ПРИРОДА ДЕВИАЦИИ

Социальные характеристики девиации

Во всех обществах поведение человека порой выходит за рамки, допустимые нормами. Нормы только указывают, что человек должен делать, а что не должен; но они не являются отражением фактического поведения. Реальные поступки некоторых людей нередко выходят за рамки того, что другие рассматривают как допустимое поведение. Для социальной жизни характерен не только конформизм, но и отклонение. *Девиация – это отклонение от нормы, рассматриваемое большей частью членом общества как предосудительное и недопустимое*. Обычно мы оцениваем поведение как девиантное в зависимости от того, получает ли оно отрицательную оценку и вызывает враждебную реакцию.

О девиации нельзя сказать, что она внутренне присуща определенным формам поведения; скорее это оценочное определение, налагаемое на конкретные модели поведения различными социальными группами. В повседневной жизни человек составляет суждения о желательности (или нежелательности) того или иного стиля поведения; общество переводит такие суждения в положительные (или отрицательные) последствия для тех, кто следует (или не следует) подобным моделям поведения. В этом смысле можно сказать, что *девиация есть то, что общество считает отклонением*. Попытаемся прояснить эту идею на основе рассмотрения ряда важных характеристик девиации.

Относительность девиации. Сравнение разных культур показывает, что одни и те же действия одобряемы в одних обществах и недопустимы в других. Определение поведения как девиантного зависит от времени, места и группы людей. Приведем примеры.

Если обычные люди взламывают склепы, их клеймят как осквернителей праха, но если это делают археологи, то о них говорят с одобрением, как об ученых, раздвигающих границы познания. Тем не менее в обоих случаях в места погребения вторгаются посторонние и выносят оттуда какие-то предметы. Сторонники вероучения Бахай в западных странах имеют полную свободу вероисповедания, но в Иране режим Аятоллы Хомейни бросил в тюрьмы и без суда казнил тысячи бахаистов. Бахаисты выступают за равенство полов, всеобщее образование, уничтожение межгрупповых предрассудков и за единое мировое правительство, но мусульманское духовенство в Иране считает эти взгляды еретическими. Также коммуникативное поведение, современная одежда и “открытое” лицо европейской женщины недопустимы во многих традиционных мусульманских странах.

Эти примеры свидетельствуют о том, что отклонения не могут быть внутренне присущи поведению людей. Общество решает, считать или не считать какое-то поведение отклоняющимся от нормы. Это не означает, что такие явления, как убийство, воровство, половые извращения, психические отклонения, алкоголизм, азартные игры и жестокое обращение с детьми и т.п., могли бы не иметь места, если бы им не были даны социальные определения. Скорее, решающее значение имеет то, как люди определяют поведение и каким конкретным образом реагируют на него.

Механизм закрепления определений. Люди по-разному определяют, что следует, а что не следует считать отклонением от нормы. Поэтому возникает вопрос, какие индивиды и социальные группы смогут придать своим определениям преобладающее значение.

Например, в 1776 г. британцы заклеили Джорджа Вашингтона как предателя; через 20 лет он стал президентом Соединенных Штатов Америки и “отцом – основателем своей страны”. В 1940-е гг. британские власти в Палестине называли Менахема Бегина сионистским террористом (он возглавлял подпольную военную организацию, которая очень искусно вынудила правительство Великобритании отказаться от своего мандата на Палестину). Тридцать лет спустя Бегин возглавил государство Израиль и пользовался большой популярностью. Но если бы Америка и Израиль проиграли свои войны за независимость, вполне вероятно, что и Вашингтон, и Бегин были бы казнены или по меньшей мере получили длительные сроки тюремного заключения.

Кто и что определяется как нарушитель и отклонение от нормы, в значительной степени зависит от того, кто дал это определение и в чьих руках сосредоточена власть, позволяющая его закрепить. За последние годы такие стили поведения, как гомосексуализм, алкоголизм, употребление наркотиков, традиционно считавшиеся в России девиантными, определявшиеся в терминах уголовного кодекса, были подвергнуты пересмотру. Все большее распространение получает мнение, что подобные стили поведения являются медицинскими проблемами, т.е. считаются болезнями наряду с физическими заболеваниями типа язвы, диабета, гипертонии. Страдающих от этих нарушений людей (алкоголиков, наркоманов) помещают в лечебные учреждения, где их называют пациентами и где они получают лечение по назначениям врачей.

Некоторые социальные группы (гомосексуалисты, лесбиянки, инвалиды и матери-одиночки, живущие на социальное пособие, и т.п.) выходят на политическую арену и с успехом противостоят официальным определениям, представляющим их как источник социальных проблем. Действительно, индивиды, носящие социальное “клеймо” или ставшие жертвами доминирующих социальных дефиниций, имеют собственный взгляд на свои жизненные ситуации, отличный от взгляда тех, кто проводит в жизнь нормы, отражающие именно их моральные принципы. Стоит вспомнить о том, что в XIV-XVII вв. в Европе было казнено примерно от 200 до 500 тыс. людей (85% из них женщины) по обвинению в служении дьяволу.

Зона допустимых вариаций. Нормы могут быть представлены не в виде фиксированной точки или прямой линии, а скорее как некоторая зона. Даже у достаточно специфичных и строго контролируемых норм есть зона допустимых вариаций, не говоря о практике, где нормы имеют целый диапазон допустимых стилей поведения, которые тем не менее могут не отклоняться от буквы закона. Приведем пример.

Считается, что университетскому профессору положено держаться со студентами официально. Но один профессор крупного университета имеет обыкновение во время лекции взбираться с ногами на кафедру или усаживаться на ее крышку. Несомненно, в русской культуре не принято считать кафедру подходящим местом для сидения. Поэтому неудивительно, что большинство студентов на первой лекции профессора встречают его чудачества хихиканьем. Однако профессор, обладая талантом общения и являясь признанным авторитетом в своей области, вскоре

завоевывает аудиторию. Оценивая курс лекций, который читает профессор, студенты обычно говорят, что сначала их ошеломили его непринужденные манеры, но вскоре они обнаружили, что стиль его поведения составляет часть эффективной методики преподавания.

Следовательно, норма обычно предполагает некий вариант поведения, новый или отличающийся от нормативного поведения, но не выходящий за рамки допустимого.

В общем, ни один стиль поведения не является отклонением сам по себе; *отклонение есть предмет социальных определений*. Одно и то же поведение может рассматриваться одной группой как отклонение, а другой – как норма. Более того, многое зависит от социального контекста, в котором наблюдается такое поведение.

Например, появление в нетрезвом виде на работе вызывает недовольство окружающих, однако на новогодней вечеринке именно такое поведение ее участников вполне естественно. Добрые сексуальные отношения и разводы, всего одно поколение назад вызывавшие сильное осуждение в обществе, сейчас в целом считаются нормой.

Социальный контроль

Для того чтобы в мире все шло своим чередом, люди должны следовать правилам. Социальный порядок требует соблюдения общих норм, по крайней мере, от большинства людей. Без существования социального порядка взаимодействие людей превратилось бы в настоящую проблему, а их ожидания утратили бы смысл. Общество стремится гарантировать соответствие действий своих членов базовым социальным нормам с помощью *социального контроля – методов и стратегий, определяющих поведение людей в рамках общества*. Функционалисты и конфликтологи по-разному оценивают роль социального контроля. Функционалисты рассматривают социальный контроль (в первую очередь выражающийся в юридических актах) как неизбежное требование, без выполнения которого выживание общества невозможно. Если население откажется следовать общественным стандартам поведения, это повлечет за собой неправильное функционирование и разлад институциональных систем. По этой причине функционалисты считают хаос альтернативой эффективного социального контроля. Сторонники теории конфликта утверждают, что социальный контроль осуществляется в интересах наделенных властью социальных групп в ущерб всем прочим группам в обществе, причем никакие социальные структуры не могут быть нейтральными. Эти социологи видят свою задачу в выявлении и идентификации механизмов, позволяющих институциональным структурам несправедливо распределять блага и обязанности социальной жизни, используя для самосохранения методы и инструменты социального контроля.

В социальной жизни действуют три основных типа процессов социального контроля: 1) процессы, побуждающие индивидов к интернализации нормативных ожиданий своего общества; 2) процессы, организующие социальный опыт индивидов; 3) процессы, применяющие различные формальные и неформальные социальные санкции.

Члены общества непрерывно проходят процесс социализации (см. гл. 3), посредством которого они усваивают те системы мышления, чувств и поведения, которые характерны для культуры их общества. В детском возрасте соответствие ожиданиям других людей прежде всего является продуктом внешних процессов контроля. По мере взросления поведение человека начинает все более и более управляться *внутренними* регуляторами; последние выполняют много функций из числа тех, которые раньше (в детстве) выполнялись внешними механизмами контроля. Так происходит процесс *интернализации: индивиды инкорпорируют в свою личность стандарты поведения, доминирующие в обществе*. Эти стандарты человек часто принимает без размышлений и вопросов – как свою “вторую натуру”. По мере того как человек “погружается” в жизнь группы, он вырабатывает представление о себе, регулирующее его поведение в соответствии с групповыми нормами. Делая то, что делают члены группы, он обретает собственную идентичность и ощущение благополучия. Группа становится своей группой, а ее нормы – своими нормами. Таким образом социальный контроль превращается в самоконтроль.

Социальные институты также формируют индивидуальный опыт. Как правило, человек бессознательно выстраивает собственное представление о реальности под воздействием социальных проблем и альтернатив в том виде, в каком они сформулированы обществом. Можно сказать, что человек живет в несколько ограниченном мире, в той степени, в какой он оказывается замкнутым в рамках социального окружения, обусловленного культурой. Ему обычно не приходит в голову возможность существования альтернативных стандартов. Человек ограничен рамками культуры своего общества и не может следовать неконформистским моделям поведения, поскольку общество не знает альтернатив.

И наконец, человек следует нормам своего общества, так как знает, что в противном случае его ожидает наказание. К людям, нарушающим правила, окружающие относятся недоброжелательно, враждебно, о них злословят, их подвергают ostracismu. Последствиями отступления от норм могут стать тюремное заключение и даже смерть. Конформист же получает одобрение, популярность, престиж и прочие социально определяемые вознаграждения. Люди весьма быстро осознают невыгодность неконформизма и преимущества конформизма.

Социальные эффекты девиации

Не всякое поведение, включая и девиантное, имеет цель. Большинство рассматривает девиантное поведение как “плохое”, как поведение, представляющее собой источник “социальных проблем”. Такие оценки распространены в результате тех негативных или разрушительных последствий, которые влечет за собой большинство отклонений от нормы. Однако девиации могут иметь также положительные или интеграционные последствия для социальной жизни. Социологи Льюис Козер, Альберт Коэн и Эдвард Сагарин внесли весомый вклад в понимание этого феномена.

Дисфункции девиации. Несомненно, большинство обществ способно ассимилировать немалое число отклонений от нормы без серьезных последствий для себя, однако постоянные и широко распространенные девиации могут нарушить организованную жизнь общества или даже подорвать ее. Социальная организация общества складывается из скоординированных действий множества людей. Если некоторые индивиды не в состоянии выполнять свои действия в надлежащее время и в соответствии с общественными ожиданиями, институциональной жизни может быть нанесен весомый урон. Приведем примеры.

Когда один из родителей уходит из семьи, такой поступок обычно усложняет задачу обеспечения и воспитания ребенка. Когда в ходе сражения боевой расчет перестает выполнять приказы командира и бежит с поля боя, это может повлечь за собой поражение целой армии.

Девиация также подрывает готовность члена общества выполнять свои социальные роли и вносить вклад в функционирование социальной системы. Если некоторые индивиды получают вознаграждения, причем несоразмерные, “играя” не по правилам (это относится к так называемым бездельникам, симулянтам, пройдохам, подхалимам и паразитам и т.п.), у других возникает чувство обиды и горечи. При этом страдают мораль, самодисциплина и верность долгу. Общественная жизнь диктует необходимость доверять друг другу. Человек должен иметь уверенность в том, что другие тоже живут по принятым нормам. Принимая на себя обязательства перед коллективом, член общества вкладывает определенные средства, отказывается от каких-то альтернатив и питает некие надежды на будущее, ожидает от других людей таких же поступков. Но если эти другие не оправдывают доверия, человек ощущает, что его усилия бессмысленны, напрасны и наивны, и уже не так стремится “играть по правилам”.

Функции девиации. Девиантное поведение может также способствовать эффективному функционированию общества. Во-первых, девиации способны усиливать подчинение нормам. Социолог Э. Сагарин отмечает:

“Один из наиболее эффективных методов, обеспечивающих следование большинства людей нормам, состоит в том, чтобы объявить некоторых людей нарушителями нормы. Это позволяет держать остальных в подчинении и одновременно в страхе оказаться на месте нарушителей... Выказывая враждебное отношение к недостаточно хорошим и правильным людям, большинство или облеченная властью группа людей может укрепить идею о том, что хорошо и правильно, и таким образом создать общество индивидов, которое будет более послушным и лояльным к их идеологии и правилам поведения”.

Во-вторых, нормы не выражаются в твердых правилах или водах законов (см. гл. 2). Согласно положению Э. Дюркгейма, всякий раз, когда члены группы осуждают некий акт как отступление от нормы, они ярче очерчивают контуры того, что считается нормой. Их негативная реакция недвусмысленно указывает, какое поведение неприемлемо для “коллективного сознания”. Американский социолог Кай Т. Эриксон отмечает, что одной из примечательных черт, свойственных органам контроля, является реклама их деятельности. Когда-то нарушителей правопорядка наказывали на рыночной площади на виду у толпы народа. Сейчас те же результаты достигаются с помощью средств массовой информации, широко освещающих криминальные процессы и приговоры суда:

“Почему подобные отчеты считаются достойными отражения в печати и почему они вызывают повышенный интерес у публики? Возможно... они удовлетворяют некую психологическую извращенность, характерную для массовой аудитории, но одновременно они составляют главный источник информации о границах допустимого в нашем обществе. Это те уроки, с помощью которых мы учим друг друга тому, что значат нормы и насколько далеко они простираются. В переносном смысле на всеобщее обозрение выставляется столкновение между моралью и беспринципностью, и общество указывает, где следует проводить грань между ними... [Нарушитель] как бы предупреждает нас о том, что такое зло, какие личности может принимать дьявол. Тем самым он дает нам почувствовать разницу между опытом, допустимым групповыми рамками, и опытом, выходящим за эти рамки”(К. Эриксон).

В-третьих, привлекая внимание к нарушителям норм, группа может укрепить самое себя. Общий враг вызывает общие чувства и усиливает групповую солидарность. При этом возникающие эмоции разжигают страсти и укрепляют связи между людьми “нашего типа”. Трения и антагонизмы между внутренними и внешними группами помогают подчеркнуть границы между группами и групповую принадлежность (см. гл. 4). Точно так же кампании против ведьм, предателей, извращенцев, преступников консолидируют социальные связи между “хорошими людьми”. К примеру, Эриксон показал, что члены пуританской общины, почувствовав угрозу своей безопасности, умеренно инициировали “волны преступлений” и истерию “охоты на ведьм”, чтобы отвести беду от своей общины и заново очертить групповые границы.

В-четвертых, девиация является катализатором социальных изменений. Каждое нарушение правила служит

предостережением, что социальная система функционирует неправильно. Конечно, политическая элита не может рассматривать высокий уровень грабежей как сигнал того, что грабежи следует легализовать, а общественные блага перераспределить. Однако этот факт говорит о том, что в обществе множество неудовлетворенных людей, что институты социализации молодежи не справляются со своей задачей, что соотношение социальных сил находится под вопросом, а моральные принципы общества нуждаются в пересмотре. Таким образом, девиация зачастую служит толчком для признания необходимости внесения изменений в социальную систему. Можно сказать, что это призыв к пересмотру старых норм и одновременно новая модель.

Например: Мартин Лютер Кинг-младший и его сторонники стремились привлечь внимание к недемократическому характеру сегрегационных законов южных штатов США путем массового неповиновения этим законам; движение за гражданские права чернокожих американцев привело к тому, что эти законы были пересмотрены.

[Назад](#)

[Содержание](#)

[Вперед](#)

§ 5.2. СОЦИОЛОГИЧЕСКИЕ ТЕОРИИ ДЕВИАЦИИ

Изучение девиантного поведения

Почему люди нарушают общественные нормы? Почему определенные действия характеризуются как девиантные? Почему поведение одних индивидов называют девиантным, когда они совершают по существу те же действия, что и другие индивиды, которым удается избежать наказания, а иногда даже добиться признания? И почему число отклонений от нормы изменяется от группы к группе и от общества к обществу? Именно этими вопросами интересуются социологи.

Другие науки также занимаются проблемой девиантного поведения, в частности, биология и психология. Но биологов и психологов интересуют несколько иные вопросы: они уделяют основное внимание акторам, отступающим от нормы, и пытаются определить, в чем состоит их “неправильность” или, по крайней мере, отличие от других. Они стремятся объяснить нарушение правил с точки зрения самих индивидов и их уникальных характеристик.

Нас прежде всего интересуют *социологические объяснения причин девиации*. Это не означает игнорирования или недооценки вклада других наук. Проблема должна изучаться с разных сторон. Например, и биология, и психология внесли весомый вклад в наше понимание такого нарушения, как шизофрения – серьезная форма душевного заболевания, для которой характерны галлюцинации, дезорганизованное и нелогичное мышление, неадекватные эмоциональные реакции, деградация личности, странности в поведении и постепенный уход от реальности. Биологи и психологи доказали, что наследственные факторы вызывают предрасположенность индивидов к некоторым формам шизофрении. Наследственный компонент, возможно, обуславливается генами, отвечающими за протеины, которые регулируют деятельность мозга, особенно за нейротрансмиттеры (химические вещества, выделяемые нервными клетками и определяющие уровни, необходимые для возбуждения прочих нервных клеток). Однако понимание биологических и психологических факторов, задействованных в развитии шизофрении, не дает полной картины этого явления. Следует учитывать и социальные факторы.

Например, в Озарских горах (США) жил один человек. Однажды ему явилось видение – с ним говорил сам Господь. После этого человек стал проповедовать слово Божие своим родным и соседям, и вскоре вся община пришла в состояние религиозного экстаза. Об этом человеке говорили: “Он услышал призыв”. Его репутация как пророка и целителя росла. Однако, когда новоявленный “пророк” попытался организовать молитвенное собрание в Сент-Луисе, перекрыв при этом движение транспорта на оживленной городской магистрали в час пик, его арестовали. Человек рассказывает в полицейском участке о своих беседах с Богом, а полиция доставляет его в сумасшедший дом, где психиатры ставят “пророку” диагноз “шизофрения” и госпитализируют.

Итак, мы еще раз убедились в том, что отклонение от нормы не является свойством, внутренне присущим человеческому поведению, но свойством, обусловленным социальными определениями. Рассмотрим четыре наиболее распространенных социологических подхода к проблеме девиации: теорию аномии, теорию культурного переноса, теорию конфликта и теорию стигматизации.

Теория аномии

Э. Дюркгейм утверждал, что девиация играет функциональную роль в обществе, поскольку девиация и наказание девианта способствуют осознанию границ того, что считается допустимым поведением, и выполняют роль факторов, побуждающих людей подтвердить свою приверженность моральному порядку общества. Дюркгейму принадлежит идея *аномии – общественного состояния, которое характеризуется разложением системы ценностей, обусловленным кризисом всего общества, его социальных институтов, противоречием между провозглашенными целями и невозможностью их реализации для большинства*. Люди обнаруживают, что им трудно координировать свое поведение в соответствии с нормами, которые в данный момент становятся слабыми,

неясными или противоречивыми. В периоды быстрых общественных перемен люди перестают понимать, чего ждет от них общество, и испытывают трудности в согласовании своих поступков с действующими нормами. “Старые нормы” уже не представляются подходящими, а новые, зарождающиеся нормы еще слишком туманны и нечетко сформулированы, чтобы служить эффективными и значимыми ориентирами в поведении. В такие периоды можно ожидать резкого возрастания количества случаев девиации.

Американский социолог Роберт Мертон попытался применить дюркгеймовские понятия аномии и социальной солидарности, анализируя социальную действительность США. Для большинства американцев жизненный успех, особенно выраженный в материальных благах, превратился в культурно признанную цель. При этом только определенные факторы, например, хорошее образование и высокооплачиваемая работа, получили одобрение в качестве средств к достижению успеха. Никакой проблемы не было бы, если бы все американские граждане имели одинаковый доступ к средствам достижения материального успеха в жизни. Но беднякам и представителям национальных меньшинств часто доступны лишь более низкие уровни образования и скудные экономические ресурсы. Если же они интернализировали цели, заключающиеся в материальном успехе (а это относится не ко всем индивидам), сильные ограничения могут толкнуть их к неконформизму и совершению нетрадиционных поступков, так как они не в состоянии достичь общепризнанных целей законными средствами. Они пытаются добиться престижной цели любыми средствами, включая порочные и преступные.

Современные профессиональные преступники, члены организованной мафии, наркодельцы имеют много общего с Аль-Капоне, печально известным контрабандистом и грабителем 1920-х – начала 1930-х гг., который заявлял:

“Мои аферы строго следуют американским правилам, и я намерен продолжать в том же духе... Эта наша американская система... предоставляет всем и каждому из нас великий шанс, надо только ухватить его обеими руками и выжать из него все возможное”.

Однако “отсутствия возможностей” и стремления к материальному благополучию недостаточно для создания давления в сторону девиации. Общество с жесткой классовой или кастовой структурой может не давать всем своим членам равных шансов выдвинуться, но в то же время восхвалять богатство; так было в феодальных обществах средневековья. Только тогда, когда общество провозглашает общие символы успеха для всего населения, ограничивая при этом доступ множества людей к признанным средствам достижения таких символов, создаются условия для антиобщественного поведения. Мертон выделил пять реакций на дилемму цели – средства, четыре из которых представляют собой девиантные адаптации к условиям аномии (см. табл. 5.1).

Таблица 5.1. Мертоновская типология индивидуальной адаптации к аномии

Тип адаптации	Культурные цели	Институционализированные средства
Конформизм	+	+
Иновация	+	
Ритуализм	-	+
Ретритизм	-	-
Бунт	±	+

Примечания: + принятие;

- отрицание;

± отрицание существующей системы ценностей и замена ее новой системой.

Конформизм имеет место, когда члены общества принимают как культурные цели достижение материального успеха, а также утвержденные обществом средства для их достижения. Подобное поведение составляет опору стабильного общества.

Иновация наблюдается, когда индивиды твердо придерживаются культурно установленных целей, но отвергают одобренные обществом средства их достижения. Такие люди способны торговать наркотиками, подделывать чеки, мошенничать, присваивать чужое имущество, воровать, участвовать в кражах со взломом и в разбойных ограблениях или заниматься проституцией, вымогательством и покупать символы успеха.

Ритуализм имеет место, когда члены общества отвергают культурные цели или принижают их значимость, но при этом механически используют одобренные обществом средства для достижения таких целей. Например, цели организации перестают быть важными для многих ревностных бюрократов, однако они культивируют средства в качестве самоцели, фетишизируя правила и бумажную волокиту (см. гл. 4).

Ретритизм состоит в том, что индивиды отвергают и культурные цели, и признанные средства их достижения, ничего не предлагая взамен. Например, алкоголики, наркоманы, бродяги и-опустившиеся люди становятся изгоями в собственном обществе; «они живут в обществе, но не принадлежат к нему».

Бунт состоит в том, что бунтари отвергают культурные цели общества и средства их достижения, но при этом заменяют их новыми нормами. Такие индивиды порывают со своим социальным окружением и включаются в новые группы с новыми идеологиями, например радикальные общественные движения.

Типы индивидуальной адаптации Мертона характеризуют ролевое поведение, а не типы личности. Человек может менять мнение и переходить от одного типа адаптации к другому.

Использование теории аномии. Некоторые социологи применили теорию аномии при изучении проблемы подростковой преступности. Так, А. Козн предположил следующее: мальчиков, принадлежащих к низшим слоям общества, влечет к бандитским группировкам тот факт, что их постоянно оценивают по меркам среднего класса и они обнаруживают, что проигрывают в своей школьной среде, где ценятся хорошее владение речью, опрятный внешний вид и способность заслуживать похвалы. В ответ на эти требования мальчики «сбиваются» в подростковые группировки, где в почете «крутые», «наглые парни», «нарушители спокойствия», – стандарты, позволяющие подросткам из низших классов достигать успеха. Согласно исследованиям Делберта С. Эллиота, юные хулиганы, бросившие школу, реже совершают правонарушения, чем те, которые продолжают ее посещать. Очевидно, уход из ненавистой школы представляет для этих ребят временное решение тех проблем, с которыми они сталкивались в школьной среде, где к ним подходили с завышенными мерками.

Оценка теории аномии. Теория аномии Мертона акцентирует внимание на тех процессах установления признанных культурных целей и средств, посредством которых общество инициирует девиантное поведение. В частности, с помощью этой теории можно раскрыть суть и причины преступлений, связанных с деньгами, совершенных на почве жадности и алчности, преступлений в среде «белых воротничков» и корпоративных преступлений, преступлений «поджигателей войны» и преступлений представителей властных структур и тех, кто стремится к власти.

Однако критики теории Мертона указывают, во-первых, что он упускает из виду процессы социального взаимодействия, посредством которых люди формируют свои представления о мире и планируют свои поступки. Мертон описывает нарушителей социальных норм как индивидуалистов – людей преимущественно самодостаточных, вырабатывающих для себя решения по выходу из стрессовых ситуаций без учета поступков окружающих. Во-вторых, не всякое девиантное поведение можно объяснить разрывом между целями и средствами. Мертон рисует картину американского общества, в котором, по его мнению, существует консенсус между базовыми ценностями и целями. Но его критики утверждают, что американскому обществу с множеством субкультур свойствен плюрализм. Жизнь американского общества дает множество примеров, когда девиантное поведение индивида можно объяснить неприемлемостью для него некоторых норм, носящих преобладающий характер в большинстве групп населения. Так, индейцы нарушают законы охоты и рыбалки; представители некоторых этнических меньшинств заключают общие браки; выходцы из южных сельских местностей увлекаются петушиными боями; некоторые группы населения изготавливают самогон; подростки употребляют наркотики.

Теория культурного переноса

Ряд социологов подчеркивает сходство между способом выработки девиантного поведения и способом выработки любого другого стиля поведения. Одним из первых к такому выводу пришел французский социолог Габриэль Тард (1843-1904), еще в конце XIX в. сформулировавший *теорию подражания* для объяснения девиантного поведения. Работая окружным мировым судьей и директором отдела криминальной статистики, он убедился, что повторение в человеческом поведении играет значимую роль. Тард утверждал, что преступники, как и «порядочные» люди, имитируют поведение тех индивидов, с которыми они встречались в жизни, которых знали или о которых слышали. Но в отличие от законопослушных граждан они имитируют поведение преступников.

В 1920-1930-е гг., социологи Чикагского университета, пытаясь объяснить высокий уровень преступности в ряде районов Чикаго, провели ряд исследований, в результате которых обнаружили, что в отдельных кварталах города уровни преступности оставались стабильными в течение многих лет, несмотря на изменения в этническом составе населения. Ученые сделали вывод, что криминальное поведение может передаваться от одного поколения к другому, т.е. молодежь, живущая в зонах высокой преступности, усваивает преступные модели поведения. Более того, когда в эти районы въезжают представители других этнических групп, их детям девиантные модели поведения передаются от местной молодежи.

Иначе говоря, молодые люди становятся правонарушителями, потому что общаются и заводят дружбу с теми подростками, у которых криминальные модели поведения уже укоренились.

Эдвин Г. Сазерленд, используя выводы чикагских социологов, разработал теорию *дифференциальной ассоциации*, которая базируется на идеях символического интеракционизма и подчеркивает роль социального взаимодействия в процессе формирования взглядов и поступков людей. Согласно Сазерленду, индивиды становятся

правонарушителями в той степени, в какой они принадлежат окружению, следующему девиантным идеям, мотивировкам и методам. Такие индивиды могут научиться употреблять и доставать запрещенные наркотические средства или воровать, а потом сбывать краденое. Чем раньше начнутся контакты индивида с криминогенным окружением, чем чаще, интенсивнее и длительнее будут эти контакты, тем выше вероятность того, что такой индивид тоже станет правонарушителем. Но в этом процессе задействовано не одно простое подражание. Девиантное поведение приобретает на основе не только подражания, но и научения; очень многое зависит от того, чему именно и от кого учатся индивиды.

Теория дифференциальной ассоциации подтверждает правильность старинной поговорки: “Из хороших компаний выходят хорошие парни, а из дурных – плохие”. Когда родители переезжают на новое место, “чтобы увести Майка от его дружков-хулиганов”, они, не осознавая того, используют принцип дифференциальной ассоциации. Этому же принципу следуют охранники в тюрьме, старающиеся ограничить общение заключенных, за которыми они надзирают. Согласно этому же принципу, тюремное заключение может привести к явно отрицательным последствиям, если поместить юных правонарушителей в одну камеру с закоренелыми преступниками.

Использование теории культурного переноса. В плюралистических обществах, где сосуществует множество субкультур, у различных групп населения могут быть различные взгляды и мотивировки поведения. Социолог Вальтер Б. Миллер, основываясь на этом принципе, провел исследование девиантного поведения в среде молодежи из низших социальных слоев. Он определял их поведение как адаптацию к культурным образцам, приобретенным такими людьми в процессе их социализации в гетто и внутригородской среде. Культура низших слоев, по Миллеру, придает огромное значение ряду таких “первостепенных” принципов, как нарушение общественного спокойствия (приветствуются стычки с полицейскими, школьным начальством, социальными работниками и прочими официальными представителями власти); доказательство своей “крутизны” (наличие физической силы и умение побеждать в драке); наглость (способность перехитрить, надуть, оставить в дураках других людей); азарт (поиск острых ощущений, стремление к риску, игра с опасностью); судьба (вера в то, что большинство важнейших событий в жизни не поддается контролю, что миром правят случай и судьба); автономия (желание освободиться от внешнего контроля и принуждения). Хотя все эти принципы не являются внутренне или обязательно преступными, следование им создает ситуации, в которых высока вероятность использования моделей поведения, носящих противозаконный характер. Так, желание выглядеть “крутым” влечет за собой словесные оскорбления других и физическое насилие над ними, а стремление к острым ощущениям может привести индивида, например, к угону автомобиля.

Оценка теории культурного переноса. Итак, теория культурного переноса показывает, что социально порицаемое поведение может вызываться теми же процессами социализации, что и социально одобряемое. Эта теория позволяет понять, почему количество случаев девиантного поведения изменяется от группы к группе и от общества к обществу. Однако с ее помощью нельзя объяснить некоторые формы девиантного поведения, особенно тех правонарушителей, которые не могли заимствовать у других ни способы, ни подходящие дефиниции и взгляды. Примерами этого могут служить злостные нарушители финансовых соглашений; наивные изготовители фальшивых чеков; люди, случайно нарушившие закон; непрофессиональные магазинные воришки; люди, совершающие преступления “на почве любви”. Индивиды могут попадать в одни и те же ситуации, но воспринимать их по-разному, с различными результатами.

Теория конфликта

Сторонники теории культурного переноса подчеркивают, что для индивидов, принадлежащих к различным субкультурам, характерны несколько различающиеся модели поведения, поскольку процесс их социализации базируется на различных традициях. Приверженцы теории конфликта согласны с этим положением, но пытаются ответить на вопрос: “Какая социальная группа сумеет выразить свои принципы в законах общества и заставить членов общества подчиняться этим законам?” Поскольку институциональный порядок вызывает столкновение интересов основных групп – классов, полов, расовых и этнических групп, организаций бизнеса, профсоюзов и т.п., возникает еще один вопрос: “Кто получает львиную долю преимуществ от конкретной социальной системы?” Или другими словами: “Почему структура общества дает преимуществом одним социальным группам, а другие группы остаются в невыгодном положении и даже клеймятся как преступающие закон?”

Хотя в последние десятилетия появилось множество новых направлений конфликтологического подхода к проблеме девиации, его происхождение восходит к марксистской традиции (см. гл. 1). Согласно ортодоксальной марксистской теории, правящий класс капиталистов эксплуатирует и грабит народные массы и при этом ухитряется избежать возмездия за свои преступления. Трудящиеся – жертвы капиталистического угнетения – в своей борьбе за выживание вынуждены совершать поступки, которые правящий класс клеймит как преступные. Другие типы девиантного поведения – алкоголизм, злоупотребление наркотиками, насилие в семье, сексуальная распущенность и проституция – являются продуктами моральной деградации, основанной на беспринципной погоне за наживой и угнетением бедняков, женщин, представителей этнических меньшинств. Психологические и эмоциональные проблемы объясняются отчуждением людей от средств производства, с помощью которых они добывают себе средства к жизни, т.е. от самого базиса своего существования.

Класс, государство и преступление. Современный марксистский подход к проблеме девиации сформулировал

американский социолог Ричард Квинни. Согласно Квинни, правовая система США отражает интересы и идеологию правящего капиталистического класса. Закон объявляет нелегальными некоторые поступки, оскорбляющие мораль властей предрержащих и представляющие угрозу для их привилегий и собственности:

“Закон есть инструмент правящего класса. Криминальное право, в частности, есть средство, созданное и используемое правящим классом для сохранения существующего порядка. В Соединенных Штатах государство – и его правовая система – существуют для защиты и поддержания капиталистических интересов правящего класса”.

Для того чтобы “понимать природу преступления, необходимо понимать развитие политической экономики в капиталистическом обществе”. Но если государство служит интересам капиталистического класса, то и преступление в конечном итоге представляет собой классово-обусловленный политический акт, заложенный в структуру капиталистической социальной системы.

Капитализм в попытке выстоять во внутренних конфликтах, подтачивающих его основы, совершает преступления власти. “Одно из противоречий капитализма состоит в том, что некоторые из его законов должны нарушаться для обеспечения безопасности существующей системы”. Здесь в первую очередь следует назвать преступления, совершаемые корпорациями, – от установления фиксированных цен до загрязнения окружающей среды. В противоположность таким преступлениям многие криминальные проступки обычных людей или нарушения прав собственности – карманные кражи, кражи со взломом, грабежи, торговля наркотиками и т.п. – “совершаются из необходимости выжить” в условиях капиталистической социальной системы. Преступления против личности – убийства, оскорбления действием, изнасилования “совершаются людьми, уже ожесточенными условиями жизни в капиталистическом обществе”. Есть еще вид преступлений, которые Квинни определяет как акт сопротивления власти: когда рабочие саботируют, не выполняя свои обязанности, протестуя таким образом против своих работодателей. В целом, по Квинни, преступление присуще капиталистической системе. Когда общество создает социальные проблемы и не может справиться с ними естественным образом, оно придумывает и вводит политику контроля за населением. Следовательно, преступление и уголовное правосудие составляют неотъемлемую часть более крупных проблем исторического развития капитализма.

Использование теории конфликта. Теория конфликта побудила социологов к изучению влияния интересов правящего класса на составление и исполнение законов. Многие социологи отмечают, что преступление определяется в основном в терминах ущерба, нанесенного собственности (кража со взломом, грабеж, угон автомобилей, вандализм), в то время как корпоративные преступления как бы остаются в тени. Более того, наказание за правонарушения против собственности – тюремное заключение, а наиболее общепринятой формой наказания за правонарушения в сфере бизнеса является денежный штраф. Американский социолог Амитаи Этциони обнаружил, что в 1975-1984 гг. 62% крупнейших корпораций США были замешаны в одной незаконной операции или более; 42% – в двух и более, а 15% – в пяти и более. Нарушения состояли в фиксации цен и назначении завышенных цен, подкупе местных и зарубежных должностных лиц, мошенничестве и обмане, нарушении патентных прав. Однако в отличие от воров и мошенников корпорации и их должностные лица не несут уголовной или иной ответственности. И если ФБР ведет дело по каждому факту убийства, изнасилования, оскорбления действием и угона автомобиля, зарегистрированному в США, то ни одно государственное агентство не ведет регистрацию преступлений, совершенных корпорациями.

Оценка теории конфликта. В теории конфликта многое справедливо. Совершенно очевидно, что составляют законы и обеспечивают их исполнение облеченные властью индивиды и социальные группы. Вследствие этого законы не являются нейтральными, но служат интересам определенной социальной группы и выражают основные ее ценности. Однако, во-первых, по мнению критиков теории конфликта, подобные интуитивные догадки не удовлетворяют требованиям научного исследования. Например, по словам социолога Стентона Уилера, разработка теории конфликта и повторное открытие Маркса задали новое направление нашему пониманию девиации, но создается “сильное впечатление, что все эти достижения являются не более чем риторическими”.

Многие формулировки конфликтологов требуют уточнения. Так, не всегда ясно, какие конкретно индивиды или группы подразумеваются, когда говорится о “правящей элите”, “правящих классах” и “интересах властей предрержащих”. Во-вторых, теория конфликта нуждается в проверке. Например, Уильям Дж. Шамблисс и Роберт Сидмен утверждают: “Самые суровые санкции, как правило, налагаются на людей низших социальных классов”. Однако результаты исследований не всегда согласуются с этим утверждением: одни исследования обнаруживают незначительную связь между статусом нарушителей закона и назначенным им наказанием или полное ее отсутствие; в других исследованиях эта взаимосвязь четко прослеживается; некоторые исследования показывают, что эта взаимосвязь зависит от конкретных обстоятельств. И хотя корпорации часто стремятся оказывать влияние на правосудие и государственную политику, их интересы не обязательно доминируют над интересами остальных групп. Совершенно очевидно, что необходимы дополнительные исследования. Посылки теории конфликта не могут быть приняты на веру без строгих научных исследований.

Теория стигматизации

Сторонники теории стигматизации (от греч. stigma – клеймо) взяли за основу главную идею конфликтологии, согласно которой индивиды часто не могут поладить друг с другом, так как расходятся в своих интересах и взглядах

на жизнь; при этом те, кто стоят у власти, имеют возможность выражать свои взгляды и принципы в нормах, управляющих институциональной жизнью, и с успехом навешивают отрицательные ярлыки на нарушителей этих норм. Их интересует процесс, в результате которого отдельные индивиды получают клеймо девиантов, начинают рассматривать свое поведение как девиантное.

Приверженцы теории стигматизации Эдвин Лемерт, Говард Бекер и Кай Эриксон утверждают, что, во-первых, ни один поступок сам по себе не является криминальным или некриминальным по сути. “Отрицательность” поступка обусловлена не его внутренним содержанием, а тем, как окружающие оценивают такой поступок и реагируют на него. Отклонение всегда есть предмет социального определения.

Во-вторых, всем людям свойственно девиантное поведение, связанное с нарушением каких-то норм. Сторонники данной теории отрицают популярную идею о том, что людей можно разделить на нормальных и имеющих какие-то патологии. Например, некоторые превышают скорость езды, совершают кражи в магазинах, мошенничают с выполнением домашнего задания, скрывают доходы от налоговой инспекции, напиваются, участвуют в актах вандализма в честь победы любимой футбольной команды, нарушают права частной собственности или без спроса раскатывают в машине своего приятеля. Сторонники теории стигматизации называют такие действия *первичной девиацией*, определяя ее как *поведение, нарушающее социальные нормы, но обычно ускользающее от внимания правоохранительных органов*.

В-третьих, будут ли конкретные поступки людей рассматриваться как девиантные, зависит от того, что делают эти люди, и от того, как реагируют на это другие люди, т.е. эта оценка зависит от того, каким правилам предпочтет строго следовать общество, в каких ситуациях и в отношении каких людей. Не всех, кто превысил скорость езды, совершил магазинную кражу, утаил доходы, нарушил права частной собственности и т.п., осуждают. Так, в США чернокожих могут осудить за поступки, позволенные для белых; а женщин – за поступки, позволенные для мужчин; некоторых могут осудить за те же поступки, что безнаказанно совершают их друзья; поведение отдельных людей может быть осуждено как девиантное, хотя оно не нарушает никаких норм, просто потому, что огульно обвинили в таких поступках, каких они, возможно, никогда не совершали (например, человек выглядит “женоподобным” и на него навешивается ярлык гомосексуалиста). Особое значение имеет социальное окружение и то, клеймит оно конкретного индивида как нарушителя норм или нет.

В-четвертых, навешивание ярлыков на людей влечет определенные последствия для таких людей. Оно создает условия, ведущие к *вторичной девиации* – *девиантному поведению, вырабатываемому у индивида в ответ на санкции со стороны других*. Приверженцы теории стигматизации утверждают, что такое новое отклонение от нормы инициируется враждебными реакциями со стороны законодательных органов и законопослушных граждан. Индивид получает публичное определение, которое возводится в стереотип, и объявляется правонарушителем, “чокнутым”, фальшивомонетчиком, насильником, наркоманом, бездельником, извращенцем или преступником. Ярлык способствует закреплению индивида в статусе аутсайдера (“человека не нашего круга”). Подобный “главный” статус подавляет все прочие статусы индивида в формировании его социального опыта и в результате играет роль самореализующегося пророчества. Нарушители норм начинают воспринимать свой статус как конкретный тип девиантности и формировать на основе этого статуса собственную жизнь.

В-пятых, те, кто получил клеймо правонарушителей, обычно обнаруживают, что законопослушные граждане осуждают их и не хотят “иметь с ними дела”; от них могут отвернуться друзья и родные; в некоторых случаях их могут заключить в тюрьму или поместить в больницу для душевнобольных. Всеобщее осуждение и изоляция подтолкнут стигматизированных индивидов к девиантным группам, состоящим из людей, судьба которых похожа на их собственную. Участие в девиантной субкультуре – это способ справиться с критической ситуацией, найти эмоциональную поддержку и окружение, где тебя принимают таким, какой ты есть. В свою очередь вступление в подобную девиантную группу укрепляет у индивида представление о себе как о правонарушителе, способствует выработке девиантного жизненного стиля и ослабляет связи с законопослушным окружением.

Итак, согласно теории стигматизации, девиация определяется не самим поведением, а реакцией общества на такое поведение. Когда поведение людей рассматривается как отступающее от принятых норм, это дает толчок ряду социальных реакций. Другие определяют, оценивают поведение и “навешивают” на него определенный ярлык. Нарушитель норм начинает согласовывать свои дальнейшие поступки с такими ярлыками. Во многих случаях у индивида вырабатывается самопредставление, совпадающее с этим ярлыком, в результате чего он способен вступить на путь девиации.

Оценка теории стигматизации. Теория стигматизации, не концентрируя внимания на причинах совершения девиантных поступков, помогает понять, почему один и тот же поступок может рассматриваться как девиантный или нет, в зависимости от ситуации и характеристик индивида, о котором идет речь. Многие сторонники теории стигматизации обратились к положениям теории конфликта, в первую очередь к существующему в обществе неравенству, чтобы понять, что является основой структуры социальных институтов, как составляются и проводятся в жизнь законы.

У теории стигматизации есть свои критики. Во-первых, хотя теория стигматизации позволяет понять, как индивиды становятся “профессиональными” нормоотступниками, она не показывает, какие исходные факторы вызвали девиантное поведение. Действительно, при многих формах девиации именно условия жизни несут ответственность

за навешивание ярлыков на таких людей. Так, представляется очевидным, что огромное большинство людей, помещаемых в лечебницы для душевнобольных, испытывают острые нарушения, связанные с внутренними психологическими или невралгическими патологиями. Их смятение и страдания невозможно объяснить исключительно за счет реакции других людей. Тем не менее большое количество фактов позволяет предположить, что профессиональные психиатры провоцируют социальное проявление душевных заболеваний путем применения систем стигматизации, а не просто “обнаруживают” внутренние патологии или душевные болезни. Ярлыки также играют важную роль в формировании представления о бывших пациентах лечебниц для душевнобольных у прочих членов общества, да и у самих бывших пациентов.

Во-вторых, девиацию невозможно понять в отрыве от социальных норм. Если поведение не является девиантным до тех пор, пока оно не получило подобную оценку, то как тогда классифицировать такие тайные и оставшиеся нераскрытыми преступления, как растрата казенных денег, неуплата налогов или тайное сексуальное насилие? Более того, многие преступники ведут подобный образ жизни, будучи убеждены, что преступление “окупается”. Одно исследование выявило, что треть преступлений против частной собственности совершается из убежденности преступников в том, что таким образом они смогут получить гораздо больше, чем путем честной, законной работы, а еще треть преступлений совершают безработные.

* * *

Таким образом, ни одна социологическая теория не способна дать полного объяснения девиантному поведению. Каждая высвечивает какой-то один важный источник отклонения поведения от нормы. А девиантное поведение может принимать множество форм. Поэтому следует тщательно анализировать каждую форму девиации для определения задействованных в ней специфических факторов.

[Назад](#)

[Содержание](#)

[Вперед](#)

§ 5.3. ПРЕСТУПЛЕНИЕ И СИСТЕМА ПРАВОСУДИЯ

Система правоохранительных органов

Закон является ключевым элементом социального контроля в современных обществах. В отличие от неформальных норм, таких, как народные обычаи и моральные устои, законы представляют собой нормативные акты высшего органа государственной власти, принятые в законодательном порядке. *Преступление – форма девиантного поведения, достигшего степени социальной опасности, определяемой уголовным законом.* Поэтому некие действия будут считаться криминальными, если государство сформулирует и признает соответствующую систему законов. Однако общая черта преступлений состоит не в том, что они обязательно являются актами, которые человек оценивает как безнравственные или порочные. Например, многие россияне считают сокрытие доходов от налоговой инспекции не большим злом, чем их отцы и деды считали приобретение и продажу подпольно изготовленных спиртных напитков. Отличительной чертой преступления можно назвать то, что индивиды, нарушающие закон, могут быть арестованы, судимы, объявлены виновными и лишены свободы, имущества и даже жизни, они с большой вероятностью могут стать подопечными сложной социальной системы уголовного правосудия – органов “быстрого реагирования”, включающих в себя милицию, прокуратуру, суды и тюрьмы.

Практически каждый россиянин смотрел хоть один телевизионный криминальный сериал. Сценарий большинства из них неизбежно сводится к следующему: совершено серьезное преступление; герой сериала – полицейский или детектив – изучает улики и находит подозреваемых; прокурор предъявляет им обвинения; судья и присяжные выполняют свой долг; преступников препровождают в тюрьму. Однако в реальной жизни часто складывается иная картина.

Например, согласно статистическим данным Бюро юстиции США, из каждых 100 уголовных преступлений, совершаемых в этой стране, в полицию сообщается только о 33. Из этих 33 только шесть преступлений раскрываются, завершаясь арестом подозреваемого. Из этих шести арестованных только против троих возбуждается судебное дело и выносится судебное заключение. Из этих троих в тюрьму отправляют только одного; два других случая отклоняются по причине проблем с доказательствами или свидетелями, или же вместо тюрьмы обвиняемые попадают в лечебные заведения. Из тех преступников, которых отправляют в тюрьму, более половины получают по приговору не менее пяти лет. Однако в среднем заключенный освобождается примерно через два года. (Vander Z.J.W. Sociology: the core. 2 ed. N.Y.: McGraw-Hill Publishing Company, 1990. P. 138.)

Милиция в РФ – это система государственных органов исполнительной власти, призванная защищать жизнь, здоровье, права и свободы граждан от преступных и иных противоправных посягательств и наделенная правом применения мер принуждения. Милиция должна обеспечивать личную безопасность граждан; предупреждать и пресекать преступления и административные правонарушения; раскрывать преступления; охранять общественный порядок и обеспечивать общественную безопасность; оказывать помощь в пределах, установленных Законом РФ “О милиции”, гражданам, должностным лицам, предприятиям, учреждениям, организациям и общественным

объединениям в осуществлении их законных прав и интересов. Деятельность милиции строится в соответствии с принципами законности, гуманизма, уважения прав человека, гласности. Милиция решает стоящие перед ней задачи во взаимодействии с другими государственными органами, общественными объединениями, трудовыми коллективами и гражданами.

Милиция в России подразделяется на криминальную милицию и милицию общественной безопасности (местную милицию). Основными задачами криминальной милиции являются предупреждение, пресечение и раскрытие преступлений, по делам о которых обязательны производство предварительного следствия, Организация и осуществление розыска лиц, скрывающихся от органов дознания, следствия и суда, уклоняющихся от исполнения уголовного наказания, без вести пропавших и иных лиц в случаях, предусмотренных законодательством. В состав криминальной милиции входят оперативно-розыскные, научно-технические и иные подразделения, необходимые для решения стоящих перед ней задач и оказания помощи милиции общественной безопасности.

Основные задачи милиции общественной безопасности состоят в обеспечении личной безопасности граждан, охране общественного порядка, предупреждении и пресечении преступлений и административных правонарушений, раскрытии преступлений, по которым производство предварительного следствия не обязательно, оказании в пределах компетенции помощи гражданам, должностным лицам, предприятиям, учреждениям, организациям и общественным объединениям.

Прокуратура РФ – единая федеральная централизованная система органов, осуществляющих от имени Российской Федерации надзор за исполнением действующих на ее территории законов. Прокуратура устанавливает и принимает меры к устранению любых нарушений законов, от кого бы они ни исходили. Одной из основных функций прокуратуры является надзор за исполнением законов органами власти, должностными лицами; за соответствием законам издаваемых правовых актов; за соблюдением прав и свобод человека и гражданина всеми органами власти, должностными лицами, юридическими лицами, общественными объединениями; за исполнением законов органами, осуществляющими оперативно-розыскную деятельность, дознание и предварительное следствие; за исполнением законов администрациями органов и учреждений, исполняющих наказание и применяющих назначаемые судом меры принудительного характера, администрациями мест содержания задержанных и заключенных под стражу. Для осуществления надзора за исполнением законов прокурор вправе требовать от руководителей и других должностных лиц предоставления необходимых документов, материалов; проверять исполнение законов в связи с заявлениями и иными сведениями о фактах правонарушений; вызывать должностных лиц и граждан для объяснений по поводу нарушений законов.

В качестве отдельного направления надзорной деятельности прокуратуры специально выделены следующие полномочия прокурора при исполнении надзора за соблюдением прав и свобод человека и гражданина: рассмотрение и проверка заявлений, жалоб, иных сообщений о нарушении прав и свобод человека и гражданина; принятие мер по предупреждению и пресечению нарушений прав и свобод человека и гражданина, привлечение к ответственности лиц, нарушивших закон; разъяснение пострадавшим порядка защиты их прав и свобод; при наличии оснований полагать, что нарушение прав и свобод человека и гражданина имеет характер преступления, прокурор возбуждает уголовное дело и принимает меры к тому, чтобы лица, его совершившие, были подвергнуты уголовному преследованию в соответствии с законом.

Особая функция прокуратуры – участие в рассмотрении дел судами. Обладая большими процессуальными правами, прокуратура поддерживает, осуществляет функцию государственного обвинения, выступает участником гражданского судопроизводства, предъявляя иск в защиту заинтересованных лиц. При незаконных и необоснованных судебных решениях органы прокуратуры вправе приносить в вышестоящий суд кассационный или частный протест.

Прокуратура осуществляет также функцию расследования преступлений. Наиболее опасные и сложные преступления (убийство, изнасилование, преступления против конституционных прав и свобод человека и гражданина и пр.) относятся к исключительной подследственности прокуратуры. Функции, полномочия и другие вопросы деятельности органов прокуратуры четко и детально урегулированы в Федеральном законе “О прокуратуре”.

Суды. Судебная система Российской Федерации состоит из трех ветвей: Конституционный Суд Российской Федерации и конституционные суды в 21 республике; суды общей юрисдикции, осуществляющие уголовное, гражданское, административное и иные виды судопроизводства; арбитражные суды.

Основная задача конституционных судов заключается в проверке на соответствие Конституции РФ актов органов публичной власти, прав и свобод объединений, человека и гражданина. Они также решают споры о компетенции, дают толкование статей Конституции, проверяют конституционность законов, выступают с законодательной инициативой и т.п.

К судам общей юрисдикции относятся: районные (городские) суды, суды субъектов Федерации, военные суды. В соответствии с Федеральным конституционным законом от 31 декабря 1996 г. “О судебной системе в Российской Федерации” вводится институт мировых судей, которые будут избираться населением и рассматривать подавляющее большинство дел об административных правонарушениях, гражданских и определенную часть

уголовных дел по преступлениям небольшой тяжести. Систему судов общей юрисдикции возглавляет Верховный Суд РФ, который рассматривает дела наибольшей сложности и особой важности, проверяет обоснованность и законность решений нижестоящих инстанций. Верховные суды есть во всех республиках Российской Федерации.

Арбитражные суды рассматривают споры в сфере экономики, управления, о банкротстве и т.п. Нижним звеном в системе арбитражных судов являются арбитражные суды субъектов Федерации. Над ними находятся федеральные окружные суды и Высший Арбитражный Суд РФ.

Суды независимы и подчиняются только Конституции, федеральным законам. Они несменяемы, неприкосновенны. Суд, установив при рассмотрении дела несоответствие акта государственного или иного органа закону, принимает решение о его изменении в соответствии с законом. Верховенство закона абсолютно на всей территории РФ.

Чтобы обеспечить самостоятельность и независимость судов, согласно Конституции, их финансирование производится только из федерального бюджета и должно давать возможность осуществления полного и независимого правосудия в соответствии с законом.

Система уголовного правосудия в России основывается на принципе презумпции невиновности. Обвиняемый – ответчик – считается невиновным до тех пор, пока его вина не будет доказана в суде представителем государства – прокурором. Во многих государствах опрос свидетелей ведут судьи и вопрос вины или невиновности обвиняемого решает судья или судебная коллегия. Так, американская система правосудия исходит из предположения, что отправление правосудия будет более справедливым, если два противостоящих друг другу юриста – обвинитель и защитник – ведут спор перед лицом независимого судьи и присяжных. В России также начинают вводиться суды присяжных.

Тюрьмы. Российские тюрьмы варьируются от грязных, напоминающих неприступные крепости исправительных заведений, построенных еще до 1917 г., до сверхсовременных мест заключения. “Население” тюрем растет быстрее, чем площади, предназначенные для их вмещения. Большинство тюрем переполнено, во многих случаях в камерах, рассчитанных на одного человека, сидят по двое или даже трое заключенных. Далее в этой главе мы подробнее рассмотрим влияние тюремного заключения на людей.

Преступление

Преступление – виновное, противоправное, общественно опасное уголовно наказуемое деяние, наиболее опасный и тяжелей вид нарушения норм права. Преступление наносит личности, обществу, государству большой урон, поскольку посягает на наиболее значимые интересы, охраняемые уголовным законом. Перечень преступных деяний, данный в Уголовном кодексе Российской Федерации, вступившем в действие 1 января 1997 г., является исчерпывающим и не подлежит расширительному толкованию.

Предметом преступления не могут быть мысли, настроения, побуждения, внутренний мир человека в целом. Таковым является поведение человека, основанное на духовных качествах индивида. Но эти духовные основания в уголовном праве рассматриваются в единстве с действиями. Только активное действие или пассивное бездействие как проявление поведения человека может рассматриваться как преступление. В ст. 14 УК РФ “Понятие преступления” преступлением признается виновно совершенное общественно опасное деяние. Не является преступлением действие (бездействие), формально содержащее признаки какого-либо деяния, предусмотренного УК РФ, но в силу малозначительности не представляющее общественной опасности. В основе каждой из двух форм преступного поведения – действия и бездействия – сознание и воля человека. Если индивид действует против своей воли, не контролирует совершенное действие, то такое действие не может служить основанием привлечения его к уголовной ответственности. Действие как одна из форм преступного поведения имеет сложный характер и выражается в уголовном законе понятиями “участие”, “злоупотребление”, “хищение”, “уклонение” и т.д.

Под *общественной опасностью* понимают объективное свойство деяний, влекущих ущерб, вредные, запрещенные действия, негативно сказывающиеся на содержании общественных отношений. Общественная опасность деяния определяется многими критериями: количественным, качественным, мотивационным и др. Например, размер ущерба, нанесенного преступлением, его характер, способ совершения преступления (насилие или ненасилие, группа лиц или отдельный индивид и т.п.), мотив побуждения, время и обстановка совершения деяний (мирное или военное время, чрезвычайное положение и т.п.) – определители общественно опасного деяния. В целом характер общественной опасности является качественной составляющей преступления, а степень ее – количественным показателем, который позволяет дифференцировать преступления на простые, с отягчающими и со смягчающими обстоятельствами. Кроме того, разделяют степень общественной опасности самого действия и степень опасности личности. Эти понятия могут не совпадать, но степень опасности личности дополняет, усиливает степень общественной опасности. При решении вопросов об уголовной ответственности принципом является приоритет деяния уголовного права, а не личность преступника. Если лицо или совершенное им деяние перестало быть общественно опасным, то это лицо может быть освобождено от уголовной ответственности.

Классификация преступлений производится в зависимости от характера и степени общественной опасности деяния. По этому критерию преступления подразделяются на преступления небольшой тяжести (умышленные и

неосторожные деяния, за совершение которых максимальное наказание, предусмотренное УК РФ, не превышает двух лет лишения свободы), преступления средней тяжести (умышленные и неосторожные деяния, за совершение которых максимальное наказание, предусмотренное УК РФ, не превышает пяти лет лишения свободы), тяжкие преступления (умышленные и неосторожные деяния, за совершение которых предусмотрено наказание в виде лишения свободы на срок свыше десяти лет или более строгое наказание) и особо тяжкие преступления.

Организованная преступность – крупные криминальные организации, построенные по бюрократическому принципу и поставляющие обществу нелегальные товары и услуги. Такая форма преступности обычно возникает, когда государство объявляет преступными определенные виды деятельности – проституцию, наркоторговлю, порнографию, биржевые спекуляции, ростовщичество, в которых заинтересованы многие граждане и за которые они готовы платить. На Западе организованная преступная деятельность в основном осуществлялась сицилийско-итальянским “синдикатом”, получившим название “мафия” или “коза ностра”. Эту группировку можно представить в виде обширной системы или конфедерации региональных группировок, координируемых “комитетом”, состоящим из глав наиболее влиятельных преступных “семей”. Мафия создала всеобъемлющую систему политической коррупции, применяет методы насилия и давления в борьбе с соперниками и “ренегатами”. Мафия нажила огромные состояния на торговле наркотиками и биржевых спекуляциях, в индустрии развлечений, в строительстве, грузовых перевозках, торговле автомобилями, вывозе мусора, удалении токсичных отходов, в банковской и страховой деятельности, а также в махинациях с акциями и т.п.

В последние годы в США мафии объявлена беспощадная война, которую выигрывает государство: ряд федеральных судебных процессов выбил из рядов мафии многих вожakov-“ветеранов”, более молодые члены мафии не столь преданы ее делу, как прежние поколения, а зарубежная конкуренция в торговле наркотиками подорвала экономическую мощь мафии.

Надо сказать, что организованная преступность в США не является монополией выходцев из Италии. Ирландские, еврейские и российские криминальные тузы давно сотрудничают с мафией. В Нью-Йорке и Филадельфии “черные” группировки и мафия сообща управляют биржевыми спекуляциями и наркобизнесом. В Сан-Франциско и Нью-Йорке китайские банды терроризируют торговцев, взимая с них “дань”, и участвуют в биржевых спекуляциях, грабежах, наркобизнесе и проституции. Израильская мафия вымогает деньги в Лос-Анджелесе, а колумбийские и кубинские торговцы наркотиками заполнили Флориду своей “продукцией”.

Насильственные преступления, по УК РФ, включают в себя:

пять категорий преступлений против личности – против жизни и здоровья; против свободы, чести и достоинства личности; против половой неприкосновенности и половой свободы личности; против конституционных прав и свобод человека и гражданина; против семьи и несовершеннолетних;

одиннадцать категорий преступлений против собственности – кража; мошенничество; присвоение или растрата; грабеж; разбой; вымогательство; хищение предметов, имеющих особую ценность; причинение имущественного ущерба путем обмана или злоупотребления доверием; неправомерное завладение автомобилем или иным транспортным средством без цели хищения; умышленное уничтожение или повреждение имущества; уничтожение или повреждение имущества по неосторожности.

Преступление, не имеющее потерпевших, – это преступление, ни одна из сторон которого не может рассматриваться как жертва. К числу подобных преступлений на Западе (в первую очередь в США) относят спекуляции на бирже, продажу и использование запрещенных наркотиков, а также запрещенные сексуальные отношения между взрослыми людьми по их обоюдному согласию (например, проституция, а в некоторых американских штатах к ним относят гомосексуальные отношения). Обычно жертва преступления, страдающая в результате криминальных действий, легко идентифицируется. Однако в преступлении без потерпевших поведение объявляется преступным, поскольку общество или властные структуры определяют такое поведение как безнравственное.

В последнее время в мире началось движение за декриминализацию многих видов преступлений без жертв. Защитники подобной точки зрения утверждают, что, во-первых, раскрытие подобных преступлений требует огромного количества времени и денег и тормозит деятельность правоохранительной системы. Во-вторых, когда товары и услуги, которыми интересуются многие люди и за которые готовы платить, объявляются вне закона, почти неизбежно возникает и развивается “черный рынок”, обслуживаемый организованными преступными группировками. В-третьих, преступления без потерпевших часто связываются с коррумпированностью полицейских чиновников и других представителей системы уголовного правосудия, взимающих “дань” и получающих взятки от нелегальных поставщиков и дельцов. В-четвертых, преступления без потерпевших включают в себя поступки, являющиеся личным делом конкретных индивидов, и поэтому не должны касаться государства или других лиц.

Противники декриминализации в свою очередь утверждают, что некоторые поступки “изначально дурны” и негативная общественная реакция на них обоснованна точно так же, как и реакция на изнасилование, кражу, убийство, инцест. Таким образом, относительно определения, что является отклонением от нормы, а что преступлением, далеко не все люди могут прийти к согласию и принять некий универсальный стандарт. Напротив, соперничающие группы стремятся достичь поддержки своих моральных норм и убеждений со стороны государства.

Наркотики и преступность

Большая часть преступлений совершается теми, кто употребляет запрещенные наркотические средства. Чиновники системы правопорядка, криминологи, социологи пытаются установить взаимосвязь между потреблением наркотиков и преступностью. Если такая взаимосвязь есть, т.е. злоупотребление наркотиками – причина повышения уровня “уличных преступлений”, то, возможно, борьба с употреблением наркотиков может оказаться более эффективным методом снижения уровня преступности, чем наводнение тюрем заключенными.

Пристрастие к наркотикам зачастую мотивирует криминальное поведение. Борьбу с наркоманией предлагается вести в трех направлениях: повышать ответственность общества за реабилитацию наркоманов, разъяснять населению опасности употребления наркотиков, выдвигать ориентированные на общественность инициативы по решению проблемы распространения наркотиков. Несмотря на это, ни одна из подобных инициатив не решит проблему преступности и не сможет разорвать взаимосвязь между потреблением наркотиков и преступлениями. Люди принимают наркотики по множеству разных причин, и не все наркоманы обязательно совершают преступления. В самом деле, преступления существовали задолго до того, как наркомания приобрела масштабы национальной эпидемии. Криминальное поведение имеет множество источников, которые невозможно ликвидировать с помощью различных социальных программ. Традиционно юристы рассматривают тюремное заключение как первостепенный механизм искоренения преступлений. Этот подход заслуживает более пристального внимания.

Тюремное заключение

Дискуссия. Многие россияне весьма скептически оценивают программы по борьбе с преступностью и вообще сомневаются в том, что какие-то меры будут эффективными. Даже специалисты не выработали единой позиции относительно этих мер. До сих пор идут жаростные дебаты между сторонниками “жестких” мер, которые требуют более строгих судей и милиционеров, и сторонниками мягких мер, которые, рассматривая преступление как продукт социальных условий, требуют более пристального внимания к работе над “общественными отношениями”, подчеркивая большую важность реабилитационных мер по сравнению с наказаниями. Криминологи и пенологи также не пришли к единому мнению и по этому поводу. Рассмотрим четыре традиционные цели тюремного заключения: наказание, реабилитация, устрашение и избирательное лишение свободы.

Наказание. До XIX в. было распространено мнение, что наказание нарушителей правопорядка необходимо для того, чтобы потерпевшее обиду общество могло испытать чувство морального удовлетворения. Однако в начале XIX в. на первый план вышла идея о том, что в тюрьмах возможна реабилитация преступников. Было придумано слово “пенитенциарий” (исправительное учреждение тюремного типа) для определения места, где преступник может раскаяться и вернуться к законопослушной жизни.

В последние годы интерес к наказанию возродился, но не как к способу удовлетворения жажды мести, а как к способу восстановления чувства морального порядка и справедливости. Приводятся следующие аргументы: некоторые преступления – убийство, изнасилование, геноцид или сексуальное надругательство над ребенком – являются по своей сути антиобщественными и отвратительными и должны наказываться. Общество ощущает себя оскорбленным, если безнравственное поведение остается безнаказанным. Подобное чувство способно нанести вред социальной системе, поскольку общество оперирует некими подразумеваемыми принципами о существовании справедливости и нормального порядка. Наказание необходимо для сохранения приверженности людей социальному порядку и базовым ценностям и нормам. Ясно, что этот подход основывается на функционалистской теории.

Реабилитация. В течение последних полутора столетий в философии наказаний доминировала концепция реабилитации, основанная на гуманистическом подходе, согласно которому необходимо мягкое отношение к преступникам. При подобном подходе преступление трактуется как “болезнь”, нечто чуждое сущности человека, аномальное. В определении “больного” индивида уже заложена посылка о том, что индивиду нельзя ставить в вину его болезнь и следует направить внимание на его излечение. Сказать: “Это в первую очередь не вина, а беда человека. Он болен”, – означает определить нарушителя законности как жертву, а не как преступника.

Начиная с 1960-х гг. ряд криминологов стали подвергать сомнению предпосылки, лежащие в основе стратегии реабилитации, а в последние годы круг критиков быстро расширился. Критики этой стратегии утверждают, что воспитание и психотерапия не в состоянии преодолеть (или хотя бы ослабить) мощной тенденции, характерной для некоторых индивидов, следовать по преступному пути, о чем свидетельствуют статистические данные о высоком уровне рецидивов в преступлениях. Более того, противники реабилитации стремятся доказать, что реабилитационные усилия приводят лишь к ограниченному снижению преступности, причем только для некоторых типов нарушителей и только в определенных обстоятельствах.

Устрашение. Понятие “устрашение” базируется на некоторых труднодоказуемых предположениях о человеческой природе. Тем не менее социологические исследования, похоже, дают основания предполагать, что неизбежность ареста и наказания действительно приводит к снижению уровня преступности, т.е. производит в некоторых

обстоятельствах определенный устрашающий эффект. Но социологов более интересует вопрос определения условий, при которых перспектива наказания оказывает влияние на поведение. Известно, что на поведение человека более сильное воздействие оказывает его принадлежность к определенной группе и приверженность ее нормам, чем угроза общественного наказания. Точно так же неформальные стандарты и давление криминальных субкультур могут оказывать противодействие устрашающим эффектам легального наказания.

Избирательное лишение свободы. Некоторые утверждают, что ни реабилитация, ни устрашение не способны дать реальных результатов, поэтому бесполезно отправлять людей в тюрьму, имея в виду подобные цели. Однако тюремное заключение все-таки способно снижать уровень преступности: если держать “закоренелых” преступников в тюрьме, в изоляции от общества, они лишатся возможности совершать преступления.

Например, американский исследователь Марвин Э. Вольфганг и его коллеги, изучив криминальные досье примерно 10 тыс. молодых людей, родившихся в 1945 г. и проживавших в Филадельфии, обнаружили, что всего около 0,6%, или 60 человек, из всех этих молодых людей ответственны более чем за половину преступлений, совершенных всей группой, в том числе за наиболее серьезные преступления.

Питер Гринвуд попытался выявить индивидов, наиболее склонных к совершению повторных преступлений. Для этого он изучил досье 2200 заключенных, отбывающих тюремные сроки за грабеж или ночную кражу со взломом в Калифорнии, Техасе и Мичигане, акцентируя внимание на следующих характеристиках: тюремное заключение в течение более половины двухлетнего периода, предшествовавшего последнему аресту; прежние судимости за такое же преступление; досье, включающее осуждение в возрасте младше 16 лет; отбывание заключения в местном или федеральном исправительном заведении за совершение преступления в несовершеннолетнем возрасте; употребление героина или барбитуратов до достижения совершеннолетия; потребление наркотиков в течение двух лет, предшествовавших аресту; статус безработного в течение большей части времени, предшествовавшего аресту. В зависимости от наличия определенных черт, субъект характеризуется как имеющий низкую, среднюю или высокую склонность к совершению преступлений. По мнению Гринвуда, заключение в тюрьму одного грабителя, входящего в “верхнюю десятку” склонных к преступной деятельности индивидов, принесет больше пользы и предотвратит больше грабежей, чем заключение 18 преступников с более низкой склонностью к совершению преступлений. (См.: *Vander Z.J.W. Sociology. P. 147.*)

Для избирательного тюремного заключения характерны свои сложности. Во-первых, преступники, промышляющие грабежом и ночными кражами, обычно достаточно рано завершают “свою карьеру”, и долгие годы, проведенные этими людьми в тюрьме, представляются лишней тратой “дефицитного” тюремного пространства. Во-вторых, в демократической стране возникают трудности легального и конституционного порядка, связанные с необходимостью заключения индивида в тюрьму только на базе прогноза о его будущем поведении, а не на основании вердикта суда, вытекающего из совершения реального преступления. В-третьих, результаты прогноза поведения, выполненного психологами и психиатрами на базе криминальных характеристик, оказались ужасающе неточными (в своих прогнозах о насильственных преступлениях они ошибаются по меньшей мере столь же часто, как и не ошибаются). В самом деле, даже по данным самого Гринвуда, только чуть более половины преступников, отнесенных им к высшей категории преступных наклонностей, действительно принадлежат этой категории. Поэтому некоторые социологи приходят к выводу, что, вероятно, большой процент нарушителей закона неизбежен в реальных условиях современной социальной жизни.

Тоталитарные институты

Относительно немногие из нас испытывают на себе действие мощного механизма, который Эрвин Гоффман назвал тоталитарным институтом, обозначив им социальное учреждение, где люди оторваны от остального общества и попадают под почти тотальный контроль должностных лиц, которые этим учреждением управляют. Тоталитарными институтами являются учебные лагеря для новобранцев, тюрьмы, концентрационные лагеря, монастыри, некоторые культовые религиозные организации, некоторые закрытые учебные заведения.

Человек, попадающий в тоталитарное учреждение, сталкивается с *церемонией деградации*, попыткой переделать его личность. С этой целью осуществляют такие процедуры, как снятие отпечатков пальцев, фотографирование, бритье головы, запрет иметь “персональный набор” (драгоценности, особую прическу, любимую одежду, украшения, подчеркивающие индивидуальность). Новичков могут заставить раздеться и подвергнуть осмотру (часто унижительному), после чего им выдают униформу для обозначения нового статуса. (Для заключенных часть церемонии деградации состоит в публичном зачитывании приговора и уводе в наручниках вооруженными охранниками.)

Тоталитарные институты чрезвычайно эффективны в лишении людей личной свободы. Они обеспечивают изоляцию людей (стены, решетки или другие заграждения не только удерживают заключенных внутри помещения, но и не дают войти посторонним); подавляют ранее существовавшие статусы (их обитатели узнают, что их прежние роли супруга, родителя, рабочего или студента ничего не значат и что значение имеет только их нынешняя роль); подавляют нормы “внешнего мира”, заменяя их собственными правилами, ценностями и толкованиями; строго следят за повседневной жизнью находящихся в них людей (прием пищи, сон, туалет, отдых – все регламентировано); контролируют информацию, способствуя формированию у людей определенных идей и особой

картины мира. В тоталитарных учреждениях существует система поощрений и наказаний: в условиях лишения сон, телевизионная программа, письмо из дома, дополнительный паек или даже сигарета являются мощными средствами поощрения. За нарушения правил часто наказывают жестоким образом, например, помещая провинившегося в изолятор, одиночную камеру или закрывая глаза на сведение счетов между заключенными.

Ни для одного человека пребывание в тоталитарном учреждении не проходит бесследно, влияя на его восприятие мира. Многие из тех, кто прошел через лагеря новобранцев, рассказывают о них как о самых значительных испытаниях в жизни, а с течением лет, сглаживающих впечатление от царящих там порядков, могут вспоминать о них даже с нежностью. Лагерь для новобранцев жесток, но их пребывание в нем недолго. В отличие от него тюрьма жестока длительное время, и мало кто из бывших заключенных вспоминает о тюрьме с любовью.

Преступность в России

Статистика. В Уголовном кодексе РФ сформулированы следующие принципы уголовного права: законность, равенство граждан перед законом, вина, справедливость, гуманизм. УК РФ основывается на Конституции РФ и общепризнанных принципах и нормах международного права. В соответствии со ст. 8 УК РФ уголовной ответственности подлежит лишь лицо, совершившее деяние, содержащее все признаки состава преступления, предусмотренного УК. В соответствии со ст. 118 Конституции РФ правосудие осуществляется только судом. Согласно ст. 49 Конституции, виновность лица в совершении преступления может быть установлена только вступившим в законную силу приговором суда. Вместе с тем в реализации уголовного закона важное место принадлежит следователю, органу дознания и прокурору. (Наумов А.В. Российское уголовное право. М., 1997.)

В России в 1996 г. было зарегистрировано 2 625 000 преступлений (при этом совершили преступления 1 361 000 мужчин и 257 300 женщин), а 1997 г. – 2 397 300 преступлений (из которых 1 186 100 совершили мужчины, а 186 100 – женщины).

Доля женщин в общей численности осужденных составила в 1995 г. – 11,7%, в 1996 г. – 13,2%, в 1997 г. – 11,7%. (Российский статистический ежегодник: статистический сборник/Госкомстат России. М., 1998.)

К концу 1990-х гг. рецидив преступлений в РФ составлял около 40% – столько осужденных спустя некоторое время вновь совершают преступление.

В соответствии со ст. 56 УК РФ лишение свободы состоит в изоляции осужденного от общества путем направления его в колонию-поселение или помещение в исправительную колонию общего, строгого или особого режима либо в тюрьму. Наиболее суровые условия отбывания лишения свободы – в тюрьме (пока-мерное размещение осужденных, недопущение общения с осужденными, находящимися в других камерах, большие ограничения в материально-бытовых условиях и т.д.).

Оценка криминального фона. В конце 1980-х – начале 1990-х гг. средние годовые темпы роста криминальной преступности как основного фактора посягательства на безопасность и права населения составляли 4-5%. В 1995 г. уровень преступности увеличился на 20-30%. (Дмитриев А.В., Степанов Е.И., Чумиков А.Н. Российский социум в 1995 году: конфликтологическая экспертиза (I полугодие)//Социологические исследования. 1996. № 1.)

Сегодня преступность представляет наибольшую угрозу стабильности и безопасности общества и личности, так как социальное влияние преступного мира, его давление на общество приводит к деформации ценностных ориентации у граждан, создает предпосылки для воспроизводства закононепопущения, утверждения права сильного и грозит обществу перерождением, ведущим к деградации и социальному регрессу.

По утверждению Криминологической ассоциации России, ежегодно в стране за пределами регистрации в правоохранительных органах остается 7-9 млн. криминалистических деяний, общая результирующая преступности в нашей стране неуклонно растет. Но по данным МВД России, общее количество зарегистрированных преступлений (по годам) имеет тенденцию к снижению. Это видно из данных, представленных в табл. 5.2.

Таблица 5.2. Статистика преступности в России в 1994-1997 гг.

Число зарегистрированных преступлений (тыс.)	1994	1995	1996	1997
Всего зарегистрировано преступлений, тыс.	2632,7	2755,7	2625,1	2397,3
из них преступления, связанные с наркотиками, тыс.	74,8	79,9	96,8	185,8

В 1997 г. по России выявлено 374 случая бандитизма, 132 заказных убийства, 1140 случаев похищения людей.

В сфере экономики выявлено 219 тыс. преступлений, 32 тыс. – в крупных и особо крупных размерах. (Российский статистический ежегодник. Официальное издание. М., 1998.)

Проблема роста преступности в мире становится глобальной, общечеловеческой. За 1960-1990 гг. показатель преступности увеличился: в США – в 7,1 раза, во Франции – в 5,1 раза, в Великобритании – в 2,7 раза, в ФРГ – в 2,6 раза, в Японии – в 1,5 раза, в бывшем СССР – в 3,2 раза. (Жигалов Е.А. Экзистенциальный аспект субкультуры преступного мира//Северный Кавказ: борьба с преступностью. Ростов н/Д, 1997.)

Согласно социологическому прогнозу, среднегодовой прирост преступности в России составит 2-5% и более. (Лунеев В.В. Преступность XXI века (методология прогноза)//Социологические исследования. 1996. № 7.)

Незаконный оборот наркотиков в России. В современной России наркомания и паразитирующей на ней наркобизнес достигли социально опасных масштабов. По оценкам специалистов, 1,5 млн. российских граждан потребляют наркотики в немедицинских целях. (Жабский В.А. Криминологическая характеристика наркотизма//Северный Кавказ: борьба с преступностью. Ростов н/Д, 1997.)

На протяжении всех последних лет количество преступлений, связанных с незаконным оборотом наркотиков, неуклонно возрастает. Так, в 1994 г. в РФ было выявлено 74 788 преступлений, а в 1995 – уже 79 948, что на 6,9% больше и составило от общего числа 2,9% зарегистрированных преступлений.

Однако официальные статистические данные не отражают реальной ситуации. Особенность преступлений этих составов заключается в том, что они преимущественно не заявляются, а выявляются сотрудниками правоохранительных органов, вследствие чего их латентность очень высока.

По оценкам экспертов, на каждого выявленного потребителя наркотических средств приходится 10-12 невыявленных, занятых приобретением, изготовлением, хранением и перевозкой наркотиков. Если к ним добавить сбытчиков и содержателей притонов, то реальные показатели преступлений, связанных с наркотиками, должны быть на порядок выше. (Двойменный И.А. Незаконный оборот наркотиков//Социологические исследования. 1999. № 5.) Удельный вес данных преступлений в 1996 г. в целом по России составил 3,7%. Органами внутренних дел слабо решаются задачи перекрытия каналов и источников поступления наркотиков в незаконный оборот, их основные усилия направляются на борьбу именно с потребителями, о чем свидетельствует тот факт, что 83,4% всех выявленных преступлений составляют незаконное изготовление, приобретение, хранение и перевозка наркотических средств без цели сбыта, т.е. для личного потребления. В то же время наиболее опасные деяния связаны с распространением наркотиков, вовлечением в их потребление новых лиц, но они занимают очень скромное место в общем массиве выявленных преступлений. Аналогичная картина сложилась и в 1996 г. Выявляемость и без того малой доли (10,2%) наиболее тяжких видов наркоманийной преступности (сбыт наркотиков и содержание притонов) продолжает снижаться (более чем в 2 раза за 9 месяцев 1996 г.). Налицо ослабление активности в деятельности правоохранительных органов и, вероятно, совершенствование приемов и методов действий противоположной стороны.

По данным статистики, число осужденных по приговорам судов за преступления, связанные с наркотиками (по России) составило в 1994 г. – 28,5 тыс. человек; в 1995 г. – 38,6 тыс.; в 1996 г. – 45,7 тыс.; в 1997 г. – 65,3 тыс. человек. (Российский статистический ежегодник. Официальное издание. М., 1998.)

Наркомания неудержимо проникает в молодежную среду. Практически по меньшей мере каждый пятый в возрасте 16-24 лет пробовал наркотические вещества или находился под их воздействием и болезненно зависит от них. Реальный уровень наркотизации значительно выше, чем фиксируется показателями наркологической службы. Хотя большая часть населения осознает личную и социальную опасность употребления наркотиков, сопротивляемость наркотическому процессу ослаблена.

Наркотизации способствуют референтные группы: друзья, знакомые, эпизодически или систематически употребляющие наркотики (по меньшей мере четверть молодых людей считает распространение наркотиков обычным бизнесом); специализированные криминальные группы по изготовлению, транспортировке, хранению и сбыту наркотических препаратов (есть все основания полагать, что сеть этих групп расширяется). Внутренними психологическими мотивами употребления наркотиков являются: потребность в снятии психологического стресса; любопытство; желание испытать необычные ощущения и себя в этих ощущениях.

“Великая криминальная революция”. Это афористичное выражение означает захват собственности в Советском Союзе и постсоветской России криминальными структурами; впервые его использовал кинорежиссер Станислав Говорухин, снявший первый и лучший советский фильм о криминальной группировке “Место встречи изменить нельзя”. Но если Говорухин считает, что “великая криминальная революция” началась с наступлением перестройки, либерализации и приватизации, то журналист Александр Максимов утверждает, что “к середине 80-х гг., когда верхи уже не могли, а низы еще не очень-то и хотели, уже был оформлен, идейно и физически вооружен истинно революционный класс, решивший, что отныне не только “зона”, но и вся страна должна жить по законам зоны. У него уже был свой собственный базис – многомиллионные “общаки”, своя надстройка – воры в законе, “смотрящие”, “бригадиры” и “авторитеты”, свой манифест – “Кодекс воровской чести”. Точка зрения Максимова ближе к действительности, лучше аргументирована, чем представление Говорухина. Формирование базиса

относится к 1970-м гг., когда появились первые подпольные цеха, вырабатывавшие “левую” продукцию и получавшие в силу дефицита огромные прибыли. Именно тогда стали подкупать нужных чиновников и сотрудников правоохранительных органов, с той поры воротилы теневого бизнеса начали создавать собственные “крыши”. В 1970-х гг. появилась первая крупная банда рэкетиров, которая паразитировала на подпольных бизнесменах, – банда Монгола. В конце 1970-х гг. в Кисловодске состоялась сходка подпольных воротил всего Советского Союза, принявшая “постановление” отчислять в воровские “общаки” 10% прибыли подпольных коммерсантов в обмен на защиту и помощь в конфликтных ситуациях. Затем кооперативное движение позволило создать первые легальные “крыши” для отмывания преступных капиталов, а после развала Советского Союза криминальные структуры получили огромные возможности для захвата национальной собственности. (См.: Волков Ю.Г., Поликарпов В.С. Человек: Энциклопедический словарь. М., 2000. С. 141-142.)

[Назад](#)

[Содержание](#)

[Вперед](#)

Глава 6. СОЦИАЛЬНАЯ СТРАТИФИКАЦИЯ

Большая часть обществ организована таким образом, что их институты неодинаково распределяют блага и ответственность среди разных категорий людей и социальных групп. *Социологи называют социальной стратификацией расположение индивидов и групп сверху вниз по горизонтальным слоям, или стратам, по признаку неравенства в доходах, уровне образования, объеме власти, профессиональном престиже.* С этой точки зрения социальный порядок не является нейтральным, а служит достижению целей и интересов одних людей и социальных групп в большей степени, чем других.

Вопрос “кто что получает и почему?” интересовал человечество всегда. Первые иудейские пророки, жившие за 800 лет до н.э., в частности Амос, Михей и Исайя, неизменно порицали богатых и могущественных членов общества. Михей, например, обвинял за то, что те захватывали поля и дома своих соседей; были “исполнены насилия”, требовали взятки и совершали бесчестные и вероломные поступки. Древнегреческие философы, в том числе Платон и Аристотель, подробно обсуждали институт частной собственности и рабства. В своем диалоге “Государство” в 370 г. до н.э. Платон писал: “Любой город, каким бы малым он ни был, фактически разделен на две половины: одна для бедных, другая для богатых, и они враждуют между собой”. В индийских Законах Ману, составленных примерно в 200 г. до н.э., дано описание сотворения мира, в котором социальное неравенство считается ниспосланным богами для всеобщего блага. В англиканском гимне есть такие слова:

Богатый человек – в своем замке,

Бедный человек – у его ворот.

Бог поставил одного высоко, а другого низко

И определил кому чем обладать.

Таким образом, известны полярно противоположные взгляды на социальное расслоение: одни, подобно Михею и Платону, критиковали существующую систему распределения, другие, как брахманы, поддерживали ее.

§ 6.1. МОДЕЛИ СОЦИАЛЬНОЙ СТРАТИФИКАЦИИ

Социальная дифференциация

Социальная стратификация основывается на социальной дифференциации, но не идентична ей. *Социальная дифференциация – это процесс появления функционально специализированных институтов и разделения труда.* Еще на заре своей истории люди обнаружили, что разделение функций и труда повышает эффективность общества, поэтому во всех обществах существует разделение статусов и ролей. При этом члены общества должны быть распределены внутри социальной структуры таким образом, чтобы заполнялись различные статусы и выполнялись соответствующие им роли.

Хотя статусы, образующие социальную структуру, могут различаться, они обязательно должны занимать определенное место по отношению друг к другу. Например, статусы младенца и ребенка дифференцированы, но один из них не считается выше другого – они просто разные. Социальная дифференциация предоставляет социальный материал, который может стать, а может и не стать основой социальной градации. Другими словами, в социальной стратификации обнаруживается социальная дифференциация, но не наоборот.

Открытые и закрытые системы стратификации

Различают открытые и закрытые системы стратификации. Социальную *структуру, члены которой могут менять*

свой статус относительно легко, называют открытой системой стратификации. Структуру, члены которой с большим трудом могут изменить свой статус, называют закрытой системой стратификации. Несколько похожее различие отражается в концепциях достигнутого и предписанного статуса (см. гл. 2): достигнутые статусы приобретаются по индивидуальному выбору и в конкурентной борьбе, тогда как предписанные статусы даются группой или обществом.

В открытых системах стратификации каждый член общества может изменять свой статус, подниматься или опускаться по социальной лестнице на основе собственных усилий и способностей. Современные общества, испытывая потребности в квалифицированных и компетентных специалистах, способных управлять сложными социальными, политическими и экономическими процессами, обеспечивают достаточно свободное движение индивидов в системе стратификации.

Примером закрытой системы стратификации может служить кастовая организация Индии (она функционировала до 1900 г.).

Традиционно индусское общество разделялось на касты, и люди наследовали социальный статус при рождении от своих родителей и не могли изменить его в течение жизни. В Индии насчитывались тысячи каст, но все они группировались в четыре основные: брахманов, или касту жрецов, численностью около 3% населения; кшатриев, потомков воинов, и вайшья, торговцев, которые вместе составляли около 7% индийцев; шудра, крестьян и ремесленников – около 70% населения, остальные 20% – хариджане, или неприкасаемые, которые традиционно были уборщиками, мусорщиками, кожевниками и свинопасами.

Представители высших каст презирали, унижали и угнетали членов низших каст, причем независимо от их поведения и личных достоинств. Строгие правила не позволяли общаться представителям высших и низших каст, ибо считалось что это духовно оскверняет членов более высокой касты. И сегодня в некоторых районах Индии, особенно в сельской местности, касты определяют тип поведения, устанавливая диеты, образ жизни, трудоустройство и даже правила ухода за женщиной. Дхарма узаконивает эту систему, утверждая идею о том, что безропотно нести бремя своей судьбы – единственный морально приемлемый способ существования. Но кастовая система никогда не исключала возможности перемещения по социальной лестнице. Полностью закрытой система стратификации не могла существовать из-за неодинаковых показателей рождаемости и смертности в разных кастах, недовольства униженных и эксплуатируемых, конкуренции между членами различных каст, внедрения более совершенных методов ведения сельского хозяйства, перехода в буддизм и ислам и ряда других факторов.

Измерения стратификации

Первыми попытались объяснить природу социальной стратификации Карл Маркс и Макс Вебер. Маркс считал, что в капиталистических обществах причиной социального расслоения является разделение на тех, кто владеет и управляет важнейшими средствами производства, – класс капиталистов-угнетателей, или буржуазия, и тех, кто может продавать только свой труд, – угнетенный рабочий класс, или пролетариат. По мнению Маркса, эти две группы и их несовпадающие интересы служат основой расслоения. Таким образом, для Маркса социальная стратификация существовала только в одном измерении.

Полагая, что Маркс чересчур упростил картину стратификации, Вебер утверждал, что в обществе существуют и другие линии раздела, которые не зависят от классовой принадлежности или экономического положения, и предложил многомерный подход к стратификации, выделив три измерения: класс (экономическое положение), статус (престиж) и партию (власть). Каждое из этих измерений является отдельным аспектом социальной градации. Однако по большей части эти три измерения взаимосвязаны; они подпитывают и поддерживают друг друга, но все же могут не совпадать. Так, отдельные проститутки и уголовники имеют большие экономические возможности, но не обладают престижем и властью. Преподавательский состав университетов и духовенство пользуются высоким престижем, однако по богатству и власти оцениваются обычно относительно невысоко. Некоторые официальные лица могут располагать значительной властью и в то же время получать небольшую заработную плату и не иметь престижа.

Экономическое положение. Экономическое измерение стратификации определяется богатством и доходом. *Богатство – то, чем люди владеют. Доход понимается упрощенно как количество получаемых людьми денег.* Например, человек может владеть огромной собственностью и получать от нее маленькую прибыль; к таким людям относятся те, кто коллекционирует редкие монеты, драгоценные камни, произведения искусства и т.п. Другой человек может получать высокую заработную плату, роскошествовать, но быть небогатым.

Престиж. – авторитет, Влияние, уважение в обществе, степень которых соответствует определенному социальному статусу. Престиж – явление неосознаемое, нечто подразумеваемое. Однако в повседневной жизни человек обычно стремится придать престижу осязаемость – присваивает титулы, соблюдает ритуалы уважения, выдает почетные степени, демонстрирует свое “умение жить”. Эти действия и объекты выполняют роль символов престижа, которым мы присваиваем социальную значимость.

В наши взаимодействия с другими обязательно входят переговоры относительно степени уважения и почтительности, которые мы должны оказывать и получать. Даже простому разговору свойственна некая негласная договоренность о том, что мы будем внимательно относиться к сказанному, если нашим словам будет уделено такое же внимание. Самыми различными способами мы демонстрируем почтение человеку более высокого ранга. Так, в ритуалах знакомства применяются символические действия – поклоны, комплименты. В ритуалах избегания та же цель достигается при сохранении “соответствующей дистанции” по отношению к престижным фигурам.

В качестве примера приведем рассказ Теодора Х. Уайга об истории, произошедшей в 1960 г., когда в избрании Джона Кеннеди президентом США уже никто не сомневался. Войдя в свой “домик-укрытие”, где собрались многие лидеры Демократической партии, Кеннеди подошел к своему брату Роберту и Сардженту Шриверу:

“Остальные присутствующие в комнате устремились к нему. Потом остановились. Кеннеди от них отделяли, наверное, 10 метров, но их было невозможно преодолеть... никто не решился пройти маленькое открытое пространство между ним и ими, лицами не приглашенными, потому что было в Кеннеди что-то, заставляющее людей соблюдать дистанцию и дающее им ощущение зависимости. Они могли прийти только по приглашению, ибо речь шла о будущем президенте Соединенных Штатов”.

Сто лет назад Торстейн Веблен показал, какую большую роль играют показной досуг и показное потребление в определении социального положения. Для получения и удержания престижа недостаточно просто обладать богатством и властью – они должны быть выставлены на всеобщее обозрение, ибо престиж присваивается только на основе очевидных фактов. Демонстрация чековой книжки или сертификатов акций непрактична и рассматривалась бы как проявление “дурного вкуса”. Поэтому один из самых эффективных методов показа благосостояния – большие затраты на одежду, так как наряды показывают социальный статус человека с первого взгляда: дорогая одежда по последней моде, которая меняется каждый сезон, свидетельствует о сумме, которую ее обладатель тратит на гардероб, что повышает его символическую значимость. Автомобиль служит похожей цели, особенно если он очень дорогой. По мысли Веблена, для многих свой относительный успех проверяется путем сравнения собственного экономического положения с положением других, и это становится укоренившейся целью, в связи с чем сравнения приобретают символическое выражение.

Престиж большинства современных людей определяется, как правило, доходом, родом деятельности и образом жизни, а происхождение и богатство имеют меньшее значение, чем 100 лет назад. При этом личность и общительность человека весьма важны. Хотя многие все еще считают, что деньги важнее всего, но образ жизни и ценности, которые исповедует человек, играют в настоящее время наиболее существенную роль в определении их престижа.

Власть определяет, какие именно люди или группы смогут воплотить свои предпочтения в реальность социальной жизни. *Власть – это способность отдельных лиц и социальных групп навязывать свою волю другим и мобилизовывать имеющиеся ресурсы для достижения цели.* Социолог Амос Холи заметил: “Каждый социальный акт есть проявление власти, каждое социальное взаимоотношение – это уравнение власти, и каждая социальная группа или система – это организация власти”.

Основы власти подразделяются на три категории ресурсов. Во-первых, существует *принуждение – ресурсы, которые позволяют стороне, располагающей этими ресурсами, вводить в какую-то ситуацию новые ограничения.* Люди обычно относятся к ограничениям, как к наказанию, поскольку результатом ограничений является ущерб имуществу, телу, душе. Во-вторых, существуют *побуждающие мотивы – ресурсы, которые позволяют одной стороне придавать ситуации новые преимущества.* Индивиды обычно считают стимулы вознаграждением, поскольку они предполагают передачу социально признанных хороших вещей – материальных объектов, услуг или социального положения – в обмен на выполнение воли властных структур. В-третьих, есть *сила убеждения – ресурсы, которые дают возможность одной стороне изменять взгляды других людей без привнесения недостатков или преимуществ какой-либо ситуации.* Под влиянием убеждения, базирующегося на репутации, мудрости, личном обаянии или контроле над окружающими, отдельные индивиды или социальные группы начинают выступать за те же цели, которым отдает предпочтение человек, обладающий властью.

Таким образом, овладеть важными ресурсами – значит получить господство над людьми. Контролировать ключевые ресурсы – значит поставить себя (или свою группу) между людьми и средствами, обеспечивающими людям удовлетворение своих биологических, психологических и социальных потребностей. В той мере, в которой некоторые индивиды и социальные группы имеют возможность распределять вознаграждения и наказания, а также оказывать убеждающее воздействие, они способны диктовать правила жизненной игры. Но порой играть по правилам означает, что никакой игры нет вовсе – колода подтасована, а результат известен заранее.

Социальный статус – это тот относительный ранг, со всеми вытекающими из него правами, обязанностями и жизненными стилями, который индивид занимает в социальной иерархии. Статус может приписываться индивидам при рождении независимо от качеств индивида, а также на основании пола, возраста, семейных взаимосвязей, происхождения, или может являться достигнутым в конкурентной борьбе, что требует особых личных качеств и собственных усилий.

Достигнутый статус может базироваться на образовании, профессии, выгодной женитьбе и пр. В большинстве

западных индустриальных обществ такие атрибуты, как престижная профессия, владение материальными благами, внешний вид и стиль одежды, манеры, приобрели большой вес в определении личного социального статуса, чем происхождение.

Жизненный статус предполагает наличие социального расслоения по вертикальной шкале. Так, о человеке говорят, что он занимает высокое положение, если он имеет возможность управлять поведением других людей, в приказном порядке или посредством влияния; если основа его престижа – важный пост, им занимаемый; если он своими действиями заслужил уважение коллег. Относительный статус является основным фактором, определяющим поведение людей по отношению друг к другу. Борьбу за статус можно считать первоочередной целью людей.

Статус индивида имеет тенденцию изменяться в зависимости от социального контекста. Например, положение мужчины в родовой группе определяет его положение в общине.

Так, среди индейцев племени хопи принадлежность к определенному роду определяет механизм передачи прав на владение землей, постройками, церемониальными знаниями и, следовательно, является особенно важной для личного статуса. У индейцев таллензи юноша (потерявший отца), взявший на себя все заботы по ведению хозяйства, считается старшим в семье, тогда как мужчина средних лет, продолжающий жить в отцовском доме, формально считается ребенком. Статус может основываться на профессиональных занятиях: например, в некоторых регионах Африки южнее Сахары кузнецы обычно составляют отдельную группу, имеющую низкий статус. В кастовой системе Индии мусорщики, занимаясь, в частности, уборкой человеческих отходов, находятся на самой низкой отметке шкалы. Во многих странах статус повышается в случае щедрости и благотворительной деятельности состоятельного человека (обмен подарками, пожертвования).

Статусная группа представляет собой совокупность людей, организованных в иерархическую социальную систему. Такие группы отличаются от социальных классов тем, что основываются на соображениях уважения и престижа, а не только на экономическом положении. Члены статусной группы взаимодействуют в основном в рамках собственной группы и в меньшей степени с людьми более высокого или более низкого статуса. В некоторых обществах кланы или роды могут делиться в соответствии с обобщенной классификацией на аристократов и простолюдинов, а могут категоризироваться более точно – начиная с королевского рода и вплоть до кланов, имеющих “клеймо” низкого профессионального статуса или рабского происхождения.

Самые разительные проявления статусных групп обнаруживаются в кастовой системе Индии. В индийских деревнях обычно проживают члены нескольких малых эндогамных групп (подкаст), основанных на традиционных занятиях, причем контакты с человеком более низкой касты (например, еда или питье, принятые из его рук, телесные контакты) оскверняют членов более высокой касты и требуют ритуального очищения.

Система возрастной градации, существующая во многих традиционных восточно-африканских обществах, также напоминает систему статусных групп.

[Назад](#)

[Содержание](#)

[Вперед](#)

§ 6.2. СИСТЕМЫ СОЦИАЛЬНОЙ СТРАТИФИКАЦИИ

Рабство

Независимо от форм, которые принимает социальная стратификация, ее существование универсально. Известны четыре основные системы социальной стратификации: рабство, касты, кланы и классы.

Причины рабства. Неотъемлемой чертой рабства является владение одних людей другими. Рабы были и у древних римлян, и у древних африканцев. В Древней Греции рабы занимались физическим трудом, благодаря чему свободные граждане имели возможность самовыражения в политике и искусствах. Наименее типичным рабство было для кочевых народов, особенно охотников и собирателей, а наибольшее распространение оно получило в аграрных обществах.

Обычно указывают на три причины рабства. Во-первых, долговое обязательство, когда человек, оказавшийся не в состоянии заплатить долги, попадал в рабство к своему кредитору. Во-вторых, нарушение законов, когда казнь убийцы или грабителя заменяли на рабство, т.е. виновника передавали пострадавшей семье в качестве компенсации за причиненное горе или ущерб. В-третьих, война, набег, покорение, когда одна группа людей завоевывала другую и победители использовали часть пленников в качестве рабов. Историк Герда Лернер отмечает, что среди рабов, захваченных в военных действиях, было больше женщин; их использовали как наложниц, в целях воспроизводства потомства и в качестве дополнительной рабочей силы. Таким образом, рабство было следствием военного поражения, преступления или невыплаченного долга, а не признаком некоего, изначально присущего каким-то людям природного качества.

Условия рабства. Условия рабства и рабовладения существенно различались в разных регионах мира. В некоторых

странах рабство было временным состоянием человека: отработав на своего хозяина положенное время, раб становился свободным и имел право вернуться на родину. Так, израильтяне освобождали своих рабов в юбилейный год, каждые 50 лет. Рабы в Древнем Риме, как правило, имели возможность купить свободу; чтобы собрать необходимую для выкупа сумму, они заключали сделку со своим хозяином и продавали свои услуги другим людям (именно так поступали некоторые образованные греки, попавшие в рабство к римлянам). Однако во многих случаях рабство было пожизненным; в частности, осужденные на пожизненные работы преступники превращались в рабов и трудились на римских галерах в качестве гребцов до самой смерти.

Не везде статус раба передавался по наследству. В Древней Мексике дети рабов всегда были свободными людьми. Но в большинстве стран дети рабов автоматически тоже становились рабами, хотя в некоторых случаях ребенка раба, всю жизнь прослужившего в богатой семье, эта семья усыновляла, он получал фамилию своих хозяев и мог стать одним из наследников наравне с остальными детьми хозяев. Как правило, рабы не имели ни имущества, ни власти. Однако, например, в Древнем Риме, рабы имели возможность скопить какую-то собственность и даже добиться высокого положения в обществе. Истории известны случаи, когда разбогатевший раб начинал одалживать деньги своему хозяину и в конце концов хозяин попадал в рабство к бывшему рабу.

Рабство в Новом Свете берет свое начало со службы европейцев по договору. Эта служба в Новом Свете представляла собой нечто среднее между контрактом о найме работника и рабством.

Многие европейцы, решившие начать новую жизнь в американских колониях, были не в состоянии заплатить за билет. Капитаны судов, отплывающих в Америку, соглашались перевозить таких пассажиров в кредит при условии, что после их прибытия на место найдется кто-нибудь, кто заплатит их долг капитану. Таким образом неимущие получали возможность добраться до американских колоний, капитан получал плату за их провоз, а состоятельные колонисты получали бесплатных слуг на определенный срок. В течение этого четко оговоренного периода они были обязаны служить своему хозяину, а в случае побега их могли силой вернуть обратно. По завершении срока “договорной службы” индивиды становились полноправными гражданами страны, получали возможность жить, где они пожелают, и продавать свой труд.

Но “слуг по договору” стало не хватать для удовлетворения потребности в рабочей силе. Попытка превратить индейцев в своих рабов окончилась провалом. Тогда колонисты стали превращать в рабов африканцев, которых привозили в Северную и Южную Америку голландцы, англичане, португальцы и испанцы. В этом контексте некоторые аналитики делают вывод о том, что расизм в Соединенных Штатах непосредственно вытекает из рабовладения. Обнаружив, что пожизненное закабаление людей представляет большие выгоды, американские рабовладельцы выработали свою идеологию – систему убеждений, обосновывающую социальные построения. Определяющей ее идеей, оправдывавшей пожизненное рабство, стала идея о том, что рабы по своему уровню находятся ниже белых людей, что они – недочеловеки, или люди, задержавшиеся в своем развитии на стадии младенческого, беспомощного состояния и, следовательно, нуждающиеся в присмотре людей более высокого уровня – колонизаторов.

Позднее в южных штатах были введены в действие законы, делающие рабство наследственным, т.е. дети родителей-рабов становились собственностью хозяина этих рабов; рабами становились также дети рабов, в свое время усыновленных своими владельцами. Рабовладельцы имели право продавать, обменивать или отдавать таких детей в услужение за деньги. Согласно другим законам, рабам не разрешалось вступать в брак, находиться вдали от дома без разрешения хозяина, проводить собрания или учиться грамоте. Системы легальной дискриминации не изменились и после Гражданской войны 1861-1865 гг. К примеру, до 1954 г. в американских штатах функционировали две отдельные школьные системы – для белых и для цветных детей. Вплоть до 1950-х гг. в штате Миссисипи считалось недопустимым, чтобы белый человек и афро-американец сидели рядом на одном сиденье автомобиля. Белым и чернокожим не запрещалось находиться в одной машине только потому, что в таком случае чернокожие не смогли бы работать шоферами.

Общие характеристики рабства. Хотя рабовладельческая практика была различной в разных регионах и в разные эпохи, но независимо от того, было ли рабство следствием неуплаченного долга, наказания, военного плена или расовых предрассудков; было ли оно пожизненным или временным; наследственным или нет, раб все равно являлся собственностью другого человека, и система законов закрепляла статус раба. Рабство служило основным разграничением между людьми, четко указывающим, какой человек является свободным (и по закону получает определенные привилегии), а какой – рабом (не имеющим привилегий).

Касты

В кастовой системе статус определяется рождением и является пожизненным; если использовать социологические термины: базой кастовой системы является предписанный статус. Достигнутый статус не в состоянии изменить место индивида в этой системе. Люди, по рождению принадлежащие к группе с низким статусом, всегда будут иметь этот статус независимо от того, чего они лично сумели достичь в жизни.

Общества, для которых характерна такая форма стратификации, стремятся к четкому сохранению границ между кастами, поэтому здесь практикуется эндогамия – браки в рамках собственной группы – и существует запрет на

межгрупповые браки. Для предотвращения контактов между кастами такие общества вырабатывают сложные правила, касающиеся ритуальной чистоты, согласно которым считается, что общение с представителями низших каст оскверняет высшую касту.

Индия. Индийское общество – наиболее яркий пример кастовой системы. Основанная не на расовых, а на религиозных принципах, эта система просуществовала почти три тысячелетия. Четыре основные индийские касты, или Варны, подразделяются на тысячи специализированных подкаст (джати), причем представители каждой касты и каждой джати занимаются каким-то определенным ремеслом; так, брахманы могут быть только священнослужителями или учеными, касту кшатриев составляют знатные люди и воины; все вайшьи – купцы и искусные ремесленники; шудры – простые рабочие и крестьяне; хариджан – отверженные, неприкасаемые, занимающиеся унизительным трудом.

Статус группы хариджан фактически настолько низкий, что даже выходит за рамки кастовой системы. Члены касты хариджан, а также некоторые подкасты шудра составляют группу индийских “неприкасаемых”. Их прикосновение к представителю высшей касты делает этого человека “нечистым”. В некоторых случаях нечистой считается даже тень неприкасаемого, поэтому ранним утром и в полдень, когда фигуры отбрасывают самые длинные тени, членам касты хариджан даже запрещается заходить в некоторые деревни. Те, кто “испачкался” от прикосновения с отверженным, должны исполнить ритуалы очищения, или омовения, для восстановления чистоты.

Хотя в 1949 г. правительство Индии объявило об отмене кастовой системы, силу вековых традиций невозможно перебороть столь легко, и кастовая система продолжает оставаться частью повседневной жизни Индии. К примеру, обряды, которые человек проходит при своем рождении, бракосочетании, смерти, диктуются кастовыми законами. Однако индустриализация и урбанизация разрушают кастовую систему, поскольку сложно соблюдать кастовые разграничения в переполненном незнакомыми людьми городе.

Южная Африка. До недавнего времени Южно-Африканская Республика являла собой еще один пример общества, в котором социальная стратификация была основана на кастовой системе. Европейцы голландского происхождения – многочисленное национальное меньшинство, называющее себя африканерами, осуществляя контроль над правительством, полицией и армией, проводило в жизнь идеи о собственной системе стратификации, которую они определили как апартеид (ah-PAR-tate) – разделение рас. Население страны разделялось на четыре расовые группы: европейцы (белые), африканцы (черные), цветные (смешанная раса) и азиаты. Принадлежность к конкретной группе определяла, где тот или иной человек имеет право жить, учиться, работать; где тот или иной человек имеет право купаться или смотреть кино – белым и не-белым запрещалось находиться вместе в общественных местах. После десятилетий международных торговых санкций, спортивных бойкотов и т.п. африканеры были вынуждены ликвидировать свою кастовую систему. На первых национальных выборах после отмены системы апартеида, в 1994 г. президентом Южно-Африканской Республики был избран Нельсон Мандела, черный африканец, который 19 лет провел в тюрьме по обвинению в революционной деятельности. Но, как и следовало ожидать, кастовая система оставила после себя горькое наследие – предубеждения, ненависть и чувство обиды, которые сохраняются еще не у одного поколения граждан ЮАР.

Американская расовая кастовая система. После отмены рабства в Соединенных Штатах (1 января 1863 г.) оно было “заменено” расовой кастовой системой – рождение человека накладывало на него пожизненную мету, и все белые американцы, в том числе бедные и необразованные, считали себя лучше и выше любых американцев африканского происхождения. Такое отношение сохранялось даже в первой половине XX в., через много лет после отмены рабства. Так же, как в Индии и Южной Африке, белые – представители высшей касты боялись “запачкаться” от общения с чернокожими, настаивая на существовании отдельных школ, гостиниц, ресторанов и даже туалетов и фонтанчиков для питья в общественных местах.

Кланы

Клановая система типична для аграрных обществ. В подобной системе каждый индивид связан с обширной социальной сетью родственников – кланом. Клан представляет собой нечто вроде очень разветвленной семьи и имеет сходные черты: если клан имеет высокий статус, такой же статус имеет и индивид, принадлежащий к этому клану; все средства, принадлежащие клану, скудные или богатые, в равной степени принадлежат каждому члену клана; верность клану является пожизненной обязанностью каждого его члена.

Кланы напоминают и касты: принадлежность к клану определяется по рождению и является пожизненной. Однако в отличие от каст вполне допускаются браки между различными кланами; они даже могут использоваться для создания и укрепления союзов между кланами, поскольку обязательства, налагаемые браком на родственников супругов, способны объединять членов двух кланов. Процессы индустриализации и урбанизации превращают кланы в более изменчивые группы, в конце концов заменяя кланы социальными классами.

Кланы особенно сплочаются в период опасности, как видно из следующего примера.

Клан эмира Кувейта состоит примерно из 150 человек, занимающих дюжину стоящих по соседству домов в Кувейте. В период оккупации Кувейта Ираком в 1989-1990 гг. члены клана сосредоточили все имеющиеся в их

распоряжении средства для выживания. Так, члены клана, занимавшиеся сбытом бытовых приборов, осуществляли подкуп иракских должностных лиц, задаривая их кухонными комбайнами, микроволновыми печами, телевизорами; те, кто работал в гостиничном бизнесе, утаили огромные количества гостиничного продовольствия, которым потом делились с прочими членами своего клана. Сообща они спланировали и осуществили освобождение из тюрьмы одного из членов клана и сумели тайно переправить его в Саудовскую Аравию.

Классы

Системы стратификации, основанные на рабстве, кастах и кланах, являются закрытыми. Границы, разделяющие людей, настолько четки и тверды, что не оставляют людям возможности для перемещения из одной группы в другую, за исключением браков между членами различных кланов. Классовая система гораздо более открыта, поскольку базируется в первую очередь на деньгах или материальной собственности. Принадлежность к классу также определяется при рождении – индивид получает статус своих родителей, однако социальный класс индивида в течение его жизни может измениться в зависимости от того, чего он сумел (или не сумел) достичь в жизни. Кроме того, не существует законов, определяющих занятие или профессию индивида в зависимости от рождения или запрещающих вступление в брак с представителями других социальных классов.

Следовательно, основной характеристикой этой системы социальной стратификации является относительная гибкость ее границ. Классовая система оставляет возможности для социальной мобильности, т.е. для движения вверх или вниз по социальной лестнице. Наличие потенциала для повышения своего социального положения, или класса, – одна из основных движущих сил, побуждающих людей хорошо учиться и упорно трудиться. Конечно, семейное положение, наследуемое человеком с рождения, способно определять и исключительно невыгодные условия, которые не оставят ему шансов подняться в жизни слишком высоко, и обеспечить ребенку такие привилегии, что для него окажется практически невозможным “скатиться вниз” по классовой лестнице.

Гендерное неравенство и социальная стратификация

В любом обществе гендерный признак составляет основу социальной стратификации. Ни в одном обществе пол не является единственным принципом, на котором основывается социальное расслоение, но тем не менее он присущ любой системе социальной стратификации – будь то рабство, касты, кланы или классы. По гендерному признаку члены любого общества делятся на категории и получают неодинаковый доступ к тем благам, которые может предложить их общество. Представляется очевидным, что такое деление всегда осуществляется в пользу мужчин.

[Назад](#)

[Содержание](#)

[Вперед](#)

§ 6.3. ТЕОРИИ СОЦИАЛЬНОГО НЕРАВЕНСТВА

Функционалистская теория стратификации

Вопрос, почему существуют социальное неравенство и различия, занимает центральное место и в социологии. На него есть два разительно расходящихся ответа. Первый дали консерваторы, которые утверждали, что неравное распределение социальных благ служит инструментом для решения главных задач общества. Сторонники радикального подхода, напротив, резко критикуют существующий социальный порядок и считают, что социальное неравенство является механизмом эксплуатации и связано с борьбой за ценные и дефицитные товары и услуги. Современные теории неравенства в широком смысле принадлежат или первому, или второму направлению. *Теории, основывающиеся на консервативной традиции, называют функционалистскими; те же, что уходят корнями в радикализм, называются теориями конфликта.*

Согласно функционалистской теории социального неравенства, стратификация существует, поскольку она полезна для общества. Эта теория наиболее четко сформулирована в 1945 г. Кингсли Дейвисом и Уилбертом Муром, позднее ее модифицировали и усовершенствовали другие социологи. Дейвис и Мур утверждают, что социальная стратификация не только универсальна, но и необходима, поэтому ни одно общество не может обойтись без расслоения и классов. Система стратификации требуется для того, чтобы заполнить все статусы, образующие социальную структуру, и выработать у индивидов стимулы для выполнения обязанностей, ассоциирующихся с их положением. В связи с этим общество должно мотивировать людей на двух уровнях:

1. оно должно побуждать индивидов занимать разнообразные должности, поскольку не все обязанности, связанные с различными статусами, одинаково полезны для человеческого организма, одинаково важны для социального выживания и требуют одинаковых способностей и талантов. Если бы социальная жизнь была иной, не имело бы большого значения, кто какое положение занимает, и проблема социального статуса была бы значительно меньшей;
2. когда эти должности будут заняты, общество должно пробуждать в людях желание выполнять

соответствующие роли, ибо обязанности, связанные со многими должностями, рассматриваются людьми, их занимающими, как тягостные и при отсутствии мотивации многие не справились бы со своими ролями.

Эти социальные реальности привели Дейвиса и Мура к мнению, что общество должно располагать, во-первых, определенными благами, которые могут использоваться в качестве побудительных мотивов для своих членов, во-вторых, способом распределения этих благ среди различных статусов. Неравенство – это тот эмоциональный стимул, который общество создало для того, чтобы решить проблему заполнения всех статусов и заставить их обладателей исполнять наилучшим образом соответствующие роли. Поскольку эти блага встроены в социальную систему, социальную стратификацию можно считать структурной особенностью всех обществ.

На основе экономической модели спроса и предложения Дейвис и Мур сделали вывод, что самыми высокооплачиваемыми должностями являются: те, которые занимают наиболее талантливые или квалифицированные работники (предложение); те, которые функционально наиболее важны (спрос). Так, чтобы иметь достаточно врачей, общество должно гарантировать им высокую заработную плату и престиж. Если этого не будет, то, по мнению Дейвиса и Мура, не стоит ожидать, что кто-то будет проходить сложный и дорогостоящий курс обучения медицине. Итак, работники, занимающие высокооплачиваемые должности, должны получать вознаграждение, которое они получают; в противном случае должности останутся невостребованными и общество распадется.

Этот структурно-функциональный подход к стратификации подвергался серьезной критике. В частности, критики утверждают, что человек от рождения занимает привилегированное или непривилегированное положение: место человека в обществе в значительной мере зависит от того, в какой семье он родился. Так, почти две трети управляющих в 243 крупных американских компаниях выросли в семьях верхушки среднего класса или высшего слоя общества. Основываясь на этих и аналогичных данных, сторонники теории конфликта утверждают, что общество организовано таким образом, что индивиды поддерживают ранг, который определяется рождением и не зависит от их способностей.

Кроме того, критики отмечают, что многие самые ответственные должности в США – в правительстве, науке, технике и образовании – оплачиваются не очень высоко. Так, служащие крупных корпораций зарабатывают гораздо больше, чем Президент Соединенных Штатов, члены кабинета министров и судьи Верховного Суда. Возникает еще один вопрос: не являются ли мусорщики, несмотря на низкий уровень оплаты их труда и непрестижность профессии, более важными для жизни Соединенных Штатов, чем известные спортсмены, которые имеют доход, выражаемый семизначными цифрами.

Конфликтологическая теория стратификации

Сторонники теории конфликта считают, что расслоение общества существует потому, что это выгодно индивидам и группам, обладающим властью над другими. Если функционалисты выявляют общие интересы членов общества, конфликтологи фокусируют внимание на различии интересов. С их точки зрения, общество – это арена, где люди борются за привилегии, престиж и власть, а группы, имеющие преимущества, закрепляют его через принуждение.

Теория конфликта во многом основана на идеях Карла Маркса. Он утверждал, что для понимания любого общества необходим исторический подход, т.е. для постижения механизма конкретной экономической системы надо знать, что предшествовало этой системе, а также процессы, способствовавшие ее развитию. По Марксу, уровень техники и метод организации производства детерминируют эволюцию общества. На каждом этапе истории эти факторы определяют группу, которая будет господствовать в обществе, и группы, которые будут ей подчиняться.

Стремление капиталиста получить прибавочную стоимость является основной причиной классовой борьбы – непримиримого столкновения интересов рабочих и капиталистов. Прибавочную стоимость Маркс определял как разницу между стоимостью, создаваемой рабочими (что выражается в рабочем времени, воплощенном в товаре, который они производят), и стоимостью, которую они получают (что выражается в прожиточном минимуме, обеспечиваемом заработной платой). Капиталисты не создают прибавочную стоимость; они присваивают ее, эксплуатируя рабочих. Следовательно, по Марксу, капиталисты – воры, крадущие плоды труда рабочих. Накопление капитала (богатства) происходит из прибавочной стоимости и является ключом – и даже стимулом – к развитию современного капитализма. В конечном итоге классовая борьба завершится тем, что рабочие свергнут класс капиталистов и установят новый, справедливый общественный порядок.

Ни один класс не существует изолированно и независимо от других классов, которым он противостоит. В результате борьбы с капиталистами “объективные” классовые интересы рабочих переходят в субъективное осознание “реальных” обстоятельств, и они приобретают классовое сознание. Следовательно, по марксистской теории, для того чтобы рабочий класс смог выступать в исторической роли ниспровергателя капитализма, он должен стать классом “не только антикапиталистическим”, но и классом “для себя”, т.е. классовая борьба должна быть поднята с уровня экономической необходимости на уровень сознательной цели и эффективного классового сознания.

Идеи Маркса кажутся простыми на первый взгляд, но именно эта простота и вводит в заблуждение. Конфликт – это распространенная характеристика человеческой жизни, которая не ограничивается экономическими отношениями. Как писал Ральф Дарендорф: “Похоже, что конфликт существует не только в социальной жизни, а везде, где есть жизнь”. Дарендорф считает групповой конфликт неизбежным аспектом жизни общества.

Марксистская теория обедняет картину даже в сфере собственности: деление общества на капиталистов и пролетариат скрывает и искажает другие динамические процессы. Так, на протяжении всей истории противостояли друг другу должник и кредитор, потребители и продавцы и т.д. А расовые и этнические различия, деление рабочих на квалифицированных и неквалифицированных, существование различных союзов характерны для современных развитых обществ.

Владение средствами производства является лишь одним из источников власти. Другой источник – контроль над людьми – владение средствами управления. Это положение можно иллюстрировать на примере Советского Союза и стран Восточной Европы. Милован Джилас, югославский марксист и сподвижник президента Тито, писал, что новый класс коммунистов состоит из тех, кто имеет особые привилегии и экономические льготы в силу обладания административной монополией. Новой элитой стала партийная бюрократия, которая формально пользуется и управляет как национализированной и обобществленной собственностью, так и всей жизнью общества. Роль бюрократии в обществе, т.е. монопольное управление национальным доходом и национальными богатствами, ставит ее в особое привилегированное положение.

Даже в современных развитых странах человек может процветать, не имея собственности. В значительной мере власть обеспечивается занимаемой в крупных транснациональных корпорациях должностью, а не собственностью. Служащие не просто владеют сравнительно небольшой собственностью, но их влияние длится лишь до тех пор, пока они занимают определенную должность. Весьма похожая картина наблюдается в правительстве.

[Назад](#)

[Содержание](#)

[Вперед](#)

§ 6.4. КЛАССОВАЯ СИСТЕМА СОВРЕМЕННЫХ ОБЩЕСТВ

Социальные классы

Социологи расходятся во взглядах на источники социальной стратификации, но они едины в том, что социальное неравенство является структурным аспектом современной жизни. Говоря о структуризации социального неравенства, социологи имеют в виду не только то, что индивиды и социальные группы различаются по привилегиям, которые они имеют, престижу, который они получают, и власти, которой они обладают. Структуризация означает, что неравенство институциализируется. Неравенство образуется не случайным образом, а в соответствии с повторяющимися, относительно последовательными и устойчивыми моделями; оно обычно передается из поколения в поколение, для чего индивиды и группы, имеющие преимущества, как правило, находят соответствующие способы.

Социологи позаимствовали термин “стратификация” из геологии. Но подразделять людей на слои намного труднее, чем классифицировать горные породы. Геологи обычно довольно легко определяют, где заканчивается один пласт пород и начинается другой. Социальные же слои часто переходят один в другой, и границы между ними нечетки и расплывчаты. В связи с этим очень важен вопрос, как определять классы.

Класс – это большая социальная группа, отличающаяся от других по критериям доступа к общественному богатству (распределению благ в обществе), власти, социальному престижу, обладающая одинаковым социально-экономическим статусом. Термин “класс” был введен в научный оборот в начале XIX в., заменив такие термины, как “ранг” и “порядок”, использовавшиеся для описания основных иерархических групп в обществе. Его распространение отражало изменения в структуре западноевропейских обществ после индустриальных и политических революций конца XVIII в. Феодалные ранговые различия начали утрачивать свое значение, а новые, еще только развивающиеся социальные группы – торговые и промышленные капиталисты и городской рабочий класс на новых фабриках и заводах – определялись преимущественно в экономических терминах, на основании владения капиталом, с одной стороны, или зависимости от заработной платы – с другой. Термин “класс” применялся к социальным группам в широком диапазоне различных обществ, включая древние города-государства, ранние империи и сословные или феодальные общества, но более всего он подходит для определения социального разделения в современных обществах, особенно в индустриальных. Следует отличать социальные классы, основывающиеся прежде всего на экономическом интересе, от статусных групп, характеризующихся престижностью профессии, культурным положением или происхождением.

Истоки теории социального класса можно найти в трудах таких политических философов, как Томас Гоббс, Джон Локк и Жан Жак Руссо, которые обсуждали вопросы социального неравенства и расслоения, а также французских и английских мыслителей конца XVIII – начала XIX в., выдвинувших идею о том, что неполитические общественные элементы – экономическая система и семья – в значительной мере определяют форму политической жизни в обществе. Эту идею развивал французский социальный мыслитель Анри Сен-Симон, утверждавший, что

государственная форма правления соответствует характеру системы экономического производства. В трудах последователей Сен-Симона впервые возникла теория пролетариата, или городского рабочего класса, как главной политической силы современного общества, ставшая краеугольным камнем марксистской теории.

В дальнейшем теории классов в основном сводились к пересмотру, отрицанию или разработке альтернатив марксистской теории. По мнению Макса Вебера, значимость общественных классов в политическом развитии современных обществ не так велика, как утверждают марксисты; свою роль в этом процессе играют религиозные, национальные и прочие факторы. Однако отношение к классовому конфликту, т.е. конфликту и борьбе между классами за право контроля над средствами производства, до сих пор разделяет ученых-теоретиков, занимающихся анализом классовой структуры. Многие противники теории Маркса сосредоточили внимание на функциональной взаимозависимости различных классов и их гармоничном сотрудничестве.

Действительно, реалии конца XX в. показывают, что в капиталистических обществах классы утрачивают свой ярко выраженный характер, а антагонистические противоречия между классами ослабли до такой степени, что в большинстве экономически развитых стран они не могут привести к серьезным политическим конфликтам. Более того, пророчество Маркса относительно успешных революционных выступлений пролетариата против буржуазии и замены капиталистической системы бесклассовым обществом оказалось в целом несостоятельным, о чем свидетельствуют события в большинстве социалистических государств XX в. и их полное крушение по внутренним причинам в 1989-1991 гг.

Социологи придерживаются единого взгляда на характеристики основных социальных классов в современных обществах и обычно выделяют три класса: высший, низший и средний.

Высший класс современных индустриальных обществах состоит преимущественно из представителей влиятельных и богатых династий. К примеру, в Соединенных Штатах более 30% всего национального богатства сконцентрировано в руках 1% верхушки собственников. Владение столь значительной собственностью обеспечивает представителям этого класса прочность положения, которое не зависит от конкуренции, падения курса ценных бумаг и пр. Они имеют возможность влиять на экономическую политику и политические решения, что нередко помогает сохранять и преумножать семейное благосостояние.

Рабочий класс в индустриальных обществах традиционно включает в себя наемных рабочих, занятых физическим трудом в добывающем и производственном секторах экономики, а также тех, кто выполняет низкооплачиваемую, низкоквалифицированную, не охваченную профсоюзами работу в индустрии услуг и розничной торговле. Существует разделение рабочих на квалифицированных, полуквалифицированных и неквалифицированных, что, естественно, отражается на уровне заработной платы. В целом для рабочего класса характерны отсутствие собственности и зависимость от высших классов в отношении получения средств к существованию – заработной платы. С этими условиями связаны относительно низкие стандарты жизни, ограниченный доступ к высшему образованию и исключение из сфер принятия важных решений. Во второй половине XX в. в промышленно развитых странах произошел общий сдвиг в экономике от производственного сектора к сектору услуг, что привело к сокращению численности рабочих. В Соединенных Штатах, Великобритании, в других странах упадок в добывающей и обрабатывающей отраслях промышленности привел к появлению постоянного “ядра” безработных, оказавшихся в стороне от главного экономического потока. Эта новая прослойка постоянных безработных или неполностью занятых рабочих была определена некоторыми социологами как низший класс (underclass).

Средний класс включает в себя наемных работников – чиновников среднего и высшего уровня, инженеров, преподавателей, руководителей среднего звена, а также владельцев небольших магазинов, предприятий, ферм.

На самом высоком своем уровне – состоятельные профессионалы или управляющие крупными компаниями – средний класс сливается с высшим, а на самом низком уровне – занятые рутинными и низкооплачиваемыми видами работ в сфере торговли, распределения и транспорта – средний класс сливается с низшим.

Несомненно, что повышение жизненного уровня в западных индустриальных обществах и изменения в социальной политике, выразившиеся в создании более совершенной системы социального обеспечения, привели к значительным изменениям классовой системы. Более высокие жизненные стандарты, большая социальная мобильность и перераспределение доходов (налоги) обусловили появление тенденции к стиранию различий между классами.

Эти изменения в целом привели к уменьшению популярности классовых идеологий и ослаблению классовых конфликтов. Представители среднего класса стали гарантом экономической, политической и социальной стабильности в обществе, основой поддержки существующей власти. (О среднем классе см. также с. 230.)

Стратификация современного российского общества

Современные исследования факторов, критериев и закономерностей стратификации российского общества позволяют выделить слои и группы, различающиеся как социальным статусом, так и местом в процессе реформирования российского общества. Согласно гипотезе, выдвинутой академиком РАН Т.И. Заславской,

российское общество состоит из четырех социальных слоев: верхнего, среднего, базового и нижнего, а также десоциализированного “социального дна”. Верхний слой включает прежде всего реально правящий слой, выступающий в роли основного субъекта реформ. К нему относятся элитные и субэлитные группы, занимающие наиболее важные позиции в системе государственного управления, в экономических и силовых структурах. Их объединяет факт нахождения у власти и возможность оказывать прямое влияние на процессы реформирования.

Средний слой является зародышем среднего слоя в западном понимании этого термина. Правда, большинство его представителей не обладает ни обеспечивающим личную независимость капиталом, ни уровнем профессионализма, отвечающим требованиям постиндустриального общества, ни высоким социальным престижем. Кроме того, пока этот слой слишком малочислен и не может служить гарантом социальной стабильности. В будущем полноценный средний слой в России сформируется на основе социальных групп, образующих сегодня соответствующий протослой. Это мелкие предприниматели, менеджеры средних и небольших предприятий, среднее звено бюрократии, старшие офицеры, наиболее квалифицированные и дееспособные специалисты и рабочие.

Базовый социальный слой охватывает более 2/3 российского общества. Его представители обладают средним профессионально-квалификационным потенциалом и относительно ограниченным трудовым потенциалом.

К базовому слою относится основная часть интеллигенции (специалистов), полунинтеллигенция (помощники специалистов), технический персонал, работники массовых профессий торговли и сервиса, большая часть крестьянства. Хотя социальный статус, менталитет, интересы и поведение этих групп различны, их роль в переходном процессе достаточно сходна – это в первую очередь приспособление к изменяющимся условиям с целью выжить и по возможности сохранить достигнутый статус.

Нижний слой замыкает основную, социализированную часть общества, его структура и функции представляются наименее ясными. Отличительными чертами его представителей являются низкий деятельный потенциал и неспособность адаптироваться к жестким социально-экономическим условиям переходного периода. В основном этот слой состоит из пожилых малообразованных, не слишком здоровых и сильных людей, из тех, кто не имеет профессий, а нередко и постоянного занятия, места жительства, безработных, беженцев и вынужденных мигрантов из районов межнациональных конфликтов. Признаками представителей данного слоя являются очень низкий личный и семейный доход, низкий уровень образования, занятие неквалифицированным трудом или отсутствие постоянной работы.

Социальное дно характеризуется главным образом изолированностью от социальных институтов большого общества, компенсируемой включенностью в специфические криминальные и полукриминальные институты. Отсюда следует замкнутость социальных связей преимущественно в рамках самого слоя, десоциализация, утрата навыков легитимной общественной жизни. Представителями социального дна являются преступники и полупреступные элементы – воры, бандиты, торговцы наркотиками, содержатели притонов, мелкие и крупные жулики, наемные убийцы, а также опустившиеся люди – алкоголики, наркоманы, проститутки, бродяги, бомжи и т.д.

Другие исследователи представляют картину социальных слоев в современной России следующим образом: экономическая и политическая элита (не более 0,5%); верхний слой (6,5%); средний слой (21%); остальные слои (72%).

В верхний слой входит верхушка государственной бюрократии, большая часть генералитета, крупные землевладельцы, руководители промышленных корпораций, финансовых институтов, крупные и преуспевающие предприниматели. Треть представителей этой группы не старше 30 лет, доля женщин – меньше четверти, доля нерусских в полтора раза выше, чем в среднем по стране. В последние годы отмечается заметное старение этого слоя, что свидетельствует о замыкании его в своих границах. Уровень образования – весьма высокий, хотя не намного выше, чем у среднего слоя. Две трети живут в крупных городах, треть владеет собственными предприятиями и фирмами, пятая часть занята высокооплачиваемым умственным трудом, 45% работают по найму, большинство из них в госсекторе. Доходы этого слоя в отличие от доходов остальных растут быстрее, чем цены, т.е. здесь происходит дальнейшее аккумулирование богатства. Материальное положение этого слоя не просто выше, оно качественно отличается от положения других. Таким образом, верхний слой обладает самым мощным экономическим и энергетическим потенциалом и может рассматриваться как новый хозяин России, на которого, казалось бы, следует возлагать надежды. Однако этот слой высоко криминализован, социально эгоистичен и недалезорок – не проявляет заботы об укреплении и сохранении сложившегося положения. Кроме того, он находится в вызывающем противостоянии с остальными слоями общества, партнерские отношения с другими общественными группами затруднены. Используя свои права и открывшиеся возможности, верхний слой не осознает в должной мере сопутствующие этим правам ответственность и обязанности. В силу этих причин нет оснований связывать с этим слоем надежды на развитие России по либеральному пути.

Средний слой наиболее перспективен в этом смысле. Он весьма быстро развивается (в 1993 г. он составлял 14%, в 1996 г. – уже 21%). В социальном отношении его состав чрезвычайно разнороден и включает в себя: нижний бизнес-слой – мелкий бизнес (44%); квалифицированных специалистов – профи (37%); среднее звено служащих (среднее чиновничество, военные, работники непромышленной сферы (19%). Численность всех этих групп растет, причем быстрее всех – профи, затем – бизнесмены, медленнее других – служащие. Выделенные группы занимают

положение выше- или нижестоящих, поэтому правильнее считать их не средними слоями, а группами одного среднего слоя или, точнее, группами протослоя, поскольку многие черты у него лишь формируются (границы пока размыты, политическая интеграция слабая, самоидентификация невысокая). Материальное положение протослоя улучшается: с 1993 по 1996 г. доля бедных уменьшилась с 23 до 7%. Однако социальное самочувствие этой группы подвержено наиболее резким колебаниям, особенно это касается служащих.

Вместе с тем именно этот протослой следует рассматривать как потенциальный источник формирования (видимо, через два-три десятилетия) реального среднего слоя – класса, который способен постепенно стать гарантом социальной устойчивости общества, объединяя ту часть российского общества, которая обладает наибольшим социально деятельным инновационным потенциалом и более других заинтересована в либерализации общественных отношений. (Максимов А. Middle class в переводе на русский//Открытая политика. 1998. Май. С. 58-63.)

Идентификация социальных классов

Обычно термины “высший класс”, “средний класс” и “низший класс” служат для обозначения социальных классов как отдельных групп. В социологии существуют два подхода к определению социальных классов. Сторонники первого подхода рассматривают классы как реальные слои общества, имеющие четкие границы. Эта позиция является центральным моментом марксистских формулировок и, кроме того, присуща работам других социологов, которые проводят различие между “синими воротничками” (производственными рабочими) и “белыми воротничками” (служащими и инженерно-техническими работниками). Приверженцы второго подхода представляют американское общество как по существу бесклассовое, где классовые различия размыты в силу их непрерывности, социальные классы в культурном отношении довольно одинаковы и просто отражают градации в ранге, а не указывают на строго очерченные социальные группы.

Отличия в концепциях в значительной мере обусловлены разными методами классификации социальных классов. Выделяют три метода: объективный, самооценочный и репутационный. Хотя эти методы имеют некоторые сходства, результаты, полученные с помощью каждого из них, весьма различны. Более того, каждый из этих методов имеет определенные достоинства и недостатки. Рассмотрим их более подробно.

Объективный метод рассматривает социальный класс как статистическую категорию; это обусловило его название “объективный”, вовсе не означающее, что он более научный или беспристрастный, чем другие два: он объективен скорее в том смысле, что для отнесения индивидов к определенному классу используются численно измеряемые критерии. Чаще всего индивидов относят к социальным классам исходя из их дохода, рода занятий или образования (или комбинации этих показателей), изучают корреляты класса: среднюю продолжительность жизни, психические заболевания, численность браков и разводов, политические взгляды, преступность и т.п. Это самый простой и дешевый метод, поскольку статистические данные можно получить от государственных учреждений. Однако “сырых” статистических данных недостаточно. В повседневной жизни люди оценивают друг друга по целому ряду стандартов, и помимо дохода, рода занятий, образования большое значение имеет смысл, вкладываемый окружающими в эти понятия.

Метод самооценки (называемый также субъективным) заключается в том, что человек идентифицирует социальный класс исходя из своей к нему принадлежности. Исследователи обычно просят респондентов назвать свой социальный класс. Класс рассматривается как социальная категория, т.е. сообщество, в котором индивиды группируются по признаку общности некоторых атрибутов. В этом смысле классовые различия могут соответствовать, а могут и не соответствовать тому, что социологи считают объективными логическими линиями раздела.

Основные преимущества субъективного подхода состоят в том, что его можно применять к изучению больших масс населения; кроме того, он является особенно полезным инструментом для прогнозирования политического поведения, поскольку самооценка человека определяет то, за кого он будет голосовать. Недостатки этого метода сводятся к следующему: класс, с которым человек себя отождествляет, может отражать его устремления, а не состояние в данный момент или оценки окружающих. Кроме того, определяя свое место в классовой структуре, человек обычно использует меньше категорий, чем в случае, когда он имеет дело с реальными людьми и оценивает их на основе более тонких различий.

Репутационный метод состоит в том, что респондентов просят определить положение, занимаемое в обществе другими. Сторонники этого метода рассматривают класс как социальную группу, члены которой ощущают единение и связаны друг с другом относительно стабильными отношениями. Таким образом, определение класса основывается на знании конкретных взаимодействий между людьми.

Данный метод получил признание в 1930-е гг., когда У. Ллойд Уорнер и его сотрудники изучали классовую структуру трех небольших американских городков. Они выделили шесть классов в двух городах (высший класс, низы высшего класса, верхушку среднего класса, низы среднего класса, верхушку низшего класса и самый низший класс) и пять классов в одном городе (высший класс, два средних класса и два низших класса); здесь жители не проводили различий между высшим классом и низами высшего класса: первый из них – “класс старых семей” – был

представлен “аристократией по богатству и рождению”, а второй состоял из “новых семей”). Очень важным при определении принадлежности человека к классу “старых семей” (верхушке высшего класса) было его происхождение. В том, что касается богатства, члены “новых семей” (низы высшего класса) были в состоянии пройти тест на средства, но не выдерживали тест, связанный с родословной, что являлось решающим условием для членства в высшем обществе.

Большинство социологов считает, что при рассмотрении классовых различий достаточно использовать понятия “высший класс”, “средний класс”, “рабочий класс” и “низший класс” (бедняки). Они вполне соответствуют объективным показателям класса, таким, как доход, образование, уровень профессиональной подготовки, т.е. имеют реальный смысл для большинства людей. Однако данные термины не раскрывают важные различия и интересы групп, из которых состоит общество. Более того, они не всегда совпадают с самооценкой.

Значение социальных классов

Принадлежность к конкретному социальному классу в гораздо большей мере влияет на поведение и мышление людей, чем другие аспекты социальной жизни, она определяет их жизненные шансы. Во-первых, для выживания представителям высших слоев общества требуется затрачивать меньшую долю имеющихся ресурсов, чем представителям низших социальных классов. Согласно исследованиям социолога Пауля Блумберга, американцы, занимающие в классовой иерархии верхние 10 ступеней из 100, тратят на питание около 11% своего дохода, тогда как те, кто находится в самой нижней десятке, используют на эти цели свыше 40% своих средств.

Во-вторых, представители высших классов имеют больше нематериальных благ. Их дети с большей вероятностью будут учиться в престижных учебных заведениях и скорее всего будут показывать лучшие результаты, чем дети родителей, занимающих менее высокое социальное положение. Здесь же можно добавить, что дети родителей из высших классов имеют больше шансов выжить, чем дети родителей из низших слоев общества.

В-третьих, у обеспеченных людей средняя продолжительность активной жизни выше, чем у бедных. А по данным Американского онкологического общества, необеспеченные люди подвергаются большему риску заболеть раком и умереть от него, что преимущественно определяется образом жизни. После выявления ракового заболевания прожить в течение 5 лет могут около 37%, больных с низким доходом и примерно 50% больных со средним и высоким доходом. Результаты исследований неизменно показывают, что в низших социальных слоях общества чаще наблюдаются психические расстройства.

В-четвертых, люди с более высоким достатком испытывают большее удовлетворение от жизни, чем люди менее обеспеченные, поскольку принадлежность к определенному социальному классу оказывает влияние на стиль жизни – количество и характер потребления товаров и услуг. Пищевые полуфабрикаты для быстрого приготовления – обеды на скорую руку, картофельные чипсы, замороженная пицца и гамбургеры – чаще входят в меню семей с малым доходом. Люди из менее зажиточных слоев общества пьют меньше водки, дорогого виски и импортного вина, зато потребляют больше пива и дешевых спиртных напитков. По сравнению с зажиточными семьями семьи с малым доходом больше свободного времени проводят за телевизором.

Принадлежность к социальному классу влияет также на активность политической жизни: во многих странах участие в выборах пропорционально социально-экономическому статусу. Кроме того, принадлежность к классу является важным детерминантом сексуального поведения. Например, у представителей низших слоев общества больше вероятность приобретения сексуального опыта в более раннем возрасте, чем в высших слоях. Резюмируя, можно сказать, что социальный класс человека определяет почти все сферы его жизни.

Средний класс

Средний класс – совокупность социальных слоев, занимающих промежуточное положение между основными классами в системе социальной стратификации. Этот класс характеризуется неоднородностью положения, противоречивостью интересов, сознания и политического поведения, вследствие чего многие авторы говорят о нем как о “средних классах”, “средних слоях”. Различают старый средний класс и новый средний класс.

Старый средний класс включает мелких предпринимателей, торговцев, ремесленников, представителей свободных профессий, мелкое и среднее фермерство, владельцев небольших производственных фирм. Стремительное развитие технологий и науки, всплеск в формировании сферы услуг, а также всеохватывающая деятельность современного государства способствовали появлению армии служащих, инженеров и т.п., не владеющих средствами производства и живущих за счет продажи своего труда. Они стали представителями нового среднего класса.

Практически во всех развитых странах доля среднего класса составляет 55-60%.

Рост среднего класса выражает тенденцию к уменьшению противоречий между содержанием труда различных профессий, городским и сельским образом жизни. Средний класс является носителем ценностей традиционной семьи, что, однако, сочетается с ориентацией на равенство возможностей для мужчин и женщин в образовательном,

профессиональном, культурном отношении. Этот класс представляет собой оплот современного общества, его традиций, норм и знаний. Для средних слоев характерен незначительный разброс вокруг центра политического спектра, что делает их и здесь оплотом стабильности, залогом эволюционности общественного развития, формирования и функционирования гражданского общества.

В современной России средний класс находится в зародышевом состоянии. Продолжает развиваться социальная поляризация – расслоение на бедных и богатых. Те, кто видит возникновение биполярного распределения доходов и малочисленность среднего класса, обеспокоены судьбой российской демократии. По распространенному мнению социологов, для здоровой демократии необходим здоровый средний класс. В обществе, состоящем из богатых и бедных, отсутствует политическое и экономическое связующее звено. Результатом социально-экономической поляризации общества может стать революция. Именно благодаря возникновению и укреплению среднего класса не оправдался прогноз Маркса о неизбежности исторической гибели капитализма в результате пролетарской революции. Малочисленность российского среднего класса в настоящее время может способствовать поляризации общества, что приводит к разочарованию и озлоблению масс. Поэтому целесообразно отдельно рассмотреть вопрос о бедности в России.

Бедность в России

Феномен бедности стал предметом исследования в современной отечественной социологии в начале 1990-х гг. В советский период понятие бедности применительно к советским людям в отечественной науке не использовалось. В социально-экономической литературе официальное признание получила категория малообеспеченности, которая раскрывалась в рамках теории благосостояния и социалистического распределения.

Сегодня важной характеристикой общества является его социальная поляризация, расслоение на бедных и богатых. В 1994 г. соотношение душевых денежных доходов 10% самых богатых и 10%, самых бедных россиян составило 1:9, а уже в первом квартале 1995 г. – почти 1:15. Однако эти цифры не учитывают те 5% сверхбогатого населения, данных о которых статистика не имеет.

Соотношение денежных доходов и прожиточного минимума в 1994 г. составило 238%, в 1995 г. – 195%, в 1996 г. – 206%, в 1997 г. – 2247 с. (Российский статистический ежегодник: статистический сборник. Госкомстат России. М., 1998.)

Численность трудоспособного населения составила в 1994 г. 83 767 тыс., в 1995 г. – 84 059 тыс., в 1996 г. – 84 209 тыс., в 1997 г. – 84 337 тыс., в 1998 г. – 84 781 тыс. человек. Численность экономически активного населения в 1994 г. составила 73 962,4 тыс., в 1995 г. – 72 871,9 тыс., в 1996 г. – 73 230,0 тыс., в 1997 г. – 72 819 тыс. человек.

Численность населения с денежными доходами ниже прожиточного минимума составляет 30,7 млн., или 20,8% численности населения РФ. (Там же.) По подсчетам независимых ученых и общественных организаций, социально-экономическое положение в стране еще хуже, чем говорит статистика: за чертой бедности существуют более 50 млн. человек. При этом за 1992-1997 гг. резко увеличилась неравномерность распределения населения по уровню дохода, что способствует усилению социально-политической напряженности в стране, является одним из конфликтогенных факторов. В 1997 г. на долю 10% наиболее обеспеченного населения приходилось 31,7% денежных доходов, тогда как на долю 10% наименее обеспеченного населения – всего 2,4%, т.е. в 13,2 раза меньше. (Технология управления этнополитическими процессами в Северо-Кавказском регионе/В.Г. Игнатов, Л.Л. Хоперская, А.В. Понеделков и др. Ростов н/Д, 1999.)

Согласно официальным статистическим данным, численность безработных составляла в 1994 г. – 5478,0 тыс., в 1995 г. – 6431,0 тыс., в 1996 г. – 7280,0 тыс., в 1997 г. – 8180,3 тыс., в 1998 г. – 8900,0 тыс. (Гордон Л.А., Клопов Э.В. Социальные эффекты и структуры безработицы в России//Социологические исследования. 2000. № 1. С. 25.)

В социальной структуре бедных выделяют как традиционные (многодетные и неполные семьи, пенсионеры, инвалиды, безработные), так и нетрадиционные группы (семьи работников бюджетных отраслей народного хозяйства, имеющие двух и более детей, представители ряда профессий, которые не могут обеспечить себя необходимыми жизненными средствами за счет профессиональной деятельности, семьи, оказавшиеся в нужде из-за систематической задержки заработной платы). В основной своей массе – это работающие люди старше 28 лет, имеющие высшее или среднее специальное образование.

К наиболее типичным факторам, обуславливающим риск оказаться в той или иной группе бедных, относят: потерю здоровья, низкий уровень квалификации, вытеснение с рынка труда, высокую семейную “нагрузку” (многодетные, неполные семьи и др.); индивидуальные особенности, связанные с образом жизни, ценностными ориентациями (нежелание трудиться, вредные привычки и т.п.).

В настоящее время социологические исследования, проводимые различными научными коллективами, аналитическими центрами, дают пеструю картину масштабов бедности в России. Причем оценки доли бедных в составе населения колеблются от 50 до 80%. Это объясняется тем, что разные социологические группы опираются на различную теоретико-методологическую базу. (Волчкова Л.Т., Минина В.Н. Стратегии социологического

исследования бедности//Социологические исследования. 1999. № 1.)

Депривация

Под депривацией следует понимать любое состояние, которое порождает или может породить у индивида или группы ощущение собственной обездоленности в сравнении с другими индивидами (или группами), или с интернализированным набором стандартов. Ощущение депривации может быть сознательным, когда индивиды и группы, переживающие депривацию, могут понимать причины своего состояния. Но возможно и такое развитие ситуации, когда депривация переживается как что-то иное, т.е. индивиды и группы воспринимают свое состояние в превращенной форме, не сознавая его подлинных причин. В обоих случаях, однако, депривация сопровождается острым желанием ее преодолеть. Исключением могут быть только ситуации, когда депривация оправдывается системой ценностей данного общества, например кастовая иерархия в Индии.

Можно выделить пять типов депривации.

Экономическая депривация проистекает из неравномерного распределения доходов в обществе и ограниченного удовлетворения потребностей некоторых индивидов и групп. Степень экономической депривации оценивается по объективным и субъективным критериям. Индивид, по объективным критериям экономически вполне благополучный и даже пользующийся привилегиями, может, тем не менее, испытывать субъективное ощущение депривации. Для возникновения религиозных движений субъективное ощущение депривации является наиболее важным фактором.

Социальная депривация объясняется склонностью общества оценивать качества и способности некоторых индивидов и групп выше, чем других, выражая эту оценку в распределении таких социальных вознаграждений, как престиж, власть, высокий статус в обществе и соответствующие ему возможности участия в социальной жизни. Основания для такой неравной оценки могут быть самые разнообразные. В современном обществе молодых ценят выше, чем пожилых, мужчин-работников – выше, чем их коллег-женщин, талантливым людям предоставляют привилегии, недоступные для посредственных. Социальная депривация обычно дополняет экономическую: чем меньше человек имеет в материальном плане, тем ниже его социальный статус, и наоборот. В целом образованный человек стоит “выше” на социальной и экономической шкале, чем необразованный.

Организмическая депривация связана с врожденными или приобретенными индивидуальными недостатками человека – физическими уродствами, инвалидностью, слабоумием и т.д.

Этическая депривация связана с ценностным конфликтом, возникающим при несовпадении с идеалами общества идеалов отдельных индивидов или групп. Такого рода конфликты могут возникать по многим причинам. Некоторые люди могут ощущать внутреннюю противоречивость общепринятой системы ценностей, наличие латентных негативных функций установленных стандартов и правил, они могут страдать из-за несоответствия реальности идеалам и т.д. Часто ценностный конфликт возникает вследствие наличия противоречий в социальной организации. Известны такого рода конфликты между обществом и интеллектуалами, которые выработали свои критерии совершенства в искусстве, литературе и других областях творчества, не разделяемые широкой публикой. Многие религиозные реформаторы (например, Лютер), а также и политические деятели радикально-революционного направления (Маркс), видимо, испытывали ощущение депривации, вызванное этическим конфликтом с обществом – невозможностью вести образ жизни, соответствующий собственной системе ценностей.

Психическая депривация возникает в результате образования у индивида или группы ценностного вакуума – отсутствия значимой системы ценностей, в соответствии с которой они могли бы строить свою жизнь. Это преимущественно бывает следствием острого и не разрешенного в течение долгого времени состояния социальной депривации, когда человек в порядке самопроизвольной психической компенсации своего состояния утрачивает приверженность ценностям не признающего его общества. Обычной реакцией на психическую депривацию является поиск новых ценностей, новой веры, смысла и цели существования. Личность, испытывающая состояние психической депривации, как правило, наиболее восприимчива к новым идеологиям, мифологиям, религиям. В противоположность этой категории лица, переживающие этическую депривацию, демонстрируют глубокую приверженность к привычным для себя ценностям. Психическая депривация проявляется прежде всего в чувстве отчаяния, отчуждения, в состоянии аномии, проистекающих из объективных состояний депривации (социальной, экономической или организмической). Она зачастую выливается в действия, направленные на устранение объективных форм депривации.

Субъективное ощущение депривации является необходимой предпосылкой возникновения какого бы то ни было организованного социального движения. Однако сама по себе депривация составляет лишь необходимое, но вовсе не достаточное условие этого. Для того чтобы сформировалось движение протеста, состояние депривации должно разделяться многими людьми; существующие в обществе институты должны быть неспособны его разрешить; наконец, должен появиться лидер с привлекательной для масс новой идеей.

[Назад](#)

[Содержание](#)

[Вперед](#)

§ 6.5. СОЦИАЛЬНАЯ МОБИЛЬНОСТЬ

Формы социальной мобильности

В системе стратификации индивиды или группы могут перемещаться с одного уровня (слоя) на другой. Этот процесс называется *социальной мобильностью*. Социальное неравенство предполагает различия в распределении благ и ответственности, а социальная стратификация – структурированную систему неравенства, социальная мобильность проявляется в движении индивидов или групп от одного социального статуса к другому.

Имеется по крайней мере две основные причины существования в обществе социальной мобильности. Во-первых, общества меняются, а социальные изменения видоизменяют разделение труда, создавая новые статусы и подрывая прежние. Во-вторых, хотя элита может монополизировать возможности для получения образования, она не в состоянии контролировать естественное распределение талантов и способностей. Поэтому высшие слои неизбежно пополняются талантливыми выходцами из низших.

Выделяют множество форм социальной мобильности: вертикальную и горизонтальную, межпоколенную и внутр поколенную и т.д. **Вертикальная мобильность** – *изменение положения индивида, которое вызывает повышение или понижение его социального статуса*. Если автомеханик станет директором завода, это проявление восходящей мобильности, но, если автомеханик станет мусорщиком, такое перемещение будет показателем нисходящей мобильности. Если же автомеханик получит работу слесаря, такое перемещение будет указывать на горизонтальную мобильность.

Горизонтальная мобильность – *изменение социального положения, которое не приводит к повышению или понижению социального статуса*.

Социологи различают также мобильность между поколениями и мобильность в пределах одного поколения.

Межпоколенная мобильность (интергенерационная мобильность) *определяется сравнением социального статуса родителей и их детей в определенный момент карьеры тех и других (например, по рангу их профессии в приблизительно одинаковом возрасте)*. Исследования показывают, что значительная часть, возможно даже большинство, российского населения перемещается хотя бы немного вверх или вниз в классовой иерархии в каждом поколении.

Внутрипоколенная мобильность (интрагенерационная мобильность) *предполагает сравнение социального статуса личности в течение продолжительного времени*. Результаты исследований свидетельствуют о том, что многие россияне в течение своей жизни меняли род занятий. Однако мобильность у большинства носила ограниченный характер. Перемещения на короткое расстояние являются правилом, а на большое – исключением.

Причины и следствия социальной мобильности. Во время революции изменяется вся классовая система общества в целом. Однако после его радикальной реорганизации дальнейшая социальная мобильность может оказаться минимальной.

На социальную мобильность могут также оказывать воздействие более медленные и менее заметные изменения, например перемещение индивидов или групп из бедных аграрных регионов в более богатые, городские. В масштабе истории человечества важным фактором вертикальной мобильности служила международная миграция, например миграция в XIX в. представителей рабочего класса и крестьянства из Европы в Соединенные Штаты; западноевропейская колониальная экспансия, принесшая выгоду некоторым слоям населения и порабощение другим.

Социальные последствия мобильности, особенно вертикальной, трудно поддаются измерению. Одни ученые придерживаются мнения, что крупномасштабная мобильность, направленная как вверх, так и вниз, приводит к разрушению классовой структуры и делает общество более однородным. Другие заявляют, что индивиды, пытающиеся повысить или сохранить свое существующее положение, на самом деле укрепляют классовую систему, поскольку они должны быть заинтересованы в углублении классовых различий. Третьи выдвигают предположение, что классовые различия можно ослабить, но не за счет индивидуальной мобильности, а путем достижения социального и экономического равенства всех членов общества.

Положительным следствием мобильности можно считать более полное раскрытие индивидуальных дарований. Этому способствует сложившаяся система образования в современных индустриальных странах. Но высокий уровень вертикальной мобильности приводит к индивидуальной и общественной анонии. В период анонии индивид чувствует себя изолированным от общества и испытывает беспокойство; в контексте же всего общества наблюдается ослабление или исчезновение общепринятых убеждений и стандартов поведения. Многие ученые убеждены, что классовая система западных индустриальных обществ претерпела коренные изменения благодаря созданию в годы после завершения Второй мировой войны эффективной системы социального обеспечения. Другим результатом стала повышенная социальная мобильность благодаря росту уровня жизни. Считается, что повышенная мобильность свела классовые различия к минимуму, так что современные западные страны

развиваются в направлении относительно бесклассового (или среднеклассового) общества. Но другие аналитики утверждают, что в настоящее время формируется новый высший класс, новая верхушка, состоящая из организаторов производства и менеджеров как государственного, так и частного секторов экономики.

Социальная мобильность в индустриальных обществах

Новые вакансии в вертикальной мобильности открывает индустриализация. Развитие промышленности три столетия назад привело к расслоению крестьянства и превращению его части в пролетариат. На более поздней стадии индустриализации рабочий класс стал самой многочисленной частью занятого населения. При этом основным каналом вертикальной мобильности служила система образования.

Индустриализация вызвала не только межклассовые, но и внутриклассовые изменения. В начале XX в. преобладающей группой оставались мало- и неквалифицированные рабочие. Механизация, а затем автоматизация потребовали расширения рядов квалифицированных и высококвалифицированных рабочих.

По мере того как сокращался неквалифицированный труд, росли потребности в служащих, менеджерах, бизнесменах. Сфера промышленного и сельскохозяйственного труда сужалась, а сфера обслуживания и управления расширялась.

В индустриальном обществе структура народного хозяйства определяет мобильность. Иными словами, профессиональная мобильность в США, Великобритании, России или Японии зависит не столько от индивидуальных способностей людей, сколько от структурных особенностей экономики, отношения отраслей и происходящих здесь сдвигов.

Социальная мобильность отражает степень реализации различными обществами идеала равных возможностей. Социологические данные указывают на то, что ни одно из современных обществ не приблизилось к тому, чтобы дать всем своим членам равные шансы для получения желаемого статуса. Во всех индустриальных обществах классовое положение семьи играет важную роль в определении статуса детей. В то же время ни одно современное общество не отказывает мужской части населения в возможности продвижения вверх по социальной лестнице. В каждой стране, о которой имеются статистические данные, значительная часть граждан достигала более высокого или низкого статуса в сравнении с предыдущим поколением.

В целом различные индустриально развитые страны мало чем отличаются друг от друга в плане профессиональной мобильности служащих и производственных рабочих. Основные процессы, влияющие на степень социальной мобильности, если не учитывать сельское население, по-видимому, носят структурный характер, связанный с темпами экономического развития, а не с политической или экономической системой.

Процессы достижения статуса

В последние годы социологи провели ряд исследований факторов, лежащих в основе передачи и достижения социального статуса. В частности, П. Блау и О. Данкэн разработали методику изучения изменения статуса индивида в течение его жизненного цикла. Так называемый социально-экономический цикл состоит из последовательности этапов – рождение в семье с определенным социальным статусом, детство, социализация, образование, поиск работы, профессиональные достижения, супружество и формирование и функционирование новой семейной единицы. Причем результаты каждого этапа влияют на последующие. Чтобы понять конкретный вклад каждого этапа, Блау и Данкэн анализируют соответствующие данные с помощью статистической процедуры, называемой *анализом пути*.

Они рассматривают жизненный цикл индивида как временную последовательность, которую можно описать, пусть частично и грубо, посредством набора классификационных или численных замеров, выполняемых на следующих друг за другом этапах. При этой схеме вопросы, которые они постоянно задают, формулируются так: как и в какой степени обстоятельства рождения обуславливают последующий статус? Как достигнутый статус на определенном этапе жизненного цикла влияет на перспективы последующего этапа?

Блау и Данкэн делают вывод, что социальный статус родителей человека обычно оказывает небольшое непосредственное воздействие на его профессиональные достижения. В основном влияние родительского статуса имеет косвенный характер, сказываясь на уровне образования, а образование оказывает в свою очередь наибольшее влияние на профессиональную подготовку.

Другой существенный фактор – уровень, с которого человек начинает свою карьеру на лестнице профессионального статуса. Чем ниже занимаемая им ступенька, тем больший путь ему предстоит пройти и тем меньше вероятность того, что он доберется до самого верха. Возможность вступления в некоторые должности зависит от успехов на предыдущих. Во всех обществах есть способы “помнить” социально значимые аспекты биографии индивида, и эта

информация используется для формирования его текущих возможностей.

Социологи, изучавшие процесс достижения статуса, пришли к заключению, что уровень образовательной и профессиональной подготовки определяется результатом двух взаимосвязанных процессов – формирования стремления к достижению статуса и воплощения этого стремления в реальном положении в иерархии статусов. Они установили, что практически все влияние социально-экономического статуса семьи на образовательную и профессиональную подготовку ребенка исчерпывается личным воздействием родителей и воспитателей на стремление ребенка в юношеском возрасте достичь определенного социального положения. Семьи, обладающие в этом смысле преимуществами, имеют больше возможностей обеспечить моральную поддержку свои детям в приобретении знаний и навыков.

Но если так, то воздействие социального статуса родителей теряет значимость и не имеет непосредственного отношения к достижению статуса. Вместо этого основное влияние на последующую профессиональную подготовку оказывает уровень образования. В целом социологические исследования дают основание полагать, что вклад образования в наследование сыном профессии отца состоит из двух отдельных моментов: зависимости между родом занятий и образованием отца и зависимости между родом занятий и образованием сына.

Однако некоторые социологи утверждают, что эти исследования слишком оптимистичны и функциональны. В основе их лежит допущение, что рынок труда полностью открыт для индивидов, которые приобретают определенное положение в силу своих способностей. Сторонники теории конфликта, напротив, считают, что вознаграждения, получаемые людьми, обусловлены их классовой принадлежностью. Классовый статус людей зависит от того, владеют они средствами производства или нет. Они также утверждают, что существуют два сектора экономики, или двойной рынок труда. В первичном, или центральном, секторе предлагаются “хорошие рабочие места” с высокой оплатой, социальным обеспечением и широкими возможностями для продвижения по службе. Другой – вторичный, или периферийный, – сектор состоит из “плохих рабочих мест” с низкой оплатой, неудовлетворительными условиями труда и ограниченными возможностями для карьеры. Набор в эти два сектора осуществляется таким образом, что представители национальных меньшинств и женщины чаще попадают в периферийный сектор.

[Назад](#)

[Содержание](#)

[Вперед](#)

Глава 7. РАСОВОЕ, ЭТНИЧЕСКОЕ И ТЕНДЕРНОЕ НЕРАВЕНСТВО

Все хорошее, что может предложить общество, прежде всего доходы, благосостояние, престиж и власть, распределяется неравномерно. Можно сказать, что социальная стратификация – это институционализированное неравенство в распределении социальных благ и обязанностей. Ниже мы рассмотрим две дополнительные системы стратификации – расовую, этническую и тендерную. На протяжении многих веков представители небелой расы и национальных меньшинств (негры, выходцы из Латинской Америки и Азии, евреи) были обречены на принадлежность к подчиненным статусам, не соответствовавшим их индивидуальным способностям и талантам. То же самое относится и к женщинам. Традиционно мужчины получали лучшие рабочие места, освобождались от рутинной и неблагодарной домашней работы, занимали высшие политические посты в государстве и пользовались правом инициативы в сексуальных отношениях. Расово-этническая и тендерная стратификации свойственны в той или иной мере всем обществам – как традиционным, так и современным, и поэтому представляют собой важный предмет социологического изучения.

§ 7.1. РАСОВАЯ И ЭТНИЧЕСКАЯ СТРАТИФИКАЦИЯ

Расы, этнические группы и меньшинства

Общества во всем мире включают в себя людей с разным цветом кожи, говорящих на разных языках, исповедующих разные религии и следующих разным традициям. Эти физические и культурные черты, четко выраженные в социальном плане, служат идентифицирующими признаками, определяющими групповую принадлежность. В свою очередь индивиды получают статусы в своей социальной структуре на базе своей принадлежности к той или иной конкретной группе (см. гл. 2).

Расы. Люди в различных частях света различаются по определенным наследственным признакам, включая цвет кожи, структуру волос, черты лица, телосложение и форму головы. Конечно, общих черт, объединяющих всех людей, гораздо больше, и эти общие черты значительно важнее, чем различия. Но все же мы сразу отличим, к примеру, норвежца от китайца и угандийца по их физическим параметрам. Это объясняется их расовой принадлежностью. *Расы – это группы населения, различающиеся наследственными чертами.*

Хотя мы с готовностью признаем, что народы различаются по своим физическим качествам, социологи

сталкиваются с значительными затруднениями при идентификации рас и классификации людей в соответствии с расовыми различиями. Человеческие существа невозможно с легкостью подогнать под застывшие и засушенные “расовые” классификации, и ученые пока не могут прийти к общему мнению по поводу разделения народов на расы. Однако люди сами придают различным чертам социальную значимость. В социальных дефинициях, даваемых индивидами, цвет кожи или какая-то другая черта превращается в “показатель” или “признак” социального статуса.

Этнические группы – группы, идентифицируемые в основном по культурному принципу – на базе языка, народных обычаев, одежды, жестов, особенностей поведения или религии. В России примерами этнических групп являются евреи, якуты, буряты и т.д. Этнические группы часто обладают чувством “кровного родства” и в той или иной степени многие из них считают себя нациями.

Этническое многообразие представляет собой одну из форм социальной сложности, характерной для большинства современных обществ. Исторически такое многообразие является наследием завоеваний, собравших различные народы под властью доминирующего этноса. Теоретически национальное государство и этническое многообразие диаметрально противоположны, и во многих случаях национальными государствами предпринимались попытки решения проблемы этнического многообразия путем уничтожения или изгнания этнических групп. Яркими примерами таких решений являются нацистская политика в отношении евреев во время Второй мировой войны, изгнание мусульман и евреев из Испании XV в. или депортация арабов из нескольких получивших независимость африканских стран в 1960-1970-е гг.

Более частые решения состоят в ассимиляции – вынужденной, направленной или добровольной.

Вынужденная ассимиляция осуществлялась английскими завоевателями в Уэльсе, Шотландии и Ирландии. Направленная ассимиляция (аккультурация) в Таиланде и Индонезии, когда китайское население побуждали принять культуру и религию колонизаторов. Вариантом такого процесса являлась более или менее добровольная ассимиляция, достигнутая в США под лозунгом “американизации”. Она в основном была результатом необычайных экономических возможностей и социальной мобильности в США и того факта, что для европейцев, в отличие от расовых меньшинств, получение американского гражданства стало делом личного или семейного выбора, а не завоевания или рабства. Политика и общественное мнение также сыграли определенную роль в процессе ассимиляции иностранцев в американской социальной системе.

Меньшинства. Социологи выделяют пять основных свойств в качестве характеристик групп, являющихся меньшинствами:

1. Меньшинство – это социальная группа, члены которой подвергаются дискриминации, сегрегации, угнетению или преследованиям со стороны другой социальной группы – доминирующей. Меньшинства являются источником преимуществ доминирующей группы, поскольку угнетение одной группы людей дает привилегии и высокий статус членам другой группы.
2. Меньшинство характеризуется физическими или культурными чертами, отличающими его от доминирующей группы. Эти черты обуславливают взаимосвязанность членов меньшинства и создание для них менее благоприятных условий в рамках социальной структуры.
3. Меньшинство – это группа, для которой характерно осознание собственной целостности. Его членам присуще ощущение социальной и психологической близости с другими подобными им людьми. Это сознание единства обостряется в результате притеснений, которым подвергаются члены меньшинства.
4. В целом членство в социальной группе меньшинства не является добровольным. Обычно индивид уже рождается с таким статусом.
5. Члены меньшинства по выбору или по необходимости обычно вступают в браки с членами собственной группы (эндогамия). Доминирующая группа, как правило, не одобряет браки своих членов с представителями меньшинств и обычно строго порицает “отступников”. Меньшинство может поощрять внутригрупповые браки из соображений сохранения своего уникального культурного наследия.

Итак, можно определить *меньшинство как группу населения с расовым или культурным самосознанием, с наследственным принципом членства и высоким процентом внутригрупповых браков, подвергающуюся угнетению со стороны доминирующей группы национального государства.*

Предубеждения и дискриминация

Предубеждения и дискриминация так широко распространены в современной жизни, что нередко полагают, что они “в природе человека”. Однако различные общества характеризуются очень разным уровнем предубеждений и дискриминации. Например, в древности у белых было благоприятное отношение к чернокожим, резко отличающееся от ситуации, характерной для современной истории. Отношение к евреям в современных странах различно – от холокоста в нацистской Германии до равенства в США и других западных государствах.

Предубеждение – неприязненное и враждебное отношение к членам группы только на том основании, что они принадлежат к этой группе и априори наделяются предосудительными свойствами, приписываемыми этой группе. Предубеждение – это состояние сознания – чувство, мнение или склонность. Социолог Герберт Блумер отмечает, что для членов доминирующей группы, как правило, характерны следующие четыре чувства: ощущение, что они превосходят по качествам членов меньшинства; чувство, что члены меньшинства по своей природе отличаются от них; ощущение, что у членов доминирующей группы есть законное право на получение привилегий, власти и престижа; страх и подозрение, что меньшинство “имеет виды” на преимущества доминирующей группы. В этом смысле предубеждение часто бывает неразрывно связано с доминирующим положением, занимаемым группой.

Некоторые социологи обнаруживают появление в последние годы новой формы предубеждения против черных американцев у состоятельных белых, населяющих пригородные районы. Они дали этому феномену определение “*символический расизм*”. Эта форма расизма не похожа на расизм Старого Юга с его доктринами расовой неполноценности и законной сегрегации. Напротив, это совершенно новая форма расизма, в которой сплетаются три компонента. Во-первых, у многих белых возникло чувство, что черные американцы стали слишком требовательными, слишком напористыми и злыми и что они получают больше, чем им полагается по праву. Во-вторых, существует убеждение, что черные “играют не по правилам”, которые определяются традиционными американскими добродетелями – упорным трудом, индивидуализмом и терпеливым ожиданием вознаграждения. В-третьих, многие белые создают для себя стереотипы, касающиеся благосостояния чернокожего населения, уличной преступности и системы квот. Такие взгляды приводят к тому, что белые начинают голосовать против политических кандидатов, поддерживающих программы борьбы с бедностью, переезжать в пригородные районы во избежание десегрегации школ и рассматривать расизм как “чью-то другую” проблему.

Дискриминация. Если предубеждение – это мнение или предрассудок, то *дискриминация* – это необоснованный отказ в привилегиях, престиже и власти членам меньшинства, которые по своим способностям и навыкам равны членам доминирующей группы. Предубеждение не обязательно совпадает с дискриминацией – прямая взаимозависимость между взглядами и враждебными действиями не всегда неизбежна. Социолог Роберт Мертон выделяет четыре типа взаимосвязи между предубежденностью и дискриминацией и приводит следующие определения индивидов, относящихся к таким типам:

“Убежденный либерал” – человек без предубеждений, никогда не участвующий в дискриминации.

“Колеблющийся либерал” – человек без предубеждений, тем не менее участвующий в дискриминации под общественным давлением.

“Расист в душе” – человек с предубеждениями, который, тем не менее, не станет участвовать в дискриминации под общественным давлением.

“Убежденный расист” – человек с предубеждениями, который без колебаний действует в соответствии со своими взглядами.

Мертон указывает, что законодательство, основанное на принципе равных возможностей, оказывает самое значительное влияние на “колеблющегося либерала” и на “расиста в душе”.

В годы после Второй мировой войны белые перешли от открытых и “воинствующих” проявлений дискриминации к более скрытым формам. Опросы общественного мнения, проведенные за последние 40 лет, выявляют неуклонный, хотя и постепенный сдвиг настроений белого населения в сторону либерализма в расовых вопросах.

Институциональная дискриминация. Дискриминация не является делом только индивидов. В своей повседневной деятельности общественные институты также осуществляют систематическую дискриминацию против членов некоторых групп – институциональную дискриминацию. Так, работодатели часто конкретизируют профессиональные требования к кандидатам, желающим устроиться на какую-то определенную работу. Обычно профессиональные требования связаны с прошлым опытом работы и некоторым уровнем формального образования. Стандарты, которыми руководствуются работодатели, могут выглядеть совершенно недискриминирующими, поскольку они касаются всех кандидатов на место независимо от расы, происхождения и т.п. Но роль скоро у членов некоторых расовых и этнических групп отсутствуют равные с прочими членами общества возможности по приобретению профессионального опыта и получению университетских и прочих профессиональных степеней, их положение на рынке рабочей силы изначально оказывается невыгодным.

Политика доминирующей группы

Доминирующая группа всегда использует ряд стратегий в отношении к меньшинствам. В какой-то период эта политика может отвечать чаяниям меньшинства; в другие периоды политика доминирующей группы идет вразрез с ними. Американские социологи Джордж Э. Симпсон и Дж. Мильтон Йингер выделяют шесть основных типов стратегий доминирующей группы: ассимиляция, плюрализм, правовая защита меньшинств, перемещение населения, постоянное угнетение и уничтожение.

Ассимиляция. Один из способов, с помощью которых доминирующая группа старается “решить” “проблему” меньшинства, заключается в том, чтобы “избавиться” от меньшинства путем его ассимиляции. *Ассимиляция* – это процесс смешения в культурном и социальном плане разного рода меньшинств с остальными членами общества. Меньшинства также могут рассматривать этот метод как предпочтительный. Однако доминирующие группы и меньшинства часто по-разному подходят к ассимиляции. Исторически сложились два подхода к ассимиляции. Первый подход – традиция “котла для переплавки” – рассматривает ассимиляцию как процесс, в результате которого группы и культуры сливаются в рамках нации в одно целое, образуя новый народ и новую цивилизацию. Второй подход связан с оценкой культуры доминирующей группы как превосходящей, которая должна вытеснить полностью собственную культуру ассимилирующегося меньшинства.

Плюрализм. Некоторые меньшинства не проявляют желания ассимилироваться. Они высоко ценят свои индивидуальные культурные особенности и традиции и предпочитают политику *плюрализма* – *ситуацию, когда различные группы сосуществуют бок о бок и взаимно приспособляются к особенностям друг друга.* Группы сотрудничают, когда это представляется необходимым для их общего благополучия, особенно в политических и экономических вопросах.

Проиллюстрировать принцип плюрализма можно на примере Швейцарии. Исторически швейцарская нация сложилась благодаря стремлению разнородных общин к сохранению своей локальной независимости с помощью общих оборонительных союзов. Швейцарского языка не существует. Швейцарцы говорят на немецком, французском или итальянском языке, причем все федеральные документы подлежат переводу на три “официальных языка”. Разные кантоны, дополнительно к языковым различиям, также сохраняют некоторое культурное своеобразие. Хотя большинство швейцарцев – протестанты, существенная часть населения принадлежит к католическому вероисповеданию. Нельзя сказать, что в Швейцарии отсутствуют религиозные и этнические предрассудки, однако швейцарцы научились гармоничному сосуществованию.

С плюрализмом тесно связан принцип *правовой защиты меньшинств* с помощью конституционных и дипломатических средств. В некоторых странах значительные группы населения отрицают возможность сосуществования с меньшинствами на равных условиях. В таких обстоятельствах государство может применить правовые меры защиты интересов и прав всех членов общества.

Перемещение населения. Иногда доминирующие группы используют перемещение населения для уменьшения численности меньшинств. Такой подход совпадает с сепаратистскими целями некоторых меньшинств – и в том и в другом случае делается попытка сгладить межгрупповые конфликты с помощью физического отделения. Нередко часть населения вынуждают мигрировать. Например, отделение Пакистана от Индии после Второй мировой войны сопровождалось миграцией более 12 млн. мусульман и индусов. Такая миграция была частично вызвана терроризмом, а частично спровоцирована правительством. Население может также мигрировать перед вторжением в их страну захватчиков. Не так давно афганцы бежали в Пакистан, а кампучийцы – в Таиланд, опасаясь советского и вьетнамского нашествия. В России в период культа личности проблемы национальных меньшинств часто решались путем депортации меньшинства целиком в отдаленные регионы страны. Депортации подверглись крымские татары, греки, немцы, чеченцы, прибалтийцы и другие народы.

Постоянное угнетение. Часто доминирующая группа предпочитает сохранить меньшинства в своем составе, но при этом дать им понять, какое “их место” в обществе – подчиненное и эксплуатируемое. Такой подход нередко называют “внутренний колониализм”. Например, белое население Южной Африки создало систему апартеида – политического и экономического угнетения чернокожих и прочих представителей неевропейских меньшинств. Аналогично, введение законов, ограничивающих миграцию мексиканцев в Соединенные Штаты, столкнулось с большими трудностями, поскольку властные деловые круги на юго-западе США и в других районах страны нуждались в наличии меньшинств, которые можно было бы эксплуатировать.

Уничтожение. Межгрупповые конфликты могут приобретать такую напряженность, которая способна повлечь за собой физическое уничтожение одной группы другой. История изобилует примерами *геноцида* – *направленного и систематического уничтожения расовой или этнической группы.* Так, белые жители североамериканских штатов уничтожили более 2/3 коренных американцев; в 1890 г. американские солдаты, вооруженные пулеметами, убили почти 300 индейцев сиу в местечке Вундед Ни (штат Южная Дакота). Буры в Южной Африке смотрели на готтентотов как на диких зверей и безжалостно их истребляли. Нацисты в 1933-1945 гг. уничтожили 6 млн. евреев и 500 тыс. цыган. Следует подчеркнуть, что описанные выше подходы не являются взаимоисключающими и некоторые из них могут применяться одновременно.

Функционалистская и конфликтологическая теории

Функционалистская и конфликтологическая теории придерживаются разных подходов к проблеме расовой и этнической стратификации. Тем не менее эти теории дополняют друг друга.

Функционалистская теория. Функционалисты рассматривают общество по аналогии с живым организмом, в котором различные части вносят свой вклад в выживание целого. С точки зрения целого они анализируют и конкретные социальные функции, и дисфункции. Хотя на первый взгляд может показаться, что расовые и

этнические конфликты оказывают разрушительное действие на социальную солидарность и стабильность, сторонники функционального подхода указывают, что конфликты могут, тем не менее, играть позитивную роль в обществе. Во-первых, конфликт стимулирует формирование групп, а группы являются строительными блоками общества. Конфликт способствует развитию самосознания – осознания меньшинством общности взглядов и ценностей. Разграничение между “нами”, или родственной нам группой, и “ими”, или чуждой нам группой, устанавливается именно в условиях конфликта и через конфликт (см. гл. 4).

Во-вторых, конфликт не только помогает идентифицировать себя с группой и установить ее границы, он также способствует сплочению группы, делая ее членов более чувствительными к групповым связям. Некоторые социологи указывают, что антисемитизм или неприязнь к черным могут оказаться функциональными в том смысле, что дают членам доминирующей группы, у которых чувство сплоченности отсутствует, точку опоры – ощущение групповой принадлежности. Подобные чувства подчеркивают их расовую и этническую принадлежность, обеспечивая им средство идентификации в мире.

В-третьих, этнический и расовый конфликт может выполнять роль предохранительного клапана для всего общества в целом. Предубеждение дает людям возможность дать выход своей агрессивности, которую во всех остальных контекстах традиционно принято подавлять. Направляя свои враждебные эмоции на допустимые “мишени” и отводя их тем самым от членов своей семьи, коллег по работе и прочих значимых людей, мы тем самым способствуем сохранению стабильности социальной системы. Этот механизм известен под названием “поиск козла отпущения”.

В-четвертых, функционалисты указывают, что многообразие конфликтов между большим количеством групп внутри общества способствует развитию демократии в противовес тоталитарному порядку. Группы выполняют роль контролирующих органов по отношению друг к другу. Участие одного человека в различных группах, а не полная принадлежность единственной группе, выступает в роли уравновешивающего механизма и предотвращает глубокий раскол (например, раскол между классами, который приводит к классовой борьбе).

Дисфункции, создаваемые расовыми и этническими конфликтами, часто представляются более очевидными, чем функции. Конфликт может достигать такой частоты и интенсивности, что вся социальная структура ставится под удар. Более того, энергия и ресурсы истощаются и расплываются впустую, вместо того чтобы направляться по более продуктивным каналам. Страх и неуверенность в будущем, вызываемые конфликтами, могут приводить к неэффективному использованию человеческих ресурсов и индивидуальных способностей.

Теория конфликта. Если функционалисты во главу угла ставят социальную стабильность, то сторонники теории конфликта рассматривают мир как арену непрекращающейся борьбы. По их мнению, предубеждения и дискриминацию надо рассматривать в контексте конфликтов между социальными группами. Они указывают, что в возникновении и первичном упрочении расизма обычно важную роль играют три конкретных компонента: этноцентризм, конкуренция и неравное распределение власти.

Этноцентризм характеризуется тенденцией судить о поведении других групп по стандартам собственной группы, когда исходят из предположения, что все люди организуются в группы на основании тех же принципов, которые характерны для их собственной группы. Люди, склонные к этноцентризму, легко находят причины для восприятия чуждой для них группы как объекта ненависти – символа зла и опасности. Этноцентризм представляет собой плодородную почву для формирования предубеждений и стереотипов. *Конкуренция* углубляет этноцентрические настроения и может привести к межгрупповой борьбе. Конфликтологи подчеркивают, что в жизни люди обычно стремятся достичь наиболее высоких результатов – благ, престижа и власти, которые они определяют как хорошие, достойные приложения сил и желанные. Когда индивиды воспринимают достижения своей группы как исключаяющие интересы чужих, так что каждый может реализовать свои цели только за счет других, межгрупповая напряженность имеет тенденцию усиливаться. Взгляды на этнически чуждые группы преимущественно отражают представления о взаимоотношениях групп. Когда взаимоотношения между двумя группами рассматриваются как конкурирующие, возникает предубеждение против чуждой группы. Эксперимент, проведенный Музафером Шерифом и описанный в гл. 4, иллюстрирует это положение.

Национально-этнический состав России

Российская Федерация – многонациональное государство, в котором насчитывается 176 национальностей и народностей. Основную часть составляют русские – 82% общей численности населения государства. По данным переписей населения 1989 и 1994 гг., на 100 000 населения приходится 82 950 русских.

Русские представляют наиболее многочисленную группу славянских народов, проживающих на российской территории, и преобладают во всех регионах России за исключением республик Северного Кавказа (Дагестан, Кабардино-Балкария, Северная Осетия, Чечня, Ингушетия, Карачаево-Черкесия), Поволжья (Татарстан, Калмыкия), Волго-Вятского района (Чувашия и Марий Эл), Урала (Удмуртия, Башкортостан, Коми-Пермяцкий автономный округ), Западной Сибири (Республика Алтай), Восточной Сибири (Республика Тыва), Дальнего Востока (Республика Саха (Якутия)).

Наиболее компактные места проживания русских – центральные, западные, частично северные области европейской части РФ. В Орловской, Липецкой, Курской, Тамбовской, Рязанской областях более 90% населения составляют русские, а в Западной, Восточной Сибири и на Дальнем Востоке численность русских достигает 80-85% всей численности населения этих регионов.

На втором месте по национальному признаку стоят татары (3,77%), далее украинцы (3%), чуваша (1,2%). Удельный вес каждой из остальных национальностей не превышает 1%.

Численность русских превышает 120 млн., при этом основная часть размещена на территории России вне автономий и республик Федерации. Остальное население России делят на пять групп (по численности этносов): 1) численность более 1 млн. (татары, украинцы, чуваша, башкиры, белорусы, мордва); 2) численность от 300 тыс. до 900 тыс. человек (чеченцы, удмурты, марийцы, немцы, казахи, аварцы, евреи, армяне, буряты, осетины, кабардинцы, якуты, даргинцы, коми, азербайджанцы); 3) численность от 100 тыс. до 300 тыс. человек (кумыки, лезгины, ингуши, тувинцы, молдаване, калмыки, цыгане, карачаевцы, коми-пермяки, грузины, карелы, адыгейцы, корейцы, лакцы); 4) этносы численностью от 10 тыс. до 100 тыс. человек (таких этносов более 30); 5) этносы численностью от 1 тыс. до 10 тыс. человек (таких этносов свыше 20).

По структуре национального состава (без учета русского населения) регионы можно разделить на три вида:

- многонациональные регионы (например, Дагестан);
- двунациональные регионы (Кабардино-Балкария, Карачаево-Черкесия, Ханты-Мансийский и Долгано-Ненецкий автономные округа);
- мононациональный регион (Адыгея, Северная Осетия, Бурятия, Калмыкия и др.).

Север и северо-запад европейской территории страны заселен народностями угро-финской языковой группы: коми, пермяки, карелы, саамы. В Поволжье, Приуралье, Прикамье и Сибири наряду с русскими проживает ряд народов и народностей, получивших свою автономию после Октябрьской революции 1917 г. Это относящиеся к угро-финской группе удмурты, мордва (эрзя и мокша). Марийцы и говорящие на языках тюркской группы татары, башкиры и чуваша.

Малочисленные народы Севера представлены самодийской группой. К ней относят ненцев, нганасан и селькупов. В центральной части Западной Сибири проживают народы угорской группы – ханты и манси. Населяющие территорию Восточной Сибири и Дальнего Востока эвенки, эвены, нанайцы и удэгейцы составляют тунгусо-маньчжурскую группу. Чукчи, каряки, юкагиры, нивхи относятся к полиазиатским народам, а эскимосы и алеуты, имеющие американоидные черты, – к особой семье. В монгольскую группу входят буряты, проживающие на юге Восточной Сибири. К этой языковой группе относят также калмыков, населяющих юго-западную часть Поволжья.

[Назад](#)

[Содержание](#)

[Вперед](#)

§ 7.2. ТЕНДЕРНАЯ СТРАТИФИКАЦИЯ

Женское меньшинство

Мужчины и женщины имеют различный доступ к привилегиям, престижу и власти. Проблема распределения традиционно решалась в пользу представителей мужского пола. Хотя женщины и занимают некоторые властные посты, это скорее исключение из общего правила, судя по газетным сообщениям, в которых отмечается: “она единственная женщина” или “это первая женщина”.

В развитых странах женщин не рассматривают как второстепенную и подчиненную группу. Чтобы понять, почему женщин считают меньшинством, вернемся к пяти принципиальным характеристикам меньшинства (см. § 7.1).

1. Исторически женщины часто сталкивались с предубеждениями и дискриминацией (рассмотрим эту проблему подробнее чуть позже).
2. Женщинам присущи физические и культурные черты, отличающие их от мужчин – доминирующей группы.
3. Женщины все более становятся сознательной социальной группой, имеющей четкое представление о собственной уникальности.
4. Принадлежность к женщинам не является добровольной, поскольку пол – это статус, который дается человеку с рождения.

5. Только пятая характеристика не применима к женщинам, поскольку эндогамия (внутригрупповые браки) не является правилом.

Совершенно очевидно, что женщины как социальная группа имеют характеристики меньшинства. Социолог Джесси Бернанд по этому поводу пишет: бытует “подсознательное, принимаемое как должное, не подвергаемое сомнению или пересмотру, неизменное убеждение в том, что единственный мир – это мир, воспринимаемый глазами мужчин, что единственный способ общения с миром – это способ, выработанный мужчинами, что ценности, созданные мужчинами, являются единственными ценностями, что все должны воспринимать секс так, как его воспринимают мужчины, и что мнение о женщинах, сложившееся у мужчин, должно быть единственным приемлемым и допустимым представлением о женщинах”.

Тендерные роли и культура

Все общества учитывают анатомические различия между мужчинами и женщинами, обуславливающие их *гендерные роли – набор культурных ожиданий, определяющих те модели поведения, которым должны следовать представители каждого пола*. Антропологи предполагают, что гендерные роли – это ранняя форма разделения труда у человеческих существ. Все мы рождаемся в обществах с четко установленными культурными ориентирами, регламентирующими поведение мужчин и женщин.

Антрополог Джордж П. Мердок в своем сравнительном исследовании культур 224 обществ обнаруживает, что в определениях социально приемлемого поведения мужчин и женщин в разных социальных системах наблюдаются значительные различия. Действительно, как видно из табл. 7.1, распределение обязанностей между полами часто резко отличается от того, которое принято в нашем собственном обществе.

Таблица 7.1. Разделение труда между полами в 224 обществах

Виды деятельности	Число обществ и пол людей, занимающихся конкретным видом деятельности				
	Только мужчины	Обычно мужчины	Представители обоего пола	Обычно женщины	Только женщины
Охота	166	13	0	0	0
Ловля мелких животных	128	13	4	1	2
Выпас скота	38	8	4	0	5
Рыбная ловля	98	34	19	3	4
Расчистка сельскохозяйственных земель	73	22	17	5	13
Работа на молочной ферме	17	4	3	1	13
Подготовка почвы и сев	31	23	33	20	37
Возведение и разборка построек	14	2	5	6	22
Уход за посевами и сбор урожая	10	15	35	39	44
Переноска тяжестей	12	6	35	20	57
Приготовление пищи	5	1	9	28	158
Обработка металлов	78	0	0	0	0
Постройка лодок (судостроение)	91	4	4	0	1
Работы по камню	68	3	2	0	2
Плетение корзин	25	3	10	6	82
Ткачество	19	2	2	6	67
Производство и починка одежды	12	3	8	9	95

Источник: *Murdoch G.P. Comparative Data on the Division of Labor by Sex//Social Forces. 1935. P. 551-553.*

Например, в России существуют законы, ограничивающие вес грузов, которые разрешается поднимать женщинам-работницам. Однако у народа арапеш из Новой Гвинеи обязанность переноса тяжелых грузов (на голове) была

возложена именно на женщин, потому что считалось, что голова у женщин более твердая и крепкая, чем у мужчин. У жителей острова Тасмания на южном побережье Тихого океана женщины занимаются самым опасным видом охоты – заплывают в открытый океан к отдаленным скалам, где выслеживают и убивают морских выдр. Мало того, у дагомейских царей личная охрана состояла из женщин, поскольку считалось, что они особенно свирепы и яростны в бою. И хотя у большинства народов считается, что инициатива в сексуальных отношениях должна принадлежать мужчинам, у маори и жителей Тробрианских островов, расположенных в южной части Тихого океана, эта инициатива отдана женщинам.

Огромные различия в тендерных ролях мужчин и женщин в разных обществах указывают на социальную подоплеку большинства таких различий. То же можно сказать об исторических изменениях в моделях полового поведения. Не так давно в истории западных стран галантный кавалер носил длинные кудри и пользовался духами; у него были шпага и конь, несмотря на эти мужественные “атрибуты”, он пудрился, носил кружева и мягкие кожаные ботфорты. В 1950-е гг. мужчин, отпустивших длинные волосы, пренебрежительно называли “девчонками” и “чудаками”. Однако в 1960-х гг. длинные волосы вошли в моду, а сегодня мужчины носят прически средней длины. Все это дает возможность предполагать, что тендерные роли в основном являются предметом социальных определений и социально сконструированных значений.

Тендерная самоидентификация

Тендерная самоидентификация – это наше представление о себе как о мужчине или женщине. Оно вовсе не самоочевидно и не может устанавливаться исключительно по внешнему виду. Большинство людей ощущает полное соответствие между своей анатомией и своей тендерной самоидентификацией. Мальчики, как правило, научаются вести себя в соответствии с теми моделями, которые их культура определяет как “мужские”, а девочки учатся быть “женственными”. Однако есть и такие индивиды, для которых все это ничего не значит. Наиболее поразительными примерами этому являются *транссексуалы* – индивиды, имеющие нормальные половые органы, однако психологически ощущающие свою принадлежность к противоположному полу. В некоторых случаях врачи с помощью хирургии и гормонов справляются с этим несоответствием, изменяя анатомию индивида таким образом, чтобы она соответствовала его тендерной самоидентификации.

Здесь ключевую роль играет процесс научения. Однако природа подобного научения остается дискуссионной. По мнению Зигмунда Фрейда и его последователей, тендерная самоидентификация и усвоение конкретных моделей полового поведения являются результатом комплекса, который наблюдается у детей в возрасте от 3 до 6 лет. В этот период дети открывают для себя различия между полами. По мнению фрейдистов, это открытие приводит к тому, что ребенок начинает рассматривать себя как соперника родителя одного с ним пола в завоевании любви родителя противоположного пола. Подобные желания и чувства вызывают у ребенка состояние повышенного беспокойства. Фрейд утверждал, что это беспокойство исчезает в результате сложных психологических процессов, когда ребенок приходит к самоидентификации с родителем одного с ним пола. Благодаря подобной идентификации мальчики приобретают представление о себе как о мужчине, а девочки – как о женщине. Однако исследования, представлявшие собой попытку проверить теорию Фрейда, оказывались либо бездоказательными, либо вообще противоречили этой теории. Кроме того, исследования методом сравнения различных культур позволяют предположить, что эдипов комплекс наблюдается не у всех народов мира. В качестве примера можно привести жителей Тробрианских островов.

Представители теории культурного переноса утверждают, что тендерная самоидентификация и приобретение соответствующих моделей поведения – это результат постепенного процесса обучения, который начинается в младенчестве. Они полагают, что родители, учителя и остальные взрослые люди формируют поведение ребенка, закрепляя у него реакции, соответствующие тендерной роли ребенка, и отучая его от несоответствующих реакций. Родители часто по-разному оформляют комнаты для мальчиков и девочек. В комнатах у мальчиков часто наклеивают обои с изображениями животных, а в комнатах девочек преобладают цветочные мотивы, кружева, бахрома, оборочки. Игрушки у мальчиков и девочек тоже разные. Мальчикам чаще покупают машинки, разные военные игрушки, спортивные принадлежности, игрушечных зверей и механические игрушки, а девочкам – кукол, кукольные домики, игрушечные хозяйственные принадлежности.

Теория культурного переноса также подчеркивает роль социализации в формировании полового поведения детей. Однако в целом эта теория создает впечатление, что взрослые носители культуры программируют детей на определенные модели поведения. Теория когнитивного развития, наоборот, привлекает внимание к тому факту, что дети сами активно стремятся к обретению тендерных ролей. По мнению приверженца этой теории психолога Лоренса Кольберга, дети начинают осознавать себя “мальчиками” или “девочками” в возрасте между 18 месяцами и тремя годами. После того как они идентифицируют себя как существа мужского или женского пола, у них возникает желание принять модели поведения, согласующиеся с их вновь приобретенным статусом. Этот процесс называется *самосоциализацией*. Согласно Кольбергу, у детей формируются стереотипные представления о сущности мужского и женского пола – чрезмерно упрощенные, гипертрофированные и схематические. Затем дети используют этот стереотипный образ, вырабатывая у себя взгляды и поступки, связанные с их конкретной половой принадлежностью.

Выводы обеих теорий получили подтверждение в практических исследованиях. Все большее число ученых,

занимающихся социальными и поведенческими проблемами, приходят к убеждению, что полное объяснение процесса обретения тендерных ролей должно включать в себя элементы, свойственные обоим теоретическим подходам.

Гендерные роли в России и западных странах

Гендерные роли, определяемые обществом, имеют чрезвычайно важные последствия в жизни мужчин и женщин. Это “основные статусы”, оказывающие первостепенное влияние на взаимодействия и взаимосвязи индивидов с другими людьми (см. гл. 2). Они отводят мужчинам и женщинам определенные места в социальной структуре, определяя их статус. Следовательно, тендерные роли образуют базисную структуру, в рамках которой мужчины и женщины идентифицируют себя, формулируют свои цели и готовятся к жизни. Кроме того, тендерные роли выступают основным источником социального неравенства. Подобно тому как общество фиксирует неравенство, основанное на принадлежности к определенной расовой или этнической группе, оно институционализирует неравенство и по половому признаку.

Семья. В значительной степени сексуальное неравенство исторически поддерживалось тем, что роль добытчика в семье отводилась мужчине, а роль воспитательницы детей – женщине. Разделение между общественной и домашней сферами жизни было непреодолимым. Труд в общественной сфере вознаграждался деньгами, престижем и властью, а домашний труд, как правило, был незаметным и недооценивался. Материнство традиционно занимало основное место в социальных определениях женской роли в российском обществе. От каждой женщины ожидалось, что она будет растить и воспитывать детей, рожденных ею от одного мужа, в своей семье, которая рассматривалась как личное жизненное пространство. Доминирующее положение мужчин подразумевало, что сексуальность женщин “принадлежит” мужчинам. Считалось, что женщины должны предоставлять мужчинам сексуальные и домашние услуги в обмен на финансовую поддержку с их стороны. В рамках этой структуры преобладал двойной сексуальный стандарт, предоставляющий мужчинам, но не женщинам, права на значительную сексуальную свободу. Законодательство рассматривало вступление женщины в брак как ее “гражданскую смерть”. После вступления в брак женщины теряли в глазах закона свой легальный статус и становились “едины со своими мужьями и неотделимы от них”. Жена не имела права на личную собственность, не могла подписывать договоры. А муж мог потребовать от своей жены, чтобы она жила там, где ему вздумается, имел право вступать с ней в половые отношения против ее воли.

Работа и профессиональная карьера. Карьера женщин в целом совершенно отличается от карьеры мужчин. В условиях современных семейных и профессиональных структур продвижению женщин по службе мешает необходимость ухода за детьми. Женщины, имеющие детей, сталкиваются со значительными неудобствами в плане карьеры. Возраст 25-35 лет для профессиональной карьеры является критическим. Тем не менее именно в этом возрасте женщина больше всего рискует на время выйти из числа работающих, если она хочет родить и воспитать ребенка. У женщин, имеющих детей, не всегда есть возможность получить необходимые профессиональные навыки и продвижение по службе. Даже если молодая мать возвращается к работе всего через несколько месяцев после рождения ребенка, руководители-мужчины часто считают, что такая женщина уже не в состоянии работать в полную силу и выполнять производственные задания, требующие значительных затрат времени, и перестают продвигать ее по служебной лестнице.

В России среди первых руководителей предприятий промышленности женщин – 11%, сельского хозяйства – 8%, строительства – 1%. В промышленности на руководящих должностях в 1985 г. находилось 4,5% (всех женщин), а мужчин 9% (всех мужчин). В начале 1990-х гг. удельный вес женщин – руководителей предприятий и организаций не превышал в целом по отраслям 6-9%. В то же время в литературе, посвященной анализу проблем женской занятости, фигурирует почти постоянно одна и та же цифра: женщины – специалисты, работающие на руководящих должностях, составляют 60%. С перестройкой процесс вытеснения женщин из сферы принятия решений и руководства усилился. Процент женщин среди первых руководителей предприятий по сравнению с 1985 г. снизился с 11 до 5,6%.

Характерно, что и сами женщины не стремятся сделать карьеру: 25% женщин в России, 53% женщин Польши (в других странах несколько меньше) хотели бы сделать карьеру. При этом 8% российских женщин заявили, что они в большей степени идентифицируют себя с профессией, а не с семьей (в Венгрии – 0,1%, в Западной Германии – 4%). Самой важной ценностью профессию назвали 21% российских респонденток.

Согласно опросам социологов, треть замужних и более половины незамужних женщин ориентированы на профессию. На вопрос: “Желаете ли Вы делать карьеру?” – “Да” ответили 39,4% замужних женщин и 41,2% незамужних. “Может быть” ответили по 27% замужних и незамужних женщин. (Сергина И.Н. Профессиональная карьера//Социологические исследования. 1999. № 4. С. 78.)

Женщина на рынке труда. Меньшинство руководителей (7%) поддерживают идею найма при равной квалификации женщин, а более 40% считают, что доля женщин среди занятых будет снижаться.

По данным Комитета труда и занятости Правительства Москвы, две трети всех безработных москвичей в 1996 г. составляли женщины, в основном в возрасте от 30 до 45 лет. Более половины из них имеют высшее образование, а

около 30% – среднее специальное. Более трети всех безработных женщин имеют несовершеннолетних детей. Как показывает статистика, нынешняя безработная чаще всего уволена по инициативе администрации или оставила работу по собственному желанию.

Желанную работу получают лишь 8% опрошенных. Возможность переквалифицироваться, обрести другую специальность для повышения своей конкурентоспособности имеют еще 16% респондентов. Согласно данным Комитета труда и занятости, ядро предлагаемых для переобучения составляют специальности бухгалтера, водителя, пользователя ЭВМ, продавца-кассира, секретаря-референта. Можно предположить, что, даже обретая новую специальность и заработную плату, женщины чувствуют себя дискомфортно, поскольку утрачивают прежний социальный статус и среду общения. Самым популярным способом трудоустройства является поиск работы через друзей и знакомых (43,4%). На втором месте по частоте обращения – устройство на работу с помощью объявлений в газете (27,0%). Услугами службы занятости пользуются 22,2% опрошенных. (Тюрина И.О. Московский рынок труда: тендерный аспект//Социологические исследования. 1998. № 8. С. 100.)

Преступления в отношении женщин. По данным МВД России, в 1996 г. зарегистрировано более 610 тыс. преступлений, жертвами которых стали женщины. Это почти 1/4 всех зарегистрированных преступлений в стране.

Преступления в отношении женщин совершались по следующим мотивам: корыстные побуждения – 131 тыс.; хулиганские действия – 53 тыс.; ревность, ссоры и другие бытовые причины – 78 тыс.; сексуальные побуждения – 4 тыс. (Паленина В.А. Реализация конституционного принципа равенства полов//Государство и право. 1998. № 6. С. 28, 31.)

Женщины-предприниматели. Предпринимательская деятельность женщин – новое явление в социально-экономическом развитии России. По оценкам экспертов, в настоящее время женщины составляют 8-12% от общего числа предпринимателей, возглавляющих предприятия различных форм собственности. Более 45% предприятий общего количества предприятий, возглавляемых женщинами, имеют строгую социальную направленность: на них создаются рабочие места, обучаются, трудоустраиваются безработные и многодетные родители, одинокие матери, женщины, имеющие малолетних детей, и т.п.

Деловые женщины США и России очень похожи: а) 79% женщин-предпринимателей России имеют высшее образование, в США это число составляет 71%; б) 2/3 владелиц собственного дела как в США, так и в России находятся в браке и имеют одного или двух детей; в) средний возраст женщин-предпринимателей России и США приблизительно одинаков: 24% российских женщин-предпринимателей моложе 35 лет, 37% находятся в возрасте от 35 до 40 лет, и только 35% – старше 45 лет; в США эти цифры составляют соответственно 10, 36 и 52%.

Около трети принадлежащих женщинам предприятий работают более 3 лет, 74% основаны 5 лет назад; в США 64% фирм существуют более 5 лет и только 16% – менее 3. Независимо от своего “долголетия” предприятия, принадлежащие женщинам России, предоставляют большее количество рабочих мест, чем таковые в США. Из 95% обследованных предприятий России 64% нанимают 10 работников и более, включая занятых на полставки, полную ставку и внештатных сотрудников. В США менее 84% аналогичных предприятий имеют нанятых работников, причем только 29% имеют в штате более 10 человек.

В России женщины-предприниматели достают деньги для своего бизнеса, используя собственные средства (сбережения, помощь членов семьи – 36%, доходы от бизнеса – 25%), либо не получают доступа к финансированию вообще (22%); 60% женщин-предпринимателей США для расширения бизнеса пользуются доходом, 32% (против 18% в России) – услугами банков или кредитными картами (51% против 1% в России). (Бабева Л.В. Российские и американские женщины-предприниматели//Социологические исследования. 1998. № 8. С. 134-135.)

Женщины в парламенте. Реформы в России не только не обеспечили доступ женщинам к системе государственного управления, но и сократили их представительство в органах власти. Если в 1980-1985 гг. в Верховном Совете РСФСР женщины составляли 35% депутатов, а в местных Советах – 50% депутатов, то в Государственной Думе созыва 1993 г. – 11,4%, а созыва 1996 г. – 12,7%. В других сферах профессиональная карьера женщин не менее сложна. (Серегина И.Н. Профессиональная карьера//Социологические исследования. 1999. № 4. С. 78.)

[Назад](#)

[Содержание](#)

[Вперед](#)

Глава 8. СЕМЬЯ

Сегодня мы часто слышим, что семья скоро отомрет. Многие социологи говорят, что институт брака в западных странах за последние 40 лет сильно ослабел. В качестве аргументов они называют легкость и частоту разводов, вступление в брак в более позднем возрасте, увеличение числа людей, никогда не состоявших в браке, рост количества незарегистрированных браков, доступность контрацептивов, рассматривая эти факторы как силы, подтачивающие основы семьи и сводящие на нет ее главную функцию – продолжение рода. Если такая тенденция сохранится, предостерегают социологи и демографы, то индустриальные общества иссякнут, поскольку не смогут воспроизводить сами себя. Многие россияне тоже выражают обеспокоенность по поводу того, в каких направлениях развивается семейная жизнь в последние десятилетия. Они считают, что институт семьи переживает

кризис, и приводят многие признаки, толкуемые как симптомы упадка и дезинтеграции: количество разводов катастрофически возросло; уровень рождаемости снизился; увеличилось число матерей, не состоящих в браке; выросло количество неполных семей; матери, имеющие маленьких детей, существенно пополняют трудовую армию страны.

Без сомнения, значение брака изменилось, а вместе с ним изменился и институт семьи, но правомерно предположить, что семья будет продолжать адаптироваться к существующим условиям совершенно непредсказуемым образом, а исследования семьи и ее трансформации в условиях современного общества будут продолжаться и углубляться.

§ 8.1. СТРУКТУРА СЕМЬИ

Роль семьи

Заявления об отмирании семьи или, по крайней мере, о ее приближающемся закате представляются сильно преувеличенными. Пока пишется некролог семье, она продолжает существовать и, по мнению многих, даже процветает. Некоторые эксперты утверждают, что “семьи снова вошли в моду”, а другие социологи убеждены в том, что семья -является вневременной социальной единицей, уходящей корнями в социальную и биологическую природу человека. Однако общество непрерывно изменяется, семья также должна меняться, приспособляясь к социальным переменам. С точки зрения перспективы реорганизации семьи, брак и семья просто изменяются, отражая личные жизненные стили, наблюдаемые в современном обществе. Семья не просто является гибким социальным институтом; она представляет собой один из постоянных факторов человеческого опыта.

Ученые, сожалеющие по поводу современного состояния семьи, исходят из того, что в иные времена семья была более стабильной и гармоничной, чем теперь. Тем не менее, несмотря на всеобъемлющие исследования, историкам не удалось обнаружить “золотой век семьи”. Например, сто или двести лет назад браки заключались на основании семейных и имущественных потребностей, а не по любви. Часто они разрушались из-за смерти одного из супругов или из-за того, что муж оставлял свою жену. Браки без любви, тирания мужей, высокие уровни смертности, а также жестокое обращение с детьми дополняли эту мрачную картину. Вообще, тревога по поводу состояния семьи имеет долгую историю. Еще в средние века и в эпоху Просвещения лучшие умы выражали обеспокоенность упадком семейных отношений. В общем можно отметить, что “семейный вопрос”, несмотря на множество его постановок, далеко не нов.

Семью можно считать начальной формой групповой жизни людей, так как именно здесь закладывается и формируется умение жить в обществе. По сравнению с другими социальными группами семья занимает во многих отношениях совершенно особое положение. Все остальные социальные группы можно считать “изобретениями” культуры, сфера их существования – общественная жизнь; сфера же семьи в первую очередь – личная жизнь.

Что такое семья? Хотя все мы пользуемся этим термином и, несомненно, имеем четкое представление о том, что мы подразумеваем под ним, это понятие поддается определению с огромным трудом. Многие из нас представляют себе семью как социальную ячейку, состоящую из женатой пары и их детей, живущих в одном доме и ведущих общее хозяйство. Но такое определение слишком ограничено. Во многих обществах под семьей понимается группа, объединенная родственными связями, а не супружеская пара и ее дети. Социологи традиционно рассматривают семью как социальную группу, члены которой связаны узами родства, брака или усыновления и живут совместно, сотрудничая экономически и заботясь о детях. Однако не всех удовлетворяет это определение. Некоторые ученые полагают, что главную роль в семьях играют психологические связи; они считают, что семья – это тесно связанная группа людей, которые заботятся друг о друге и уважают друг друга.

Современный социолог Энтони Гидденс дал более широкое определение: семья – это ячейка общества, состоящая из людей, которые поддерживают друг друга социально, экономически или психологически либо идентифицируют друг друга как поддерживающую ячейку.

Поистине семья не поддается полному академическому определению. То, как мы определяем семью, влияет на то, какие типы семей считаются нормальными, а какие – девиантными, а также какие права и обязанности семьи признаются легально и социально значимыми.

Типы семьи

Не только на мировом уровне, но и в рамках нашего общества мы обнаруживаем множество различий в формах организации семьи. Семьи различаются по составу, по типу наследования, месту проживания и по принципу распределения власти.

Состав. Социальные взаимоотношения между взрослыми мужчинами и женщинами в рамках семьи могут быть организованы по принципу супружеских или по принципу родственных связей. В нуклеарной семье супруги и их

дети составляют ядро взаимоотношений, а кровные родственные связи отходят на второй план. В противоположность этому, в расширенной семье, состоящей из нескольких поколений, – ядро семейных отношений образуют кровные родственники, а супружеские связи являются функционально второстепенными. Нуклеарная семья представляет собой наиболее предпочтительный тип семьи в современных индустриальных обществах. В течение жизни индивид, как правило, бывает членами двух нуклеарных семей: он принадлежит к нуклеарной семье, состоящей из его отца, матери, братьев и(или) сестер (социологи называют такую семью семьей ориентации), и, вступив в брак, как большинство граждан, является членом нуклеарной семьи, состоящей из самого индивида, его супруги (супруга) и их детей (такую семью социологи определяют как семью воспроизведения).

Расширенные семьи встречаются во всевозможных формах по всему миру. Иногда супружеские связи практически отсутствуют.

Например, так было в кастовой группе найяр, проживавшей в юго-восточной части Индии до ее колонизации Британией. Когда девушка достигала возраста половой зрелости, она проходила ритуальную церемонию “вступления в брак” с мужчиной, которого выбирало для нее общинное собрание. По прошествии трех церемониальных дней она проходила другой ритуал – “развода”, после чего становилась свободной и могла выбирать себе “приходящих мужей”, или любовников. Хотя любовники женщины регулярно дарили ей подарки по установленным случаям, никто из них не содержал ее. Когда у женщины рождался ребенок, один из ее мужчин – не обязательно биологический отец ребенка – выплачивал ей определенную сумму и тем самым подтверждал его законорожденность. Тем не менее этот мужчина не имел никаких экономических, социальных, юридических или ритуальных прав и обязанностей по отношению к ребенку. Ответственность за ребенка несли кровные родственники его матери.

В течение некоторого времени социологи полагали, что индустриализация подорвала расширенную семью, одновременно способствуя развитию нуклеарных семей. К примеру, Уильям Дж. Гуд на основании обзора состояния семей во многих странах мира пришел к выводу, что индустриализация ослабляет расширенную семью за счет ряда факторов. Во-первых, индустриализация побуждает людей перемещаться в поисках новой работы и возможностей служебного роста, что ослабляет родственные связи, требующие частых и близких контактов. Во-вторых, индустриализация способствует росту социальной мобильности, что приводит к трениям между кровными родственниками, принадлежащими к различным социальным слоям. В-третьих, индустриальное общество замещает кровнородственные группы в решении таких общих проблем, как обеспечение безопасности, образование, военная защита и денежное кредитование, социальными институтами. В-четвертых, в индустриальном обществе на первый план выходят личные достижения индивида, что уменьшает зависимость индивидов от своих семей.

Однако в последние годы многие социологи пришли к другому мнению и полагают, что индустриализация и расширенная семья не являются несовместимыми. В частности, исследователи, изучавшие семейную жизнь текстильных рабочих в Нью-Гемпшире в XIX в., обнаружили, что индустриализация способствовала усилению родственных связей. Разные поколения не только часто жили в одном доме и вели общее хозяйство, но и во многом помогали друг другу. В самом деле, экономические перемены и увеличение численности кровных родственников могли реально способствовать образованию расширенных семейных укладов в начальный период индустриализации западных стран.

Наследование. Общества фиксируют происхождение своих членов и передают собственность от одного поколения к другому одним из трех способов. В условиях патрилинеальной структуры, где родословная ведется по отцовской линии, люди прослеживают происхождение и передают наследство по линии отца. Существуют также матрилинеальные структуры, когда родословная ведется и наследование осуществляется по материнской линии. В качестве примера можно привести племя найяр, о котором упоминалось выше. Ребенок считался наследником не своего отца, а *брата* матери, т.е. собственность и привилегии переходили от дяди по материнской линии к племяннику. При билинеальном типе обе семейные линии индивида имеют одинаковую важность. Россияне, как правило, придерживаются билинеальной системы, прослеживая свою родословную и по отцовской, и по материнской линии (правда, фамилия передается по линии отца).

Место проживания. Общества также различаются в зависимости от того, какое место проживания выбирает молодая супружеская пара после свадьбы. В случае патрилокального проживания молодожены поселяются в доме семьи мужа. Обратная схема превалирует в условиях матрилокальной модели. К примеру, у юго-западных индейцев племени хопи муж после брачной церемонии перебирается в дом семьи жены, там он принимает пищу и спит. В России молодые пары чаще всего выбирают неолокальную модель – отделяются и живут независимо от своих родителей и прочих родственников.

Власть. Хотя на власть, которой пользуется мужчина или женщина в семейной жизни, значительно влияют их личные качества, тем не менее общественный уклад предписывает определенную доминирующую модель. При патриархальном укладе роль главы семьи обычно выполняет муж, а при его отсутствии – старший по возрасту мужчина в семье. В качестве исторических примеров такого уклада можно привести древних евреев, греков и римлян, а также китайское и японское общества XIX в. Матриархальный семейный уклад предписывает сосредоточение власти в руках женщин. Однако в чистом виде матриархат встречается редко. Тем не менее, хотя матриархат в большинстве обществ не является предпочтительной формой семейного уклада, он часто возникает в силу определенных обстоятельств – в результате смерти мужа или его ухода из семьи. В третьем типе семейного

уклада – эгалитарном – власть и авторитет распределяются между мужем и женой на равных. Этот тип семейных отношений в последние десятилетия набирает вес во всех развитых странах мира.

Формы брака

Тот факт, что в брак вступают члены двух разных родовых групп, оказывает решающее влияние на структуру семьи. Действительно, сохранение и долгосрочное благосостояние любой группы, объединенной родственными связями, зависит от включения в такую группу представителей других групп в качестве супругов для неженатых или незамужних членов рода. Группа, объединенная родственными связями, заинтересована в сохранении некой доли контроля по крайней мере над частью своих членов после их вступления в брак. Следовательно, категория брака требует подробного рассмотрения. *Брак – исторически меняющаяся форма социальных отношений между мужчиной и женщиной, посредством которой общество упорядочивает и санкционирует их половую жизнь и устанавливает их супружеские и родственные права и обязанности.*

Эндогамия и экзогамия. Все общества ограничивают допустимый круг, из которого индивидам следует выбирать себе партнеров для брака. Родители, как правило, обеспокоены не просто желанием женить своих сыновей или выдать замуж дочерей. Они хотят, чтобы дети выбрали себе “подходящую” супругу или “подходящего” супруга, особенно если подобный брак влечет за собой важные последствия для более крупной группы родственников. Правильный выбор супруга регулируется двумя типами матримониальных норм: эндогамией и экзогамией. *Эндогамия – правила, предписывающие заключение брака внутри определенных групп*, т.е. люди должны выходить замуж и жениться на представителях своего класса, расы, этнической группы или вероисповедания. *Экзогамия – правила, требующие заключения брака вне пределов собственной группы*, когда люди должны вступать в брак с индивидами, не связанными кровным родством.

Нормы экзогамии прежде всего базируются на принципе исключения кровного родства и обычно включают в себя *табу на инцест – запрет сексуальных отношений между близкими кровными родственниками*, которые не просто запрещаются – они вызывают осуждение и отвращение в обществе. Табу на инцест является единственной универсальной нормой в мире разнообразнейших моральных принципов. Однако общеизвестно, что браки между братьями и сестрами не только разрешались, но и часто практиковались в истории, например в странах Древнего Востока. Браки между братом и сестрой служили целям сохранения власти и собственности в рамках семьи и предотвращали раздробление имущества в ходе его раздела между наследниками. Подобная брачная практика имела место и на Гавайских островах, у перуанских инков, жителей Дагомеи в Западной Африке. Кроме того, разные общества по-разному определяют степень родства, подпадающую под понятие инцеста. Например, в колониальной Новой Англии как инцест рассматривался брак мужчины с сестрой его покойной жены. Однако у древних евреев мужчина в некоторых случаях был обязан жениться на вдове своего покойного брата.

Запрет на инцест по-разному интерпретировался антропологами и социологами. Например, Клод Леви-Строс предположил, что табу на инцест способствует созданию союзов между различными семьями и укреплению их социальной взаимозависимости. Джордж Питер Мердок утверждает, что табу на инцест способствует освобождению членов семьи от разрушительных чувств сексуальной ревности и соперничества. Социолог Кингсли Дейвис заявляет, что кровосмесительные отношения запретны потому, что могут повлечь за собой безнадежное смешение семейных статусов (например, ребенок мужского пола, появившийся на свет в результате кровосмесительного союза между отцом и его дочерью, приходился бы сыном собственной сестре, пасынком своей бабушке и внуком собственному отцу). Социологи, отмечающие, что дети, выросшие вместе в израильских кибуцах, редко вступают в браки друг с другом, утверждают, что подобное поведение заложено генетически. По общему признанию, эти вопросы остаются нерешенными, и социологи продолжают ломать голову над реальным источником табу на инцест.

Типы брака. Взаимосвязи между мужем и женой могут строиться по четырем различным принципам: моногамия – один муж и одна жена; полигиния – один муж и две или большее число жен; полиандрия – два или более мужей и одна жена; групповой брак – два или большее число мужей и две или большее число жен. Моногамия наблюдается во всех обществах, хотя другие формы могут быть не только допустимыми, но и предпочтительными. Моногамия считалась предпочтительным или идеальным типом брака в менее чем 20% из 862 обществ, включенных в выборку для сравнительного исследования культур. Полигиния получила широкое распространение в мире – в 83% из 862 обществ, включенных в выборку, мужьям разрешается иметь по две жены.

К примеру, в Ветхом Завете рассказывается о случаях полигинии у евреев: у Гидеона было много жен, родивших ему 70 сыновей; у царя Давида было несколько жен; у царя Соломона, по преданиям, было 700 жен и 300 наложниц; у сына царя Соломона, Ровоама, было 18 жен и 60 наложниц; в свою очередь, сыновья Ровоама тоже имели много жен.

Судьба мужей, имеющих нескольких жен, не похожа на голливудские представления об арабском шейхе, которого ждет гарем, в любой момент готовый исполнить каждое желание своего властелина. В действительности антрополог Ральф Линтон убежден в том, что такой муж достоин не зависти, а жалости:

“В редких обществах с принятой полигинией мужчина находится действительно в лучшем положении, чем в

условиях моногамии. Если жены одного мужчины не ладят друг с другом, семья превращается в арену непрекращающейся борьбы, а мужу отводится неблагодарная роль посредника или громоотвода. Если жены живут в согласии друг с другом, то муж, вероятнее всего, становится объектом организованной женской оппозиции”. (Linton R. The Study of Man: An introduction. N.Y., 1936. P. 183-184.)

Хотя Линтон переоценивает ситуацию, его точка зрения заслуживает рассмотрения. Как правило, только наиболее состоятельные мужчины могут позволить себе иметь больше одной жены (например, в Китае, Индии и исламских странах полигиния обычно являлась привилегией состоятельного меньшинства). Полигиния объясняется множеством других факторов, помимо секса; она тесно связана с соображениями экономического производства и экономического статуса. Такой семейный уклад поощряется тогда, когда крупные семьи имеют больше преимуществ, а женщины вносят значительный вклад в добывание средств существования.

Полиандрия встречается крайне редко. Как правило, принцип полиандрии не предполагает свободы сексуального выбора для женщин; зачастую он означает лишь, что младшие братья мужа также получают право или возможность жить с женой своего старшего брата. Если семья не может позволить себе женить всех сыновей, она может найти жену только для старшего сына. Антрополог У.Г.Р. Риверз изучал полиандрические отношения у народности тодас, проживающей в Индии, и сделал следующие наблюдения:

“Тодас имеют четко организованную и определенную систему полиандрии. Когда женщина выходит замуж, подразумевается, что она одновременно становится женой братьев своего мужа. Если юноша женится на девушке, то обычно мужьями девушки считаются все братья ее мужа; даже младший брат мужа, родившийся уже после его женитьбы, также получает права на жену своего старшего брата... Братья живут вместе, и мои собеседники посетили странным мое предположение о том, что при таком семейном укладе возможны какие-то распри или проявления ревности... По мнению тодас, когда мужчина не хочет делиться своей женой с другими, это безнравственно”.

Социологи далеки от согласия во взглядах на то, существовал ли когда-либо групповой брак как культурная норма. Имеются некоторые свидетельства того, что такая форма брака действительно существовала у обитателей бразильских джунглей, у жителей Маркизских островов в южной части Тихого океана, у чукчей в Сибири и у народа тодас в Индии. Иногда, как, например, в случае с тодас, полиандрия смещалась в сторону группового брака, при котором несколько братьев имели более одной общей жены.

Функционалистский подход к проблеме семьи

Как отмечалось выше, сторонники функционализма подчеркивают, что если общество хочет выжить, оно должно обеспечить выполнение определенных задач первостепенной важности. Выполнение этих задач, или функций, нельзя пускать на самотек, так как возникает риск дезинтеграции общества. Признавая все имеющиеся в мире различия в организации и структуре семьи, функционалисты, тем не менее, стремятся выделить ряд постоянных функций, типичных для любой семьи.

Продолжение рода. Если общество хочет сохранить себя, оно должно производить новых членов. Сексуальные побуждения не обязательно решают эту задачу, поскольку многие люди понимают, что могут удовлетворять свои сексуальные потребности и без воспроизведения. Например, контрацептивы, прерывание совокупления, внутривлагалищные средства, презервативы, аборты, метод вычисления “безопасных” периодов и прочие бесчисленные способы позволяют отделить сексуальные удовольствия от деторождения. Поэтому общества обычно стимулируют своих граждан к деторождению. В аграрных обществах иметь детей экономически выгодно. Для стимуляции могут также использоваться религиозные соображения (в докоммунистическом Китае, где обожествление предков составляло фундамент религиозной жизни, считалось, что блаженства после жизни достигнет лишь тот, у кого много сыновей). А в Соединенных Штатах многие американцы все еще считают брак и детей синонимами “хорошей жизни”; отсутствие детей часто рассматривается как несчастье.

Социализация. Дети, рождаясь, не сразу осваивают культуру своего общества, поэтому каждое новое поколение подвергает общество периодическому “нашествию варваров”. Вырастить из детей “правильных” взрослых – насущная потребность общества. Посредством процесса социализации дети вовлекаются в жизнь своего общества, и именно семья обычно выполняет роль главного передатчика культурных норм. Семья выполняет посреднические функции в процессе социализации, связывая индивида с “большим” миром.

Забота, защита и эмоциональная поддержка. Если детеныши низших животных не могут обходиться без своих родителей в течение всего нескольких дней или недель, с человеческими детьми дело обстоит иначе. Их продолжительная зависимость от взрослых проявляется в необходимости того, чтобы их кормили, одевали и обеспечивали жильем вплоть до периода полового созревания и дальше. По всему миру на семью возлагается ответственность по защите, содержанию и прочему поддержанию детей, слабых, престарелых и других иждивенцев. Более того, поскольку люди – существа общественные, они испытывают эмоциональные и межличностные потребности, которые удовлетворяются только путем взаимодействия с другими человеческими существами. Семья является важным механизмом, помогающим индивиду научиться завязывать близкие и постоянные контакты с другими людьми. Здоровые отношения в семье способствуют развитию таких чувств, как дружба, любовь,

защищенность, самооценку, а также общего ощущения благополучия.

Придание статуса. Общества постоянно сталкиваются с “непрерывным потоком сырьевого материала” – новыми поколениями, которым необходимо найти достойное место в социальной структуре. Эта функция может выполняться путем придания индивиду определенного статуса на основании его членства в семье – то, что социологи называют приписанным статусом (см. гл. 2). Семья дает индивиду статусы, которые ориентируют его на множество межличностных взаимоотношений, включая отношения с родителями (родитель – ребенок), с братьями и сестрами, с родственниками (тетями, дядями, кузенами, бабушками и дедушками); ориентируют его на принадлежность к его основным группам, включая расовую, этническую, религиозную, классовую, национальную принадлежность и принадлежность к конкретному сообществу людей.

Регулирование сексуального поведения. Нормы общества регулируют сексуальное поведение людей, определяя, кто с кем и при каких обстоятельствах может вступать в сексуальные отношения. Ни в одном из известных обществ людям не предоставляется полная свобода “сексуального самовыражения”. Хотя примерно 70% всех обществ допускают некую форму сексуальной свободы, но даже в этих обществах рождение детей вне брака обычно не одобряется – это норма законнорожденности (как и все прочие нормы, она иногда нарушается, а нарушающие ее люди обычно наказываются). Законнорожденность – это форма включения ребенка в систему родственных отношений, которая определяет права новорожденного на заботу, наследование и воспитание. В случае нарушения этой нормы возникает множество социальных осложнений.

В целом функционализм сосредоточивает внимание на потребностях групповой жизни и на тех структурных построениях, посредством которых происходит удовлетворение таких потребностей. Однако критики функционализма указывают, что эти задачи могут решаться иными путями. Действительно, в результате социальных изменений многие экономические функции, функции ухода за детьми, их воспитания и обучения перешли от семьи к другим общественным институтам. Несмотря на все это, семья продолжает оставаться социальной ячейкой, несущей основную ответственность за продолжение рода, социализацию детей и прочие функции.

Конфликтологический подход к проблеме семьи

Функционалисты делают упор на задачи, выполняемые семьей, которые служат интересам общества в целом. Многие сторонники теории конфликта рассматривают семью как социальную структуру, в которой одни люди выигрывают за счет других. Ф. Энгельс видел в семье классовое общество в миниатюре, где один класс (мужчины) угнетал другой класс (женщин). Он утверждал, что брак исторически был первой формой классового антагонизма, где благосостояние одной группы зиждилось на униженном и угнетенном положении другой группы. Мотивацией доминирования мужчин служила экономическая эксплуатация труда женщин.

Социолог Рэндалл Коллинз считает, что исторически мужчины являются “сексуальными агрессорами”. Он объясняет доминирующее положение мужчин их большей физической силой, ростом и агрессивностью. Женщины оказались в положении жертв из-за своего меньшего роста и способности вынашивать и рожать детей, делающей их более уязвимыми. Во многих обществах женщины рассматривались как сексуальная собственность мужчин: их захватывали как военные трофеи, отцы использовали их как средство в своих экономических сделках, их считали собственностью мужей. Коллинз утверждает, что мужчины брали женщин в собственность прежде всего для постели, а не для работы на кухне или в поле, хотя женщин можно было заставить служить мужчинам и в дневное время.

По мнению Коллинза, мужчины построили общество таким образом, чтобы утвердить женщин в качестве своей сексуальной собственности. Мужчины заявляют свои исключительные сексуальные права на женщин точно так же, как определяют доступ к экономической собственности. Брак становится социально обусловленным контрактом на сексуальную собственность. Согласно традиции, брак не считался заключенным, пока не подтверждался сексуальными отношениями, сексуальное насилие в браке не считалось изнасилованием, а главным основанием для развода считалась неверность жены. Девственность девушки была собственностью ее отца, а сексуальность – собственностью мужа. Следовательно, изнасилование считалось скорее преступлением одного мужчины против другого, чем преступлением мужчины против женщины.

Современная ситуация в корне иная. Женщины стали потенциально свободными в выборе сексуальных отношений. Однако в условиях свободного “рынка брака” им приходится отдавать свою сексуальность в обмен на экономическое положение и социальный статус мужчин. Коллинз выдвигает гипотезу, что в экономическом мире, где доминирующее положение принадлежало мужчинам, наиболее эффективной стратегией было умение женщины подать себя как сексуально привлекательную и одновременно как можно более недоступную для мужчин. В подобных условиях женственность и девственность приняли идеализированные формы, так что в процесс ухаживания входил некий элемент сексуальной сдержанности. Однако по мере того, как экономические возможности женщин возрастали и они стали постепенно освобождаться от финансовой зависимости от мужчин, у них появилась возможность стать и сексуально независимыми. Теперь сексуальные “контракты” стали ориентироваться на брачные отношения в меньшей степени, чем на товарищеские отношения и сексуальное удовлетворение.

Как и другие социальные институты, семья рассматривается социологами с разных точек зрения, сквозь призму различных подходов. В частности, психоаналитик Зигмунд Фрейд и социолог Георг Зиммель применили к проблемам семьи конфликтологический подход. Они утверждали, что близкие взаимоотношения неизбежно включают в себя не только любовь, но и противоборство. В последние годы современные социологи взяли на вооружение эти идеи и выдвинули гипотезу, что конфликт составляет часть всех систем и взаимодействий, включая семейные и брачные взаимоотношения. Семья строится на основе диалектики двух противоборствующих потребностей: соперничества за независимость, власть и привилегии и одновременно соучастия в судьбе друг друга. С такой точки зрения семья является социальной структурой, формирующей межличностные взаимоотношения в непрерывных конфликтах, сохраняясь вопреки им.

В западных странах семья стала темой таких ожесточенных споров, что социологи Бриджит Бергер и Питер Л. Бергер назвали свою книгу “Война вокруг семьи” (The War over the Family). Для критиков из политических левых кругов и некоторых сторонников феминизма нуклеарная семья является источником многих современных проблем. С точки зрения политических консерваторов семья остается последним оплотом нравственности во все более морально вырождающемся современном мире.

Экономические реформы в России отрицательным образом сказались на сфере семейно-брачных отношений. Снижается количество зарегистрированных браков, число детей в семье. Российские семьи подвергаются тяжелейшему испытанию на прочность.

[Назад](#)

[Содержание](#)

[Вперед](#)

§ 8.2. БРАК И СЕМЬЯ В РОССИИ И США

Выбор партнера для брака

Поскольку в результате брака в тесный семейный круг входит новый член, родителей жениха или невесты очень волнует вопрос, кто станет женой или мужем их детей. Случайный брак может нарушить их интересы. Если разрешить детям влюбляться “в кого попало”, они могут сделать неподходящий выбор. Хотя слово “любовь” многозначно, обычно считают, что *романтическая любовь – это чувство сильного физического и эмоционального притяжения, возникающее между мужчиной и женщиной*. Древние греки называли подобное чувство “воспаленной истерией”.

Социальное регулирование любви. Многие народы относятся к романтической любви негативно.

Старейшины одного из африканских племен, обсуждавшие проблемы “самовольных” браков и незаконнорожденных детей, жаловались в 1883 г.: “Это все эта штука под названием любовь. Мы совсем ее не понимаем...” Старейшины видели в романтической любви разрушительную силу. В соответствии с их культурными традициями брак не требовал наличия романтической привязанности между будущими супругами, не предполагал свободного выбора партнеров. Выбор партнера для брака определялся не любовью, а совершенно иными соображениями.

Социолог Уильям Дж. Гуд отметил, что в одних обществах романтической любви придается большее значение, чем в других. Так, американский средний класс склоняется к позитивному отношению к романтической любви; в японском и китайском обществах XIX в. бытовало негативное отношение к ней; а греки в период после правления Александра Македонского и древние римляне придерживались в своем отношении к романтической любви “золотой середины”.

Общества пытаются контролировать любовь разными путями. Один из способов контроля – детские браки. Такая модель была когда-то принята в Индии. Девочка-невеста переходила жить в дом своего мальчика-мужа намного раньше того, как они достигали достаточно зрелого возраста, чтобы вступить в физические отношения. Другой подход состоял в социальной изоляции молодых людей от потенциальных партнеров. Например, племя ману на островах Адмиралтейства изолировало молодых девушек в доме на высоких сваях, стоящем над лагуной. Еще один подход заключался в том, чтобы юные пары постоянно находились под надзором пожилой родственницы или компаньонки, как было принято в пуританских семьях Запада. И, наконец, для этого используется родительское и дружеское влияние. Например, в России родители часто воздействуют на своих детей с помощью угроз, уговоров, лести и обмана, чтобы ограничить их общение с “неподходящими” сверстниками, принадлежащими к другому этническому и религиозному кругу или образовательному уровню. Независимо от способов, результат остается тем же – выбор индивида ограничивается социальными рамками.

Факторы, влияющие на выбор партнера для брака. Почему случается так, что из всех людей мы выбираем одного человека, именно этого, а не другого? В этом выборе участвуют различные факторы. Один из них – гомогамия, т.е. тенденция жениться на себе подобных. Люди одного возраста, расы, религии, национальности, образования, интеллекта, здоровья, комплекции, взглядов и т.п. склонны вступать в браки друг с другом. Хотя действие принципа гомогамии применительно к социальным характеристикам представляется вполне вероятным,

данные, подтверждающие его влияние в случае таких психологических факторов, как личность и темперамент, не столь очевидны.

При выборе партнера имеет значение также физическая привлекательность. В целом у россиян существуют сходные стандарты оценки физической привлекательности. Россияне предпочитают водить знакомство и дружить с внешне привлекательными людьми, считая, что внешне привлекательные люди имеют большую вероятность найти хорошую работу, удачно жениться, вести счастливую и успешную жизнь – в общем, верят, что “то, что красиво – хорошо”. Однако число необычайно привлекательных или красивых партнеров ограничено, поэтому в реальной жизни мы обычно выбираем себе партнеров, обладающих физической привлекательностью в той степени, которая свойственна нам самим. Согласно гипотезе соответствия, мы, как правило, ощущаем наибольшую “отдачу” и испытываем наименьшие разочарования, когда поступаем именно так, поскольку существует большая вероятность того, что индивиды, обладающие физической привлекательностью, схожей с нашей, склонны отвечать на наш интерес взаимностью.

В выборе партнера проявляется действие еще одного фактора. Мы чувствуем себя наиболее комфортно с теми, кто обладает определенными чертами характера и личности, тогда как люди с какими-то другими чертами “скребут нас по сердцу, как наждаком по стеклу”. Социолог Роберт Ф. Винч исходя из этого повседневного наблюдения сформулировал теорию комплементарных потребностей. Суть ее в том, что два различных характера, противоположных друг другу и взаимно дополняющих, при соединении дают ощущение полноты (завершенности). Например, индивиды, склонные к доминирующей роли, хорошо чувствуют себя в компании с пассивными людьми, а любителей поговорить привлекают люди, умеющие слушать. Роли тоже дополняют одна другую. Следовательно, взаимное притяжение между людьми зависит также от того, насколько хорошо каждый из партнеров отвечает ролевым ожиданиям другого и насколько взаимно полным ощущают они свое “ролевое соответствие”.

Теория обмена является связующим звеном между этими тремя факторами. Она основывается на идее, что мы любим людей, которые нас “вознаграждают”, и не любим тех, кто нас “наказывает”. Многие наши поступки объясняются уверенностью в том, что от них мы что-нибудь выиграем – желанное объяснение в любви, благодарность, понимание, надежное положение или материальную выгоду. В процессе взаимодействия мы укрепляем нашу взаимосвязь, вознаграждая друг друга.

Итак, люди со сходными социальными чертами, взглядами и ценностями взаимно вознаграждают друг друга, подтверждая жизненные стили друг друга и поддерживая их без особых усилий. Выбирая себе партнеров, обладающих физической привлекательностью, схожей с нашей, мы сводим к минимуму риск отказа и повышаем выигрыш, получаемый в результате ухаживания. А партнеры по комплементарной взаимосвязи прекрасно друг друга дополняют. В целом, теория обмена подразумевает, что люди, являющиеся участниками взаимно удовлетворяющих отношений, производят своеобразный обмен, в результате которого получают очень многое ценой минимальных жертв.

Детность семьи

Бездетность и малодетность уже давно стали довольно распространенными явлениями на большей части территории России. Растет не только количество таких семей, но и их доля в семейной структуре. На долю многодетных семей приходится около 1/5 от общего числа детей до 18 лет. Среди городских детей в многодетной семье растет каждый седьмой, среди сельских – каждый третий ребенок. В Москве доля многодетных семей менее 2%, а проживает в них примерно каждый двенадцатый-тринадцатый ребенок.

Тенденция к снижению желаемого и ожидаемого числа детей и ориентации молодых супругов на малодетную (одно-, двухдетную) усилились под влиянием условий, сложившихся в период реформ. В 1991 г. семей, решивших ограничиться единственным ребенком, оказалось 57,1%, двоих и более намеревались иметь только 28,7%, в том числе троих и более – 1,9%. Данные микро-переписи 1994 г. также не вселяют оптимизма: из женщин 18-44 лет, не имевших на момент опроса детей, не собирались обзаводиться детьми 24%, 41% предполагали рождение только одного ребенка, 31% – двоих и лишь 3,4% – троих детей. Полная реализация таких планов даст лишь 1,12 ребенка на одну женщину. Из числа женщин, уже имеющих одного ребенка, не планировали рождение второго 76%, а среди двухдетных матерей не имели намерений заводить третьего 96%. (Елизаров В.В. Демографическая ситуация и проблемы семейной политики // Социологические исследования. 1998. № 2. С. 57.)

Статус родителей

Нуклеарные семьи, не испытавшие разрушительного воздействия развода, ухода из семьи или смерти одного из членов, переживают с течением времени ряд перемен и перестроек, которые социологи называют жизненным циклом семьи. Эти перемены и перестройки связаны с изменяющимися ожиданиями и требованиями, которые жизнь налагает на мужа и жену по мере того, как у них рождаются, а потом вырастают дети. Семья начинается с супружеской пары – мужа и жены – и постепенно усложняется по мере того, “как в ней появляются новые члены, создавая новые роли и увеличивая количество взаимосвязей. Затем семья на время стабилизируется, после чего начинает “сжиматься” всякий раз, как её покидает один из взрослых детей. И наконец, она снова возвращается к

своему первоначальному варианту – к паре, муж и жена, впоследствии распадаясь со смертью одного из супругов.

Любое изменение роли одного члена семьи имеет последствия для всех остальных ее членов. Рождение первенца влечет за собой реорганизацию жизни супружеской пары, потому что жизнь втроем сложнее, чем жизнь вдвоем. Родителям приходится вносить изменения в свои рабочие роли, менять распорядок дня, модели общения и жертвовать некоторой долей личной жизни. Роль родителей конкурирует с ролью мужа/жены. Женщины, родившие первенца, чаще, чем бездетные женщины, жалуются на то, что их мужья не оказывают им достаточного внимания. Более того, уровень супружеского согласия понижается после рождения первенца. Начальный этап вхождения в роль родителей может оказаться довольно болезненным, но большинство пар, по-видимому, не считает его настолько стрессовым, чтобы рассматривать подобный опыт как кризис. Есть основания полагать, что современные родители имеют менее романтический и более реалистический взгляд на проблемы, связанные с появлением детей, чем предыдущие поколения родителей. И несмотря на перемены, которые дети вносят в жизнь родителей, большая часть супружеских пар вполне удовлетворена своей родительской ролью.

По мере того как в семье рождаются последующие дети, их влияние начинает сказываться на старших детях. Единственный ребенок, старший ребенок в семье, средний ребенок и младший по возрасту ребенок – всем им свойственны различия в жизненном опыте, поскольку они имеют разные социальные ориентиры, организующие их жизнь. Например, исследования показывают, что первенцы – обычно баловни судьбы. Одна из причин заключается в том, что первенец выполняет роль “суррогатного” родителя в отношении со своими младшими братьями или сестрами, посредника между своими младшими братьями или сестрами и родителями, что способствует развитию у старших детей в семье вербальных и когнитивных способностей и задатков лидера. Более поздние дети, как правило, более спокойны и общительны, а также более избалованы, поскольку родители меньше запрещают им, чем старшим детям, и вкладывают в их воспитание меньше пыла, чем в воспитание первенцев.

Практикующие психологи и психиатры отмечают проблемы, с которыми сталкиваются некоторые родители, когда их дети покидают дом. Неудовлетворенность является самым распространенным чувством среди супружеских пар, которые пользовались присутствием своих детей как ширмой, скрывающей пустоту их собственных взаимоотношений. Однако большинство супругов не переживает особых трудностей, когда их “гнездо пустеет”; они рассматривают этот этап в своей жизни как время “новой свободы”. Действительно, опросы общественного мнения в западных странах показывают, что женщины средних лет, дети которых уехали из дома, ощущают большее удовольствие от жизни, в дополнение к большему супружескому счастью, чем женщины среднего возраста, дети которых продолжают жить дома.

Работающие матери

Сексуальное неравенство исторически приписывало мужчинам роль добытчиков средств к существованию, а женщинам – роль воспитательниц детей (см. гл. 7). Однако в последние несколько десятилетий все большее число женщин, имеющих детей, постоянно работает.

По мере того как все больше и больше матерей пополняют трудовые ресурсы страны, все чаще выражается серьезная обеспокоенность будущим детей. Многие опасаются, что работающая мать не в состоянии обеспечить должный уход за своими детьми, дать им внимание, любовь, обогатить их внутренний мир. Однако целый ряд исследований показывает, что разница в развитии детей, чьи матери работают, и детей, чьи матери сидят с ними дома, в действительности совсем невелика. Многие психологи и социологи уже не задаются вопросом, хорошо это или плохо, если матери работают. Все дело в том, удовлетворена ли мать своим положением в семье, независимо от того, работает она или нет. Работающая мать, получающая удовлетворение от работы, не отягощенная чувством вины и имеющая хорошую обстановку в семье, будет справляться со своими обязанностями не хуже, а может быть, даже лучше, чем неработающая. Проблемы с присмотром за детьми и с их поведением имеют большую вероятность возникновения в семьях, где матери не работают, но хотели бы работать, или там, где жизнь работающих женщин постоянно протекает в атмосфере тревоги и давления.

Россия – одна из немногих индустриальных стран, в которой нет всесторонней программы по обеспечению присмотра за детьми. В западноевропейских странах, особенно в Швеции, действуют системы поддержки, субсидируемые государством на национальном уровне. Сторонники более внимательного отношения к этой проблеме предупреждают, что неспособность выработать эффективную национальную политику в отношении проблемы присмотра за детьми во время работы их родителей может породить “поколение заброшенных детей”.

В разных странах мира дети воспитываются в самых разнообразных условиях, и детские учреждения – всего лишь одна из множества возможных форм. Влияние детских дошкольных учреждений зависит в некоторой степени от того, сколько времени ребенок проводит в таком учреждении, а также от качества взаимодействия ребенок – родители в тот период времени, который семья проводит вместе. Более того, работающие матери дают своему ребенку возможность познакомиться с несколько иной ролевой моделью, отличающейся от традиционных представлений о тендерных ролях и расширяющей область компетенции женщин.

Насилие, жестокое обращение с детьми и инцест в

семье

Все больше и больше данных свидетельствует о том, что случаи насилия, жестокого обращения с детьми и инцеста в семье гораздо более распространены, чем могло полагать большинство россиян. Жертвы жестокого обращения так же пытаются скрыть свое унижение, как гомосексуалисты – свои сексуальные предпочтения. Традиционно они стараются “не выносить сора из избы”.

Семейное насилие. Оценки случаев семейного насилия весьма различаются. В ходе репрезентативного опроса общественного мнения в США 16% отобранных респондентов сообщили о том или ином типе физического насилия, имевшем место между ними и их супругами в течение года, в который проводилось исследование; 28% заявили, что в их супружеской жизни *бывали* случаи физического насилия. Хотя рукоприкладством занимаются как мужчины, так и женщины, мужчины, как правило, оказываются более жестокими. Некоторые мужчины обнаруживают, что им проще управлять более слабыми членами своей семьи с помощью силы, поскольку здесь не требуются ни согласия членов семьи, ни наличия навыков межличностного общения. Женщины примиряются с побоями мужей по ряду причин. Во-первых, чем ниже уровень образования или профессиональный уровень женщины, тем более склонна она подчиняться мужу в браке. Во-вторых, обычно основная ответственность за гармоничные отношения в семье возлагается на женщину, поэтому, когда супружеские отношения дают трещину, в этом обычно обвиняют женщину. В-третьих, чем больше оскорблений слышала женщина от своих родителей, чем больше семейного насилия она видела в детстве, тем выше вероятность того, что она не разведется с оскорбляющим ее мужем и не уйдет из семьи.

Насилие в отношении детей. Дети тоже страдают от жестокого обращения и от пренебрежения родителей. На основании интервью с 2143 супружескими парами, представляющими поперечный срез американских семей, социолог Мюррей А. Страус и его коллеги пришли к выводу, что родители пинают, бьют кулаками или кусают примерно 1,7 млн. детей в год, избиваниям подвергаются еще от 460 до 750 тыс. детей, а на 46 тыс. детей родители кидаются с ножами или ружьями. Случаи насилия и жестокости связаны с огромным множеством факторов. Исследователи обнаруживают, что социальные стрессы, в том числе потеря работы или развод, часто влекут за собой дурное обращение с детьми. Кроме того, социально изолированные и оторванные от дружеских связей с соседями семьи больше тяготеют к насильственным действиям по отношению к своим детям, чем семьи с широкими общественными связями. Помимо этого, распускающие руки родители сами скорее всего подвергались насилию в детстве со стороны собственных родителей.

Инцест. Хотя кровосмешение называют последним табу, статус табу означает в основном то, что об инцесте не принято говорить, а не то, что он не имеет места в реальной жизни. Действительно, большинство людей считает возможность сексуального влечения родителей к своим детям столь чудовищной, что предпочитают не думать об этом. На каждую жертву инцеста мужского пола приходится примерно 10 жертв женского пола. Чаще всего в роли насильника выступает отец, дядя или иной обладающий властью мужчина в семье. В случаях кровосмесительной связи между отцом и дочерью такие отцы, как правило, бывают “домашними тиранами”, использующими физическую силу и подавление для управления своей семьей. Матери в подобных семьях обычно пассивны, подавлены и полностью зависят от своих мужей, т.е. проявляют те же черты, которые присущи терпящим побои женам. Жертв сексуального насилия обычно стыд или страх заставляет скрывать все происходящее как грязную тайну. Нередко кровосмесительные отношения в детстве впоследствии вызывают серьезные эмоциональные и психологические проблемы, низкую самооценку, чувство вины, изоляцию, недоверие ко всем мужчинам, трудности с установлением интимных отношений, раннее сексуальное развитие и приводят к злоупотреблению наркотиками и алкоголем, а нередко даже к самоубийству.

В последнее десятилетие проблемы жестокости в семье, насилия над детьми и инцеста вышли на первый план как проблемы первоочередной значимости. Многое предстоит сделать для помощи жертвам насилия. Следует перестроить социальные службы таким образом, чтобы подвергающиеся насилию члены семей могли получать от них реальную помощь. Необходимо принять соответствующие предупредительные законы. Еще насущнее, вероятно, радикальный пересмотр взглядов и ценностей, необходимый для того, чтобы положить конец насилию над женщинами и детьми.

Научными исследованиями установлено, что насилие в той или иной форме совершается в каждой четвертой российской семье; убийства в семье составляют около 30% общего количества умышленных убийств; половине всех преступлений, связанных с бытовыми мотивами (ревностью, алкоголизмом, хулиганством), предшествуют длительные семейные ссоры.

Следствиями широкого проникновения насилия в жизнь семьи являются распад семей, снижение уровня рождаемости, семейного воспитания, детская безнадзорность, что в свою очередь стимулирует правонарушения несовершеннолетних. Ежегодно около 2 млн. детей в возрасте до 14 лет избиваются родителями. Для 10% этих детей исходом становится смерть, а для 2 тыс. – самоубийство. Более 50 тыс. детей в течение года уходят из дома, спасаясь от собственных родителей, а 25 тыс. несовершеннолетних находятся в розыске. (Поленка В.А. Реализация конституционного принципа равенства полов//Государство и право. 1998. № 6. С. 29.)

Динамика браков и разводов в России

Существенное снижение уровня браков произошло в 1990-1992 гг. (в 1990 г.– 1320 тыс. браков, 1991 г.– 1278 тыс., 1992 г.– 1054 тыс.) с последующей стабилизацией (в 1994 г.– 1081 тыс. браков, 1995 г.– 1075 тыс.). Снижение уровня браков связано как с тем, что через возраст 20-25 лет сейчас проходят малочисленные поколения, родившиеся в годы низкой рождаемости (в конце 1960-х – начале 1970-х гг.), так и с тем, что многие люди откладывают вступление в брак.

Одновременно с сокращением уровня браков растет количество разводов (1990 г.– 560 тыс. разводов, 1994 г.– более 680 тыс., 1995 г.– 666 тыс.). Если в 1990 г. их было 3,7 на 1000 человек населения, то в 1994 г.– 4,6 (в 1995 г.– 4,5). За последние годы резко вырос показатель, характеризующий соотношение количества регистрируемых разводов и количества регистрируемых браков – с 424 разводов на 1000 браков в 1995 г. до 619 разводов на 1000 браков в 1995 г., а за первую половину 1996 г. это соотношение составило 807. Новое, и даже уникальное явление – превышение в ряде регионов количества разводов над количеством браков. Это явное свидетельство тенденции к нестабильности браков в условиях сложных общественных деформаций. В 1990 г. количество незарегистрированных браков по России (где имелись дети) составляло 14,6%, а в 1994 – 19,6%. (Елизаров В.В. Демографическая ситуация и проблемы семейной политики//Социологические исследования. 1998. № 2. С. 55-56.)

По российским данным, полученным в ходе всесоюзного выборочного обследования еще в 1990 г., прочной свою семью считали лишь 55,7% опрошенных (в городских поселениях – 54,8%, в сельской местности – 58,8%). (Там же.)

Ученые отмечают, что быт разведенных матерей и отцов является значительно более неорганизованным, чем быт полных семей. Особенно трудны первые два года после развода. Разведенные родители не так хорошо находят общий язык с детьми, проявляют меньше любви и нежности и оказываются менее последовательными “воспитателями”, чем родители в благополучных семьях. Разведенные матери с сыновьями-подростками оказываются в наиболее стрессовой ситуации, потому что испытывают большие трудности в осуществлении контроля над детьми и укреплении своего авторитета. Финансовые проблемы еще более усложняют положение многих женщин. Только половина разведенных матерей получают от отцов своих детей какие-то средства, а если и получают, то это редко бывают большие деньги.

Таблица 8.1. Динамика браков и разводов по России (1991-1999 гг.)

Год	Браки (тыс.)	Разводы (тыс.)
1990	1320	560
1991	1278	–
1992	1054	–
1993	1067	–
1994	1081	680
1995	1075	666
1998	781,6	456,6
1999	825,5	476,7

Хотя развод в наши дни является общераспространенным явлением, вряд ли такой опыт можно назвать обыденным. Во многих случаях развод отнимает у людей больше душевных и физических сил, чем любой другой тип стрессовой ситуации, в том числе и вдовство. Брошенных и разведенных людей чрезвычайно много в больницах для душевнобольных, у таких людей большая вероятность смерти от сердечно-сосудистых заболеваний, рака, пневмонии и цирроза печени, и они более подвержены смерти в результате несчастного случая, убийства и самоубийства. Женщины среднего и пожилого возраста переживают последствия развода особенно болезненно. Эти женщины, которых называют свергнутыми хранительницами домашнего очага, часто целиком посвящали себя созданию семьи, ведению хозяйства и воспитанию детей, а потом обнаружили себя “выброшенными за борт” после долгих лет супружеской жизни. Многие женщины оказываются плохо приспособленными к тому, чтобы самостоятельно справляться с финансовыми проблемами.

Большинство разведенных вступают в брак повторно. Примерно пятеро из каждых шести разведенных мужчин и три из каждых четырех разведенных женщин. У разведенных мужчин больше вероятность повторного вступления в брак, чем у женщин, так как разведенные мужчины имеют больше возможности выбрать для повторного брака женщину, которая еще не была замужем, и поскольку мужчины обычно женятся на женщинах моложе себя, у разведенных мужчин более широкий выбор партнерш для повторного брака. Разведенные, снова вступившие в брак, имеют более высокую тенденцию к повторному разводу, чем те, кто состоит в первом браке. Представляется возможным, что индивиды несут с собой в новый брак многие из тех своих личных проблем и нестабильных ситуаций, которые привели к краху их первого брака. А уже имея за плечами один развод, они без колебаний

разводятся во второй раз, если проблемы возникают вновь.

Семьи с неродным отцом или матерью

Повторный брак часто приводит к появлению семей с неродным отцом или матерью. Поскольку более половины вступающих в новые браки индивидов являются родителями, новые партнеры таких пап и мам становятся отчимами или мачехами их детям.

Большинство неродных родителей пытаются воссоздать атмосферу традиционной семьи, поскольку это единственная модель, которая имеется в их распоряжении. Однако семья, в которой один из родителей является ребенку неродным, функционирует иначе, чем традиционная нуклеарная семья. Во-первых, роль приемного родителя не обязательно приближается к роли биологического родителя ребенка, особенно в том, что касается авторитета, законных прав и уважения. Во-вторых, семейное древо неродной семьи может оказаться очень сложным и разветвленным и включать не только детей обоих супругов от их первого брака, но и тройные “комплекты” бабушек и дедушек, родственников бывших супругов, родственников новых супругов и тех людей, с кем вступили во второй брак бывшие супруги. Чем сложнее социальная система повторного брака, тем более двусмысленными представляются роли членов семьи и тем выше вероятность возникновения проблем. Дополнительные сложности возникают потому, что неродных родителей и их пасынков не связывает общая история. Зарождение новой семьи часто начинается с чрезвычайно идеализированного настроения. Но проходят месяцы, и настроение членов новой семьи меняется и становится более реалистичным. Случаи взаимного непонимания в приемных семьях принимают множество форм. Чаще всего они вызваны различием в семейных традициях, несбывшимися ожиданиями, финансовыми трудностями, столкновением пристрастий, борьбой за власть и недостаточной определенностью норм поведения для детей. Дисциплина часто становится проблемой, потому что дети нередко смотрят на неродного родителя как на чужака, вторгшегося в их семью. В обществе также отсутствует четкая картина того, какими должны быть отношения между членами таких семей; например, как пасынок должен относиться к своему отчиму и наоборот, и как неродной родитель, принимающий на себя опеку над ребенком, должен относиться к прежнему супругу своей жены?

Большинство неродных родителей – отчимы. Хотя все большее число отцов добивается прав по опеке и воспитанию ребенка, подавляющее большинство детей после развода родителей по-прежнему остается жить с матерями. Отчимы обычно недооценивают свои родительские способности и то влияние, которое они оказывают на жизнь своих пасынков и падчериц. В действительности их приемные дети и супруги оценивают их гораздо выше, чем они сами оценивают себя. Дети, живущие с отчимами, проявляют, по всей видимости, такие же успехи в школьных занятиях и общественной жизни, как и дети, живущие с родными отцами. Дети, имеющие отчима, в целом проявляют большие успехи, чем дети, у которых вообще нет отцов.

Приемная семья должна уметь приспособиться ко многим факторам, с которыми большинство родных семей не сталкивается. Для достижения успеха приемной семье необходимо раздвинуть рамки, заключавшие в себя две прежние биологические семьи, и образовать новую социальную единицу. По мере “отмирания” старых структур члены такой семьи должны выработать в себе ощущение единства, которое позволит действовать в едином направлении для достижения общих целей. Большинство совместно вырабатываемых решений оставляет некоторые “старые” модели нетронутыми, одновременно постепенно создавая новые ритуалы, цели и правила. В случае успеха подобной реструктуризации членам новой семьи уже не приходится постоянно следить за своими взаимоотношениями, и появляется возможность общаться между собой спонтанно и непринужденно.

Забота о пожилых

Несмотря на значительные перемены, происшедшие за последние десятилетия в распределении семейных ролей, взрослые дети по-прежнему несут основную ответственность за своих престарелых родителей. Чувство долга остается сильным даже в тех случаях, когда эмоциональные связи между родителем и его ребенком не слишком сильны. В 80% случаев любую помощь и уход, необходимые пожилому человеку, он получает от своей семьи. Эта помощь является дополнением к тому, что имеют пожилые люди за счет своих сбережений, пенсий, социальных и страховых пособий.

Поколение людей среднего возраста одновременно несет ответственность за собственных детей подросткового и студенческого возраста и за своих престарелых родителей. Забота о пожилых родственниках чаще всего падает на дочерей и невесток. Женщины исторически выполняют функцию “хранительниц рода” в обществе. Несмотря на перемены в женских ролях, в отношении к пожилым по-прежнему остается в силе старая максима: “Сын есть сын, пока он не женится, а дочь остается дочерью до конца жизни”. Тем не менее большинство женщин еще и работает. Хотя работа значительно сокращает часы помощи, которые отводят своим родителям их сыновья, работа дочерей никак не сказывается на их помощи своим родителям. Неудивительно, что женщины среднего возраста часто подвергаются стрессам, связанным с ролевыми перегрузками, которые зачастую усугубляются личными проблемами этих женщин, связанными с их возрастом, включая понижение уровней биологической энергии, появление хронических заболеваний и потерю близких людей.

Мотивировки, ожидания и чаяния людей среднего возраста и пожилых иногда различаются из-за их различного положения в жизненном цикле. Трения между поколениями обычно не так заметны в тех случаях, когда финансовая независимость позволяет каждому поколению жить отдельно. Как представляется, и пожилые люди, и их взрослые дети предпочитают близость “на расстоянии” и стремятся жить отдельно и независимо друг от друга столь долго, насколько это возможно. К детям за помощью, как правило, обращаются люди дряхлые, неспособные самостоятельно обслуживать себя, смертельно больные или впадающие в старческое слабоумие. Если дети среднего возраста отказываются взять на себя ответственность за своих больных родителей, это может не обязательно свидетельствовать об их “жестокосердии”, а лишь о том, что ситуация является слишком стрессовой и они не в состоянии с ней справиться. Однако подобные случаи обычно вызывают у детей пожилых родителей сильное чувство вины.

[Назад](#)

[Содержание](#)

[Вперед](#)

§ 8.3. АЛЬТЕРНАТИВНЫЕ ЖИЗНЕННЫЕ СТИЛИ

Причины разнообразия жизненных стилей

Несмотря на широко распространенные представления о том, что семья “отмирает”, данные, представленные в этой главе, позволяют предположить, что семейное древо по-прежнему глубоко уходит корнями в социальную почву. Просто оно широко разрастается, давая затейливые ответвления. Семейные взаимосвязи усложняются, так как люди стали жить дольше и иногда менять партнеров в соответствии с периодом жизни. Все большее число детей растет в окружении нескольких “комплектов” родителей и разношерстной компании сводных и неродных братьев и сестер. В то же время, благодаря быстрому расширению диапазона жизненных стилей, у современных россиян стал богаче выбор взаимосвязей, отвечающих их личным вкусам. *Жизненный стиль – это общая модель жизни, вырабатываемая людьми в соответствии с их биологическими, общественными и эмоциональными потребностями.*

Холостяцкая жизнь

Несмотря на то что наше общество в целом ориентирует людей на создание семьи, холостяцкий стиль жизни становится все более популярным. Однако одиночки не являются монолитной социальной группой, поскольку среди них есть разведенные, вдовцы и вдовы, а также те, кто никогда не вступал в брак. Высокий процент разводов, способность пожилых людей самостоятельно вести хозяйство и нежелание молодежи вступать в брак способствуют быстрому увеличению численности несемейных людей. В целом число неженатых и незамужних растет по мере повышения уровня образования, что особенно касается женщин.

Одиночество одиночеству рознь. Человек может жить холостяком, потом сделать выбор в пользу сожительства или брака, а позднее, возможно, решить развестись и снова жить в одиночку. Одиночество – непостоянный статус. Как указывает социолог Роджер Либби, одиночество как жизненный стиль отличается большим разнообразием:

“Между крайними полюсами свободного и ни от кого не зависящего счастливого и отчаянно одинокого человека на грани самоубийства находится бесчисленное множество одиноко живущих людей, чьи радости и печали созвучны радостям и печалям тех, кто избрал иные жизненные стили... Следовательно, создается впечатление, что жизнь в одиночку (так же, как и брак) не является для большинства людей раз и навсегда избранной моделью. Обычно одни предпочтения сменяются другими”.

В последние годы все большему сомнению подвергается представление, что для достижения полного счастья и благополучия необходимо вступать в брак. Значительное число россиян больше не считает, что одиноко живущие люди – это те, кого в свое время не выбрали и кто так и не сумел вступить в брак. На Западе начинает возникать самостоятельная субкультура несемейных граждан. Существуют бары для одиноких людей, специальная организация отдыха, группы психотренинга и т.п. А если они того пожелают, то могут вести активную сексуальную жизнь, не связывая себя нежелательным браком, ребенком или социальной ролью.

Незарегистрированные пары

В последние десятилетия выросло число взрослых людей, живущих вместе с партнерами противоположного пола, не связанными с ними узами родства или брака. Фактически почти половина всех людей в возрасте от 25 до 35 лет на какое-то время отдает предпочтение такому стилю жизни. Сожительство до вступления в брак имеет еще большее распространение – примерно 60% недавно поженившихся пар начали жить вместе еще до брака. Резкое увеличение численности и общей доли незарегистрированных пар объясняется тем, что подобный жизненный стиль становится социально приемлемым. Другой причиной является неизменное повышение средней возрастной планки вступающих в первый брак людей.

Хотя средства массовой информации часто называют сожителей “неженатыми супругами” и определяют их отношения как “пробные браки”, сами сожительствующие пары обычно так себя не рассматривают. Студенты часто определяют совместную жизнь как часть процесса ухаживания, “присматривания себе жениха/невесты”, а не как долгосрочную альтернативу браку.

Пары, не вступавшие в брак, но ведущие совместную жизнь, вряд ли более свободны от проблем денег, секса и работы по дому, чем традиционные супружеские пары. Так же, как и мужья, мужчины-сожители “играют первую скрипку” в сексуальных отношениях, принимают большую часть решений, связанных с финансовыми вопросами, и выполняют гораздо меньше работы по дому, чем их работающие партнерши. Сожительствующие пары испытывают многие из тех же проблем, с которыми сталкиваются зарегистрированные супруги. При этом сожители чувствуют себя не столь стабильно, как женатые пары и соответственно не так уверены в своей способности справиться с трудными ситуациями. Возможно, эта нестабильность и объясняет повышенное количество случаев жестокости и насилия среди сожительствующих пар.

Гомосексуальные пары. Мало кто в истории западных стран становился объектом такого же презрения, отворачивания и стигматизации, как гомосексуалисты, или люди нетрадиционной сексуальной ориентации.

Гомосексуализм – это предпочтение сексуального партнера одного с индивидом пола. По оценкам Института сексуальных исследований Альфреда К. Кинси, 5-6% взрослого населения США имеет преобладающую гомосексуальную ориентацию. Однако сексуальные предпочтения и модели поведения имеют множество градаций, поэтому многие социологи и психологи придерживаются мнения, что правильнее было бы говорить не об индивидах-гомосексуалах, а о гетеросексуальной и гомосексуальной практике. Кроме того, гомосексуалисты – чрезвычайно разнородная группа. Их можно обнаружить во всех сферах профессиональной деятельности, всех политических партиях, среди представителей всех религиозных вероисповеданий и всех расовых и этнических групп. Некоторые из них состоят в браке, воспитывают детей и ведут жизнь, во многих отношениях неотличимую от жизни более крупного сообщества. Другие вступают в относительно долгосрочные гомосексуальные союзы. Есть и такие, которые ни в какие союзы не вступают, а имеют случайные сексуальные связи с большим числом разных партнеров.

Сотрудники Института Кинси пришли к выводу, что “взрослые гомосексуалисты, которых удовлетворяет их гомосексуальность, которые не жалеют о своей сексуальной ориентации и не стыдятся ее, которые способны успешно функционировать как в сексуальном, так и в социальном плане, психологически ощущают не большее беспокойство, чем мужчины и женщины гетеросексуальной ориентации”. Их исследования демонстрируют, что лесбиянки более склонны к завязыванию длительных связей, чем гомосексуалисты-мужчины. Однако если лесбиянки и гетеросексуальные пары делают значительный упор на верности в сексуальных отношениях, мужские гомосексуальные пары совершенно спокойно относятся к сексуальным отношениям “на стороне”. Около 90% мужчин-гомосексуалов, имеющих постоянных партнеров, вступают в сексуальные отношения с другими мужчинами. В целом, мужчины определяют понятие “верность” применительно не к сексуальному поведению, а к обязательствам каждого из индивидов друг перед другом. Мужчины-гомосексуалы способны скорее разорвать отношения из-за денег или каких-то других противоречий, чем по причине сексуальной неверности. Они имеют тенденцию распределять домашние обязанности в соответствии с умениями и желаниями каждого партнера и очень редко делят обязанности на базе стереотипных ролей “мужа” и “жены”.

Семьи с родителями-одиночками

Семьи, возглавляемые женщинами, – это в основном семьи с низкими доходами. Основная причина этого в том, что прекращение брака приводит к существенному уменьшению семейного дохода. Но это, конечно, не сопровождается пропорциональным уменьшением расходов на питание, жилье и прочие статьи, так что снижение стандартов жизни остается неизменным в течение неопределенного периода времени. Между бедными супружескими парами, имеющими детей, и бедными родителями-одиночками существует разительное различие: бедные супружеские пары с детьми в основном выбирают из бедности, а родители-одиночки никогда. Почти половина семей, главой которых являются матери-одиночки, живет за чертой бедности, а многие зависят от финансовой помощи государственных учреждений.

Женщины-одиночки, возглавляющие семью, испытывают больше стрессов, чем женщины в полных семьях, так как низкий семейный доход является постоянным источником беспокойства, а ответственность за семью всецело ложится на одни плечи. Женщинам-одиночкам свойственна пониженная самооценка, меньшая уверенность в успехе, у них меньше веры в будущее, чем у женщин в полных семьях. Многие матери-одиночки жалуются на недостаток свободного времени, на стремительно растущие расходы по уходу за ребенком, на чувство одиночества и постоянное давление, связанное с двойной нагрузкой – дома и на службе. Некоторые отцы-одиночки тоже сталкиваются с подобными проблемами. Балансирование между работой и воспитанием ребенка создает массу сложностей, особенно у отцов с детьми дошкольного возраста. Многие отцы начинают с попытки найти кого-нибудь, кто бы приходил к ним в дом присматривать за ребенком, пока они находятся на работе. Однако подавляющее большинство, убедившись, что из этого ничего хорошего не выходит, делает выбор в пользу детских садов, работники которых имеют профессиональные навыки обращения с детьми. Когда дети начинают ходить в начальную школу, их отцы, как правило, разрешают им оставаться после уроков одним. Многие отцы-одиночки

говорят, что самые большие трудности одинокого отцовства связаны для них с утратой помощи и поддержки их жен; но они утверждают, что им труднее было почувствовать себя просто одинокими, чем отцами-одиночками.

Многие семьи с родителями-одиночками переживают свои трудности с незначительными отрицательными последствиями – некоторые даже достигают процветания благодаря духу товарищества, который связывает членов таких семей в преодолении общих трудностей. Тем не менее беспокойство вызывает тот факт, что чересчур большое число детей и их родителей вязнет в проблемах. Некоторые исследования показывают, что вероятность детской преступности в семьях с родителями-одиночками в 2 раза больше, чем в полных семьях. Более того, дети, живущие в семьях с родителями-одиночками, чаще демонстрируют уровни развития ниже стандартных показателей для своего возраста, чем дети, живущие с обоими родителями. В целом родители-одиночки испытывают нужду в разнообразных услугах, которые в настоящее время большинству из них недоступны. В разряд таких услуг входят: детские дошкольные учреждения, которые были бы доступны для родителей, если бы находились достаточно близко от их дома или работы, различные формы консультационных услуг, повышение уровня ухода за детьми, программы внешкольного досуга детей, а также образования родителей.

[Назад](#)

[Содержание](#)

[Вперед](#)

Глава 9. РЕЛИГИЯ, ОБРАЗОВАНИЕ И ЗДРАВООХРАНЕНИЕ

Ведущее место в социальной структуре занимают социальные институты (см. гл. 2). Благодаря им человеческая жизнь становится упорядоченной, стабильной и предсказуемой, в повседневной деятельности человека присутствует значительная доля целесообразности, эффективности и определенности. С помощью институтов мы организуем свои отношения с другими людьми и выполняем насущные задачи групповой жизни. Таким образом, существует очень важная связь между институциональным устройством общества и личным опытом его членов. Рассмотрим институты религии, образования и здравоохранения.

§ 9.1. РЕЛИГИЯ

Священное и профанное

Религию можно охарактеризовать как сложное многоуровневое социальное образование, специфика и смысл существования которого определяются потребностью общества в священном. Как отмечает Эмиль Дюркгейм, в основе религии лежат верования и действия, связанные с явлениями духовными, священными, а не мирскими. *Священное – это те аспекты социальной реальности, которые отделены от сферы обыденного и являются запретными. Мирское (профанное) – это те аспекты социальной реальности, которые носят обычный и повседневный характер.* Таким образом, священное – это нечто исключительное, таинственное, внушающее трепет и даже потенциально опасное – оно выходит за рамки привычного и обыденного. Один и тот же объект или тип поведения может быть профанным или священным: все зависит от оценки людей. Просфора, если смотреть на нее как на хлеб, – вещь мирская, но она становится священной для православных как Тело Господне, когда освящается во время литургии. Поскольку священное воспринимается с благоговением и трепетом, к нему можно приблизиться только через *ритуал – социальное действие, предписанное правилами поведения в присутствии священного.* В своем религиозном поведении люди формируют социальный мир значений и правил, которыми руководствуются в мыслях, чувствах и поступках точно так же, как и в других сферах жизни.

Типы религиозных верований и практик

Религиозное поведение столь многообразно, что трудно себе его представить, не прибегая к какой-либо классификации. Хотя никакие категории не в состоянии дать полной картины богатства религиозного опыта человечества, социолог Рис Макджи предлагает схему, отличающуюся глубоким проникновением в предмет и вместе с тем удобную. Он выделяет простой супранатурализм, анимизм, теизм и систему абстрактных идеалов.

Простой супранатурализм преобладал в доиндустриальных обществах. Он включал в себя понятие маны – неопределенной, безличной сверхъестественной силы, которая существует в природе. С помощью маны люди пытались не умилостивить духов или богов и добиться от них содействия, а заставить сверхчеловеческую силу поступать по их желанию, манипулируя ею чисто механически. Например, считалось, что тому, кто носит с собой лапку кролика, сопутствует удача; степень удачи зависит от цвета и веса лапки. Человеку достаточно было просто носить лапку с собой. Аналогичным образом и в наши дни многие суеверные спортсмены пользуются талисманами и сложными ритуалами для того, чтобы оградить себя от травм и неудач в непредсказуемых состязаниях. Мана обычно применялась для достижения ближайших целей – хорошей погоды, обильного урожая, излечения болезни, благоприятного результата при испытаниях, успеха в любви или победы в сражении.

Анимизм предполагает веру в духов или потусторонние существа. Люди видят духов в животных, растениях, камнях, реках, а иногда и в себе подобных. Поскольку духи персонифицированы и, как считается, действуют,

руководствуясь эмоциональными мотивами, люди при обращении к ним обычно используют те же приемы, что и в человеческих отношениях. Духов любят, наказывают, почитают, одаривают, а лесть, подкуп и обман могут считаться столь же эффективными, как и благоговение. Кроме того, сверхъестественную силу часто покоряют с помощью ритуалов, чтобы заставить духов действовать нужным человеку образом.

Теизм – вера в могущественных богов, которые, как предполагается, заинтересованы в человеческих делах и требуют поклонения. Иудаизм, христианство и ислам – это формы монотеизма, или веры в одного бога. У них имеются религиозные организации, религиозные лидеры, или священнослужители, и священные писания. Древнегреческая религия и индуизм (распространенный главным образом в Индии) – это виды политеизма, или веры во множество богов, имеющих относительно одинаковую власть. Индуистские божества, которым поклоняются племена, деревни или касты, связаны с определенным местом (домом, полем или горой) или предметом (животным или деревом).

Абстрактные идеалы в некоторых религиях находятся на первом плане. Они ставят своей целью моральное и духовное совершенство. К этому типу принадлежат многие азиатские религии, включая даосизм, конфуцианство и буддизм. Буддизм направлен на достижение возвышенного состояния сознания как способа очищения и освобождения от страданий, невежества и эгоизма. Безрелигиозный гуманизм базируется на этических принципах. Приверженцы такого подхода отвергают все теологические представления о Боге, рае, аде и бессмертии, стремясь к добру здесь и сейчас. Рай рассматривается как идеальное общество на Земле, а ад – как мир, в котором царят войны, болезни и невежество. Душа – это человеческая личность, а бессмертие – дела, продолжающие существовать после смерти.

Социальные формы организации религии

С точки зрения истории и социологии, религиозное сообщество связано с миром сложными, неоднозначными, иногда парадоксальными отношениями. С одной стороны, религиозные институты обычно функционируют в обществе как гармонизирующий, стабилизирующий фактор, способствующий сохранению сложившегося социального статус-кво и тем самым укрепляющий положение властных структур. Но с другой стороны, религия может выступать и дестабилизирующим фактором, поскольку в ней всегда присутствует высокий нравственный стандарт, сообщающий ей критический потенциал. Наличие у религии критического потенциала в сочетании с традиционным авторитетом устоявшихся религиозных институтов определяет ту важнейшую роль, которую церковь играет в обществе.

Религиозная община – это всегда часть того мира, в котором она существует. Выполняемая обычно религиозными институтами функция состоит не только в легитимизации социальной системы, но и в освящении и пропаганде соответствующей ценностной ориентации, в создании и развитии определенных символических структур значений, в психологической компенсации неизбежных травмирующих индивида и общество событий – смерти, катастроф, войн, стихийных бедствий, болезней и т.д. Критическая функция религии по отношению к социальному порядку и светской власти как таковой иногда (впрочем достаточно редко) проявляется в глубоком конфликте с властью, а чаще – в напряженности, которая возникает между так называемой государственной религией и конфессиями и религиозными группами, не пользующимися поддержкой государства. Например, критический потенциал христианства был по достоинству оценен теми римлянами, которые приписывали падение своей империи влиянию христиан, подорвавших основы традиционной римской гражданской религии. Современная латиноамериканская “теология освобождения” пропагандирует убеждение, что Бог всегда выступает на стороне угнетенных, страдающих от мировой несправедливости.

Исходя из того что религиозная организация выполняет в обществе разнообразные и порой противоположные функции, исследователи религии стремились разработать типологию религиозных организаций в их отношении к государству и обществу. Приведем один из вариантов такой типологии, предложенный современным социологом Дж. М. Ингером.

Универсальная церковь – религиозная структура, в какой-то мере способствующая интеграции общества и в то же время посредством содержащихся в ней верований и представлений удовлетворяющая большинство личностных запросов индивидов на всех социальных уровнях. Для нее характерно систематическое и эффективное сочетание качеств как церкви, так и секты. Ее универсальность проявляется в том, что она охватывает всех членов общества, и в том, что в ней существует тесная взаимосвязь между двумя основными функциями религии. В гетерогенных обществах подобное равновесие достигается с большим трудом и не может сохраняться очень долго: недостаточная завершенность системы, настойчивое стремление правящих групп к поддержанию приемлемого для них порядка без изменений, неизбежных в изменчивом обществе, различия индивидуальных запросов – все это стимулирует схизматические тенденции, столь типичные для религий сложных обществ.

Католическая церковь XIII в., возможно, являет собой самый адекватный пример универсальной церкви в истории западной цивилизации. Она сравнительно удачно находила место (преимущественно монастыри) для выражения индивидуализирующих тенденций, присутствующих в христианстве. Система ее верований и ритуалов удовлетворяла запросы огромных масс людей на всех социальных уровнях, отражая на удивление прочно интегрированную структуру и помогая ее сохранять. Однако универсальная церковь всегда может быть описана

лишь как относительно способная выполнять все эти многообразные функции, поскольку проблемы поддержания порядка в обществе, постоянного сдерживания эгоистических устремлений его членов, облегчения их страданий не относятся к числу легко разрешимых.

Кроме того, в социальном организме всегда возможны дисфункции. В этом смысле стоит подчеркнуть, что суждение, касающееся способности церкви сохранять “подвижное равновесие” и удерживать приверженность к себе большинства членов общества,— не ценностное суждение. И эта тонкость с трудом учитывается при функциональном анализе.

Экклесия. Подобно универсальной церкви, экклесия (от греч. *ekklesia* – церковь) охватывает все общество. Различие в том, что в ней слабее выражены сектантские тенденции. Она так хорошо приспосабливается к запросам и нуждам господствующих социальных элементов, что потребности низших классов фрустрируются. Экклесии лучше удается усиливать воздействие существующих паттернов социальной интеграции, нежели выполнять многие функции религии, обращенные к личности. Ее можно определить как универсальную церковь в состоянии окостенения.

Установившиеся национальные церкви тяготеют к экклесиастическому типу, хотя и в весьма различной степени – в зависимости от того, насколько им присущи элементы сектантства. Для наглядности можно сравнить современные национальные церкви Скандинавских стран, развивающиеся в направлении универсализации, и Русскую Православную Церковь 1915 г., которая, борясь с религиозным и секулярным схизматизмом, только суживала рамки установленного порядка. Этот пример подтверждает наличие тесной взаимосвязи между типом религии и типом общества.

Беккер так описывает экклесию: “Социальная структура, известная как “экклесия”, представляет собой преимущественно консервативное образование, не вступающее в открытый конфликт с секулярными моментами общественной жизни, открыто универсальное в своих целях... В своем полном развитии экклесия пытается слиться с государством и с господствующими классами и стремится установить контроль над личностью каждого индивида. Члены экклесии принадлежат к ней от рождения, им не нужно вступать в нее. Однако это социальная структура, в чем-то родственная нации или государству, ни в коем смысле не выбираемая... Экклесия по своей природе придает огромное значение молитвам, которые она отправляет, системе вероучения, которая ею сформулирована, официальному управлению совершением богослужений и образованием со стороны духовной иерархии. Экклесия как внутрисоциальная структура тесно слита с национальными и экономическими интересами; поскольку это паттерн большинства, сама ее сущность вынуждает ее подгонять свою этику под этику секулярного мира; она должна представлять мораль respectableного большинства.” (*Von Wiese L., Becker H. Systematic Sociology. Wiley. 1932. P. 624-625.*)

Деноминация. Этот тип религиозной организации не обладает такой универсальностью, как экклесия, поскольку ограничен классовыми, национальными, расовыми и иногда региональными рамками. С известной натяжкой деноминацию можно назвать и церковью, поскольку она находится в относительной, но не совершенной гармонии с секулярной властной структурой. Церковь “чистого” типа содержит в себе сектантские элементы, а члены ее представляют все имеющиеся в обществе социальные и классовые уровни. Многие деноминации начинали свое существование как секты и еще не окончательно оторвались от своих истоков.

Деноминации бывают очень разнообразными, например в США они варьируются от конгрегационализма, которому присущи стойкие сектантские тенденции, и до лютеранства, прекрасно адаптировавшегося к секулярным властным структурам. В целом же деноминациям, как правило, свойственно идти по пути компромисса. Отчасти это связано с тем, что в современном обществе, по контрасту с относительным религиозным единством средних веков, сектантские элементы больше склонны к образованию собственных институтов, нежели к интеграции с универсальной церковью.

Устойчивая секта – небольшие, не склонные к компромиссу с государством и церковью религиозные группы. Секты нестабильны в силу самой своей природы. Либо группа распадается и исчезает, когда умирает ее лидер и другие члены, либо она включается в состав более формальной структуры, обладающей способностью принять новых членов и обеспечить удовлетворение их общих интересов. Профессиональные религиозные лидеры появляются тогда, когда снижается энтузиазм первого поколения сектантов, определявший демократизм движения, спадает напряженность непосредственного противостояния установленному социальному порядку. И тем не менее окончательного перехода в лоно национальной церкви может и не произойти.

Интересно провести сравнение современного состояния долгое время существовавших протестантских сект – методистов и квакеров. Оба направления возникли как выражение сектантского протеста и сильно видоизменились со сменой поколений. Методистское движение превратилось в деноминацию, в то время как квакеры составляют ныне легализованную устойчивую секту. Как объяснить такое различие? Квакеры гораздо решительнее противостояли властям и поэтому подвергались более суровым преследованиям, что способствовало развитию у них сильного ощущения социальной отверженности и устойчивой групповой морали. Но это объяснение – только наметка. Почему же квакеров преследовали сильнее?

Для ответа на этот вопрос придется вернуться к истории возникновения обеих сект. Тенденция к превращению в

деноминацию присуща тем сектам, которые изначально делали упор на проблемы индивидуальной ответственности и греха, стремясь уменьшить бремя стыда и вины. Сектантские движения, зародившиеся в рамках среднего класса, обычно относятся к этой категории и сравнительно быстро превращаются в деноминацию. А в устойчивые секты развиваются те сектантские движения, которые были в первую очередь направлены на критику социального зла, выступали с требованиями справедливости и реформ; так вели себя анабаптисты, левеллеры и в менее выраженной степени – квакеры. Они стремились отделиться от окружающего общества, отказываясь выполнять те или иные гражданские обязанности или образуя изолированные общины.

Лидерство существенным образом влияет на направленность религиозного движения. Можно добавить, что на нее влияет уже сам подбор членов в различных сектах, который, в свою очередь, определяется той или иной социальной ориентацией. Люди, верящие в то, что главная проблема заключается в реформе общества, вступают, как правило, в секты, ориентированные на этический протест. Тех, кто остро ощущает бремя индивидуальных сомнений и страданий, больше привлекают секты, делающие упор на возрождение личности. Подбор членов секты в свою очередь определяет развитие доктрины.

Современный квакеризм, тем не менее, имеет определенные черты деноминации: его оппозиционная настроенность по отношению к государству заметно смягчилась; в некоторых ответвлениях секты функционируют профессиональные лидеры; большинство членов являются таковыми “по рождению”.

Методизм уже изначально представлял собой не вполне типичную секту: его лидеры были образованными выходцами из среднего класса, а среди рядовых членов было много представителей низших социальных слоев. Сектантские элементы до сих пор присутствуют в этой деноминации, что проявляется в пацифизме, хотя и исповедуемом меньшинством членов, и в сохранении стойкого интереса к социальным реформам. Однако различие в степени конформизма по отношению к секулярному окружению по-прежнему сохраняется.

Более острый контраст составляет секта “Крисчен Сайенз”, представленная исключительно выходцами из среднего класса и быстро развившаяся в деноминацию, и сектантское движение меннонитов – ответвлении анабаптизма, имеющее еще более пессимистическую мировоззренческую ориентацию, чем квакерство, которое не стало деноминацией за 300 лет своего существования.

Причины, вызвавшие возникновение сектантского движения представителей среднего класса, не сводятся к экономическим затруднениям или обостренному ощущению социальной несправедливости. Они скорее коренятся в чувстве неуверенности, изменчивости стандартов в нестабильном, стремительно развивающемся обществе; в физических страданиях и ощущении вины. Религиозное движение, стремящееся преодолеть трудности такого порядка, не становится в резкую оппозицию к обществу и его религиозным организациям и институтам. Эта разновидность секты выражает лишь протест против практики церквей, не обращающих должного внимания на проблемы внутренней жизни. Но поскольку такие трудности могут быть разрешены без острой социальной критики, изменения структуры общества, радикальной реорганизации мировоззрения, то церкви легко усваивают в своей практике ориентацию такого рода. Формируется “пасторальная психология”, основной акцент делается на “мир в душе и внутреннюю гармонию”. Секта проходит через процесс институционализации. Можно сделать вывод, что секта развивается в деноминацию в том случае, если выражаемый ею протест легко абсорбируется господствующим религиозным направлением, если она не призывает к радикальным изменениям секулярной социальной структуры или к реорганизации религиозного паттерна.

Иной была ситуация с анабаптистами, вставшими в глубокую оппозицию к окружающему обществу. Они видели в обществе источник страданий бедноты и обвиняли в этом церковь, освящающую социальное зло. Членам секты предписывалось никому не доверять, кроме своих единоверцев, и то только в том случае, если это люди проверенные. Такое мировоззрение выводило не на тот путь, которым шли секты, более склонные к компромиссу. Оно сохраняет свое влияние и спустя многие поколения, оказывая дезинтегрирующее воздействие на экономическую жизнь, социальную мобильность и воспитание.

Секта. В соответствии с тремя возможными типами реагирования на нежелательную ситуацию можно выделить три подтипа сект. Все эти типы реагирования обычно присутствуют в сектантском движении, но один какой-то тип является доминирующим.

Принятие без сопротивления. Секты, образуемые выходцами из среднего класса, обычно склонны принимать предлагаемый им социальный паттерн без особой критики. Хотя члены секты чувствуют, что столкнулись с серьезными проблемами, в решении которых им не могут помочь доминирующие религиозные организации, они не считают эти проблемы социальными. В целом общество благосклонно относится к ним и их ближайшему окружению. Члены секты уверены, что все трудности проистекают от недостатка веры, эгоизма и изоляции, но не от порочной социальной системы. Поэтому их главная идея – уверуйте, найдите себе друзей, объединитесь в группу со своими единомышленниками. Примером секты этого типа может служить Оксфордское движение.

Агрессивное сопротивление. Некоторые секты, члены которых преимущественно принадлежат к низшим классам, концентрируют свое внимание прежде всего на проблемах, связанных с бедностью и бесправием. Если это секты христианского вероисповедания, то они интерпретируют учение Иисуса Христа в духе этического радикализма – как программу социальных реформ. Общество в целом третирует эти секты и воспринимается ими как воплощение

зла. Истинная религия, по мнению членов таких сект, должна поставить своей целью социальную реорганизацию. Секты такого рода характеризуются резкой оппозиционной направленностью и часто распадаются, либо исчезая, либо переходя в третий подтип. Примером могут служить уже упоминавшиеся анабаптисты.

Эскапизм. Если люди не могут принять существующее вокруг них общество (как секты первого типа) и не надеются реформировать его (как секты второго типа), то обычной психологической реакцией на сложившуюся социальную ситуацию становится обесценивание своей земной жизни, проецирование несбывшихся надежд на загробное существование в супранатуральном мире и объединение в группу со своими единомышленниками. Такая реакция наиболее типична для сектантского протеста, особенно в современную эпоху, когда агрессивный протест принимает скорее секулярные формы, чем религиозные. Эти секты реагируют на тяжелые условия жизни низших классов, нищету, социальную несправедливость и бесправие. Они не могут так легко разрушаться и трансформироваться, как секты второго типа; ведь кто в силах доказать верующему, что в другой жизни не исполнятся его надежды и чаяния?

Такой протест с легкостью перерастает за рамки церкви, которая, будучи не способна решать постоянно возникающие новые проблемы, не может обойти проблему зла. Эскапистский вариант реагирования – это то же, что Э.Т. Кларк называет “пессимистической (адвентистской) сектой”. Такая секта объединяет людей, отчаявшихся в том, что их потребности когда-либо будут удовлетворены обществом.

“Они не видят ничего хорошего в этом мире и никакой надежды на улучшение; мир стремительно катится в преисподнюю в соответствии с волей и замыслом Бога. Приверженцы таких сект исповедуют милленаризм и видят неизбежность гибели нынешнего миропорядка в космической катастрофе. Они враждебно относятся к миру и ищут выход в катаклизме, который низвергнет тех, кто был высоко вознесен, и обеспечит верующим как важную роль в новом Царстве на земле, так и вечное блаженство на небесах.” (Clark E.T. The Small Sects in America. Peter Smith. 1949. P. 22.)

Секты этого типа чаще развиваются в деноминации, нежели в традиционные секты, так как они скорее индифферентны к обществу, чем оппозиционны ему, и с легкостью адаптируются к базисному социальному паттерну.

Существуют и другие типологии сект. В частности, Кларк делит секты на семь классов, прежде всего на основании культурных различий (в верованиях, ритуалах, запретах и т.д.).

В связи с типологией Кларка возникают важные вопросы, касающиеся различных культурных систем. К примеру, какого типа личности, в каких культурных контекстах строят свои религиозные воззрения прежде всего на ожидании второго пришествия Христа? Какая категория верующих интересуется главным образом трансмами, видениями, “пророческим духом” (харизматические секты в типологии Кларка)? Едва ли какое-либо конкретное исследование может помочь ответить на вопросы такого рода, поэтому можно сказать, что “культурологические” классификации имеют преимущественно дескриптивный характер. С чисто социологической точки зрения, адвентистские и прочие подобные им секты, их верования и религиозная практика должны быть классифицированы на основании общей для них функции – решения жизненных проблем посредством подмены смысла существования, замены социального статуса – религиозным.

Культ. Термин “культ” используется различным образом. Во-первых, этим понятием обозначают небольшую религиозную группу, объединяющую людей, стремящихся к собственному мистическому опыту, с неразвитой организационной структурой, имеющую харизматического лидера. Эта группа во многом напоминает секту, но ее характеризует более глубокий разрыв с доминирующей в обществе религиозной традицией. Во-вторых, под культом понимается такой тип религиозной организации, который дальше всего отстоит от типа “универсальной церкви”. Это небольшая, недолговечная, часто локальная, обычно строящаяся вокруг властного лидера организация (сравните с тенденцией к широкому участию в религиозной практике рядовых членов секты).

Верования и ритуалы культа очень отличаются от традиционно принятых обществом. Продолжение его существования после смерти харизматического лидера весьма проблематично. Поэтому культ обычно остается малочисленным, легко прекращает свое существование, и одинаково маловероятно его развитие как в устойчивую секту, так и в деноминацию. В центре внимания участников культа – почти исключительно проблемы индивида; социальная жизнь их мало занимает. Анархические тенденции еще сильнее, чем в случае секты, которую ее интерес к “правильному поведению”, помогающему преодолеть индивидуальную греховность и восстановить социальную справедливость, возвращает к пониманию важности интеграции общества. Культы – это религиозные “мутанты”, предельные вариации на темы, доминирующие во внутренней жизни человека. Религиозные организации этого типа редко встречаются в современных западных обществах; большинство групп, которые можно назвать культами, в действительности больше соответствуют понятию “секта”. В России последних лет, напротив, кризисная ситуация и обострение разнообразных проблем породили обилие культов, наиболее знаменитым из которых стало движение “Белого братства” во главе с “Марией Дэви Христос”.

Классификация Трельча. Более простую классификацию религиозных организаций предлагает Э. Трельч. Он разделяет их на три обширных типа: церкви, секты и мистические движения. Согласно Трельчу, все типы находятся в тесной связи с социальной ситуацией и перспективами ее развития. Полностью развившаяся церковь использует

государство и правящие классы, вовлекая их элементы в свою собственную жизнь. Она становится интегральной частью существующего социального порядка. Церковь как тип организации отличается консерватизмом; она не порывает с мирским порядком, напротив, принимает его и освящает. Церковь работает с широкими массами и призвана находить с ними общий язык; отсюда неизбежно вытекает мироутверждающая, посясторонняя позиция церкви, невзирая на ее доктринальный трансцендентализм. Это универсальная организация, стремящаяся охватить и подчинить своему влиянию всю человеческую жизнь. Церковь “рассматривает весь мирской порядок как средство и подступ к сверхмирской цели жизни и включает подлинную аскезу в свою структуру под сильным церковным руководством как момент в достижении этой цели”. (Трельч Э. Церковь и секта//Религия и общество. Хрестоматия по социологии религии, М., 1994. Ч. 1. С. 141.)

Секта в отличие от церкви – обычно сравнительно небольшая группа. Она характеризуется прежде всего либо индифферентной, либо агрессивно-враждебной позицией по отношению к миру в целом, окружающему обществу и государству, стремлением к максимальной изоляции от них и замкнутости (см. табл. 9.1). Как правило, секты связаны с низшими социальными слоями и настроены оппозиционно к существующему общественному порядку (хотя, как мы видели, в этом смысле секты неоднородны). Секты ориентируют своих членов на аскетизм особого рода, на полное отвержение мирских ценностей. Согласно концепции Трельча, в рамках христианской религии именно секты, а не церкви, воплощают первоначальные идеалы христианства.

Таблица 9.1. Различия между церковью и сектой

Характеристика	Церковь	Секта
1	2	3
Число приверженцев	От умеренного до значительного	Незначительное
Собственность	Обширная	Небольшая
Религиозные службы	Ограниченная степень участия конгрегации	Высокая степень участия конгрегации
Акцент	На религиозное образование и воспитание детей, верующих в религиозном духе	На проповедь Евангелия взрослым членам секты
Священнослужители	Профессионально подготовленные люди, отдающие службе полное рабочее время	Неспециалисты с ограниченной официально признанной подготовкой. Заняты неполное рабочее время
Доктрины	Буквальная интерпретация Священного Писания; акцент на мирские дела	Буквальная интерпретация Священного Писания; акцент на потусторонний мир
Социальный класс членов	В основном высшие классы	В основном низшие классы
Отношение к другим религиозным группам	Пренебрежение или жалость ко всем сектам	Подозрительность по отношению к другим сектам
Отношение к секулярному миру	Подтверждают превалирующую культуру и существующий социальный порядок	Отвергает превалирующую культуру и существующий социальный порядок
Гимны	Величавая музыка, восходящая к более отдаленным по времени литургическим традициям	Напоминают современную популярную музыку
Источники членства	Приверженцы церкви рождены в данной вере. Церковь стремится охватить своей верой всех людей	Люди вступают в секты добровольно на конфессиональной основе

Мистические движения служат выражением радикального религиозного индивидуализма, призывая следовать в жизни личному примеру Иисуса Христа. Трельч считает, что мистическим движениям присуща универсальная веротерпимость, чувство единства всех подлинно верующих независимо от их конфессиональной принадлежности, исповедуемых ими конкретных доктрин и догм.

Функции религии

Религия как социальный институт выполняет в обществе следующие функции.

Мировоззренческая функция. Во всем мире религия дает ответы на животрепещущие вопросы о смысле существования, причине человеческих страданий и сущности смерти. Эти ответы дают людям ощущение цели. Вместо того чтобы чувствовать себя беспомощными существами, влачащими бессмысленное существование под ударами судьбы, верующие убеждены в том, что их жизни составляют часть единого божественного замысла.

Компенсаторная функция. Ответы, которые дает религия на вопросы о смысле существования, даруют верующим утешение, убеждая их в том, что их страдания на земле не напрасны. Религиозные ритуалы, связанные с такими критическими событиями, как болезнь и смерть, позволяют людям сохранять душевное равновесие в горькие часы жизни и примиряют их с неизбежным. Индивид знает, что другие сочувствуют ему, и находит утешение в знакомых и четко установленных ритуалах.

Функция социальной самоидентификации. Религиозные учения и отправления объединяют верующих в сообщество людей, разделяющих одни и те же ценности и преследующих одни и те же цели (“мы, иудеи”, “мы, христиане”, “мы, мусульмане”). Религиозные ритуалы, сопровождающие, к примеру, церемонию бракосочетания, связывают невесту и жениха с более крупным сообществом людей, желающих молодым добра. То же относится и к прочим религиозным обрядам, например крещению младенца или отпеванию покойника.

Социально-регламентирующая функция. Религиозные учения не вполне абстракция. Они также применимы к повседневной жизни людей. К примеру, четыре из Десяти Заповедей, проповеданных Моисеем израильтянам, имеют отношение к Богу, зато в шести прочих содержатся наставления для повседневной жизни людей, в том числе касающиеся отношений с родителями, работодателями и соседями.

Функция социального контроля. Религия не только задает нормы для повседневной жизни, но и осуществляет контроль за поведением людей. Большинство норм религиозной группы применимо только к ее членам, однако некоторые нормы устанавливают ограничения и для других граждан, не принадлежащих к религиозной общине. Примером этого положения являются религиозные наставления, вошедшие в состав уголовного законодательства. Так, в России богохульство и прелюбодеяние когда-то являлись уголовными преступлениями, за которые людей судили и наказывали по всей строгости закона. Законы, запрещающие продажу спиртных напитков до 12 часов дня по воскресеньям – или даже продажу в воскресные дни “товаров, не являющихся предметом первой необходимости”, представляют собой еще одну иллюстрацию этого пункта.

Адаптационная функция. Религия способна помочь людям адаптироваться к новой среде. Например, иммигрантам не так легко приспособиться к представляющимся им странными обычаям новой страны. Сохраняя родной язык, знакомые ритуалы и верования, религия обеспечивает неразрывную связь иммигрантов с их культурным прошлым.

Например, горстка иммигрантов из Германии, переселившаяся в самом начале XIX в. в графство Перри (штат Миссури), даже привезла с собой своего лютеранского священника. Их проповеди и гимны продолжали звучать на немецком языке, а дети иммигрантов посещали общинную школу, в которой священник вел обучение тоже на немецком языке.

Из этой маленькой группы впоследствии выросла Лютеранская Церковь – Синод в Миссури, которая, несмотря на ее наименование, представляет собой международную организацию, насчитывающую почти 3 млн. человек. Мало-помалу потомки первых иммигрантов-лютеран и новообращенные члены влились в основной поток национальной культуры Америки. В настоящее время помимо базового верования Лютера и некоторых церковных ритуалов почти ничто уже не напоминает о прошлом, поскольку религия не только помогла иммигрантам приспособиться к новому, непривычному для них окружению, но и сама претерпела изменения.

Охранительная функция. Большинство религий оказывает поддержку правительству и сопротивляется любым изменениям в социальной ситуации, направляя свой сакральный авторитет против сил, требующих нарушить статус-кво, революционеров, осуждает попытки государственных переворотов. Церковь охраняет и поддерживает существующую власть, а власть в свою очередь оказывает поддержку охраняющим ее конфессиям.

В некоторых случаях правительство поддерживает какую-то одну религию, запрещает все иные верования, оказывает финансовую помощь в строительстве церквей и семинарий и даже может платить священнослужителям заработную плату. Такие религии, находящиеся под особым покровительством государства, известны как государственные религии. В XVI и XVII вв. в Швеции покровительством государства пользовалось лютеранство, в Швейцарии – кальвинизм, в Италии – Римско-католическая церковь.

В других случаях государство не оказывает покровительства какой-то конкретной религии, однако религиозные учения настолько глубоко укореняются в жизни страны, что ее история и социальные институты считаются освященными благодаря своей связи с Богом. Например, во многих странах чиновники могут не быть приверженцами какого-то определенного религиозного верования, но при вступлении в должность они обязательно клянутся именем Бога достойно исполнять свой долг перед обществом. Точно так же, заседания Конгресса США всегда начинаются с молитвы, возглавляемой собственным капелланом Конгресса, школьники

каждый день приносят клятву верности (в которой есть фраза “твоя нация под покровительством Бога”), а на монетах присутствует надпись “В Бога мы веруем”. Социолог Роберт Белла определил это явление как гражданскую религию.

Социально-критическая функция. Хотя религия зачастую настолько тесно связана с господствующим социальным строем, что оказывает сопротивление переменам, бывают случаи, когда она выступает с критикой наличной ситуации в обществе. В 1960-е гг. в США движение в защиту гражданских прав, боровшееся за отмену сегрегации в общественных местах и уменьшение расовой дискриминации в южных избирательных округах США, возглавляли религиозные лидеры, особенно лидеры афро-американских церквей, например Мартин Лютер Кинг, баптистский священник. Речь, произнесенная Кингом в 1963 г. в Вашингтоне, произвела на слушателей неизгладимое впечатление благодаря часто повторяющимся словам оратора “у меня есть мечта”. Кинг подразумевал под своей мечтой конец расовой дискриминации, когда “все божьи дети” будут жить в гармонии и мире. Несмотря на то что он был убит 4 апреля 1968 г., его мечта продолжает жить во многих сердцах. Церкви также выполняли роль центров, осуществлявших подготовку демонстрантов и организацию митингов.

Функциональные эквиваленты религии. Описанные выше функции церкви могут также выполняться другими компонентами общества. Если какой-то другой социальный компонент способен дать ответы на вопросы о смысле существования, обеспечить эмоциональный комфорт и ориентировать индивида в его повседневной жизни, социологи определяют такой компонент как функциональный эквивалент религии. Например, некоторым людям религию заменяет Общество анонимных алкоголиков. Для других людей функции религии выполняют психотерапия, идеи гуманизма, трансцендентальная медитация или даже политическая партия. Некоторые функциональные эквиваленты с трудом можно отличить от собственно религии. К примеру, у коммунизма есть свои пророки (Маркс и Ленин), свои священные писания (все труды Маркса, Энгельса и Ленина, но прежде всего “Манифест Коммунистической Партии”), свои верховные священнослужители (главы Коммунистической партии), священные здания (Кремль), святые (тело Ленина, выставленное в Мавзолее на Красной площади), ритуалы (ежегодный майский парад на Красной площади) и даже свои мученики (например, Лазо). В годы воинствующего атеизма были попытки заменить обряды крещения и обрезания новыми социальными ритуалами посвящения младенца государству. Коммунистическая партия разработала также свои ритуалы бракосочетания и похорон.

Как указывал социолог Ян Робертсон, между религией и ее функциональным эквивалентом все-таки существует фундаментальное различие. Хотя суррогат религии способен выполнять сходные функции, но в нем отсутствует устремление к Богу или сверхъестественному.

Дисфункции религии

Можно выделить разрушительные для общества аспекты религии. К ним относятся религиозная нетерпимость и фанатизм, приводящие к войнам и массовым преследованиям иноверцев и атеистов, а также изуверские формы поклонения, связанные с человеческими жертвоприношениями и самоистязаниями.

Война. История пестрит войнами, вспыхнувшими по религиозным мотивам, перемешанным с политическими причинами. Например, в период XI-XIV вв. христианские монархи предприняли 9 кровавых крестовых походов в попытках отвоевать у мусульманских стран контроль над Святой Землей (Палестиной). К сожалению, подобные войны нельзя назвать пережитком прошлого. Даже в наше время мы становимся свидетелями того, как в Северной Ирландии протестанты и католики убивают друг друга и как то же происходит между евреями и мусульманами в Израиле, между христианами и мусульманами в Боснии.

Религия как обоснование преследований. С XVII по XVIII в., во времена, ставшие печально известными как период великой инквизиции, на кострах жгли приговоренных к смерти “ведьм”. В 1692 г. то же самое творили главы протестантского вероучения в Салеме, штат Массачусетс. Немецкий философ-мистик Квиринус Кульман, последователь Якова Беме, по жалобе пастора был сожжен в Москве в 1689 г. (Последняя публичная казнь по обвинению в ведовстве состоялась в Шотландии в 1722 г.) Справедливости ради следует отметить, что и религия ацтеков имела свои дисфункции. Ацтеки приносили в жертву девственниц, чтобы умиротворить разгневанных богов. Короче говоря, религия часто использовалась для оправдания угнетения и жестокости в любых масштабах.

Конфликтология и функционализм о религии

Функционалисты представляют религию как важный институт, способствующий социальной интеграции и солидарности. Совершенно иную картину рисуют конфликтологи. Некоторые из них рассматривают церковь как орудие в руках правящих элит, применяющих его для сдерживания социального напряжения, порождаемого социальным неравенством и несправедливостью. Другие видят в религии источник социальных конфликтов и в качестве примера указывают на религиозные войны средних веков, нынешние религиозные распри на Ближнем Востоке, в Индии, Пакистане и Ирландии. Еще одна точка зрения состоит в том, что религия содействует социальным переменам.

Маркс: религия – опиум для народа. Стимулом для многих исследований, проведенных конфликтологами,

являются труды Маркса. Маркс рассматривал религию как социальный наркотик:

“Религиозное убожество – это одновременно выражение действительного убожества и протест против этого действительного убожества. Религия – это вздох угнетенной твари, сердце бессердечного мира, подобно тому как она – дух бездушных порядков. Религия – это опиум для народа”.

Маркс считал, что религия – это система, которая отвлекает внимание к потустороннему миру от действий, направленных на социальное изменение. Люди начинают проецировать свои потребности и желания в область нереального; религия скрывает от них настоящий источник социальной нищеты и классовых конфликтов. Короче, она порождает у рабочего класса ложные представления, мешая ему обрести истинно классовое сознание.

Многие социологи согласны с Марксом в том, что религии присущ консерватизм. Ощущение сакрального связывает сегодняшний человеческий опыт с понятиями, полученными из традиционного прошлого группы. Религиозные верования и религиозная практика предоставляют не подлежащие сомнению истины, которые становятся мощными силами, борющимися с новым образом мыслей и поведения. Обычаи, перешедшие из предыдущих поколений, в том числе институциональное неравенство, определяются как угодные Богу и неподвластные переменам.

Например, рабство в Америке оправдывалось как часть “естественного порядка”, установленного Господом. В 1863 г. пресвитерианские священники собрались в Генеральном Синоде и приняли резолюцию, объявляющую рабство божественным учреждением. Чуть позже на тех же основаниях была оправдана сегрегация. В 1954 г., отстаивая сегрегацию, сенатор из Луизианы У.М. Рейнах сказал: “Сегрегация – это естественный порядок, созданный Господом в Его мудрости, Он сделал чернокожих людей чернокожими, а белых белыми” (Southern School News, 1954). Аналогичным образом, индуизм грозит верующим, нарушающим кастовые нормы, перевоплощением в низшую касту или в животное.

Религия может также освящать перемены, действующие на пользу могущественным и богатым группам. Империализм часто поддерживался религиозными или полурелигиозными мотивациями или верованиями. В 1890-е гг. президент США Уильям Маккинли объяснял свое решение об экспансионистской войне против Испании и захвате Кубы и Филиппин следующим образом:

“Мне не стыдно сказать вам, господа, что я не одну ночь преклонял колени и молил Всемогущего Бога направить меня на путь истинный. И однажды поздно ночью я понял следующее... Нам не оставалось ничего другого, как взять и просветить всех филиппинцев, возвысить их, цивилизовать и обратить в христианскую веру, и милостью Божьей сделать для них все самое лучшее, как для людей, за которых, как и за нас, принял муки Иисус Христос”.

Религия, таким образом, может быть мощной силой на службе установленного порядка. Сами религиозные организации часто имеют мотивацию для узаконивания статус-кво, поскольку они заинтересованы в защите власти, земельной собственности и богатства.

Религия и социальные изменения. Ряд конфликтологов по-новому подошли к проблеме отношения религии к социальным изменениям. Они рассматривают религию не как пассивную реакцию на социальные отношения в производстве, а как активную силу, формирующую контуры общественной жизни. Таким образом, она может играть важную роль в создании и консолидации новых социальных структур и установлений. Признавая, что в некоторых случаях религия препятствует переменам, они отмечают, что в других ситуациях она выступает против существующего общественного порядка и способствует изменениям. В определенных обстоятельствах религия может стать серьезной революционной силой, показывающей людям, как может или должен быть устроен мир. Поэтому религия не является обязательно функциональным или консервативным фактором в обществе, но часто одним из главных (если не единственным) каналов для свершения социальной революции.

Социолог Питер Бергер предполагает, что в спорах между традиционными и современными социальными структурами религиозные верования и религиозные организации могут использоваться тремя различными способами. Во-первых, религию можно мобилизовать как оппозицию модернизации и для утверждения традиционной власти. Это путь, избранный Аятоллой Хомейни и его шиитскими сторонниками в Иране. Во-вторых, религия может приспособиться к секулярному миру и использовать религиозные устремления в мирских целях. Это путь, избранный Жаном Кальвином и его протестантскими последователями. В-третьих, религия способна сохранить свои позиции, применяясь к современным условиям. Это путь, избранный сторонниками религиозного возрождения. Давайте рассмотрим каждое из этих направлений по очереди.

Подтверждение традиции: исламская революция в Иране

В феврале 1979 г. Аятолла Хомейни возвратился в Иран из ссылки в Париже и возглавил революцию, которая свергла шаха Мохаммеда Реза Пехлеви. Иранскую монархию сменил теократический режим, основанный на исламских традициях и яростном неприятии Запада. Через девять месяцев воинствующая толпа захватила американское посольство в Тегеране и положила начало 444-дневному противостоянию, которое в значительной

мере повлияло на президентские выборы в США в 1980 г. В последующие годы новое исламское государство пережило борьбу за власть и устранение многих ведущих фигур в революции, бомбардировки и убийства, совершенные внутренними врагами, серьезные экономические трудности и войну с соседним Ираком.

Иранская революция была результатом действий многих сил. Стремление шаха модернизировать нацию и сделать ее светской сильно подорвали власть и богатство исламского духовенства, или мулл. Политика шаха сплотила мулл и превратила их в революционную силу. Даже будучи ослабленным, духовенство сохранило контроль над религиозными учреждениями и использовало мечети в качестве основной базы для нападков на установленный шахом режим и для подчинения государственного аппарата клерикалам. Жители деревень, наводнившие иранские города, – “отлученные”, как их называли противники шаха, ревностно поддерживали исламское духовенство. Из их числа муллы набирали людей в свою Революционную гвардию – полувоенную организацию солдат революции. Духовенство призывало иранцев бороться с упадочничеством и деградацией, которые они усматривали в жизни Ирана, с западным образом жизни, с безудержным материализмом и модернизацией. Таким образом, религия стала выражением политических и националистических устремлений.

Столкнувшись с интенсивным давлением из-за рубежа и дестабилизирующей ситуацией внутри страны, массы нашли прибежище в религии. Негативное отношение к постоянному влиянию Запада и западному образу жизни подливало масла в огонь революционного энтузиазма. Молодежь обращалась к традициям предков, пытаясь найти в них религиозный источник социальной и культурной самоидентификации. Новая власть, обеспеченная нефтяными запасами, и ненасытные потребности Запада в нефти сделали противостояние неизбежным. Кроме того, нефтяной бум обогатил привилегированный класс, вызвал обвинения в том, что деньги тратились не на благо народа, и нарушил традиционные экономические и социальные устои. Ситуацию усугубило то, что жестокость тайной полиции шаха восстановила прозападных интеллектуалов, студентов, государственных служащих, технических специалистов и торговцев против режима.

После революции муллы обрели политическое господство, заняв почти все места в парламенте с помощью Исламской республиканской партии. Местные мечети выполняли роль строительных блоков власти, совмещая функции политического клуба, правительственного учреждения, полицейского участка и учебного заведения. Система исламского законодательства и права имела приоритет перед светскими законами и государственными судами. В Иране проводились систематические кампании против западного образа жизни, алкогольных напитков, азартных игр, проституции и порнографии. Женщины должны носить чадру, а те, кто не выполняет этих требований, могут быть помещены в “центр перевоспитания”. В исламском государстве используются методы слежки и устрашения с тем, чтобы обеспечить строгое соблюдение норм, касающихся одежды, общественного поведения и религиозных обрядов. Иранские власти признают казни 2000-3000 диссидентов, хотя лидеры оппозиции утверждают, что эта цифра близка к 30 000. Расстреливались также гомосексуалисты, торговцы наркотиками и неверные жены. На международной арене режим считает своим религиозным долгом осуществлять экспорт революции до тех пор, пока империя ислама не охватит территорию от Персидского залива до Средиземного моря и даже далее.

Изменения в секулярном мире: протестантская этика

Ориентация людей на сверхъестественное может препятствовать переменам в секулярном мире и модернизации. Однако религиозная вера и практика также могут способствовать социально-экономическим изменениям. Макс Вебер провел сравнительный анализ нескольких религий мира с тем, чтобы выяснить, как религиозная этика – взгляды и ценности, порожденные религиозным образом мыслей, могут повлиять на поведение людей. Он пришел к выводу, что в критические моменты жизни общества религия, являясь источником индивидуальной мотивации и определяя взаимоотношения индивидов и социума, может стать причиной крупных исторических преобразований. Хотя религиозная этика механически не определяет социальные действия, она может послужить толчком к формированию восприятия и определения людьми своих материальных и духовных интересов.

В книге “Протестантская этика и дух капитализма” Вебер делает предметом исследования развитие капитализма. Он прослеживает связь между возникновением протестантизма и формированием социальных структур капитализма в западном обществе. По мнению Вебера, развитие капитализма зависело от того, будет или нет создано сообщество индивидов, обладающих мировоззрением и ценностями, оптимальными для предпринимательства. Войдя в силу, капитализм постоянно обновляется и самовоспроизводится. Основная проблема, считал Вебер, состоит в том, чтобы установить истоки побудительных мотивов, присущих капитализму, в докапиталистическом обществе. Он считал, что протестантизм, особенно кальвинизм, был решающим, но не единственным условием возникновения этих мотивов. Основой кальвинизма является учение швейцарского теолога и реформатора Жана Кальвина (1509-1564), нашедшее отражение в различных религиозных движениях, в том числе пуританстве, пиетизме и анабаптизме.

Вебер отмечал, что, во-первых, протестантизм и современный капитализм появились на исторической сцене примерно в одно и то же время. Капитализм достиг своего наивысшего расцвета в протестантских странах, особенно в США и Англии, тогда как католические страны, например Испания и Италия, в этом смысле отставали. Во-вторых, в странах, где существовали регионы, населенные и католиками и протестантами, как это было в Германии, протестанты начали первыми идти по капиталистическому пути. Именно протестанты, а не католики

стали первыми капиталистическими предпринимателями. Исходя из этих наблюдений, Вебер пришел к выводу, что протестантская этика, особенно в кальвинистской интерпретации, прививает “стремление к рациональному и систематическому поиску выгоды”.

Кальвинистский этос имел в себе другие элементы, питавшие мотивацию к капиталистическому предпринимательству, в частности доктрину судьбы, или предопределения. Кальвин отвергал господствующую идею средневекового католицизма, согласно которой статус человека в загробной жизни определяется его поведением на земле. Кальвин учил, что еще при рождении каждой душе предопределен рай или ад. Эта идея приносила беспокойство, поскольку никто не знал, принадлежит ли он к спасенным или проклятым. По мнению Вебера, последователи Кальвина, ища утешение, считали аскетизм доказательством спасения и истинной веры; в число характеристик аскетизма входили упорный труд, трезвость, бережливость, воздержание, отказ от плотских радостей. Озабоченные своей судьбой, кальвинисты начали умело культивировать эти самые типы поведения. Но самодисциплина и готовность отложить удовольствие – это качества, способствующие накоплению капитала и достижению экономического благосостояния. Капиталистические предприниматели могли идти на все ради прибыли и чувствовать при этом, что выполняют христианский долг. Таким образом, кальвинистский этос трансформировал дух предпринимательства в этические обязательства.

Многие исследователи после Вебера рассматривали проблемы, связанные с его гипотезой (Тауней, 1926; Робертсон, 1933; Самуэльсон, 1961; Коэн, 1980). Объясняя истоки капитализма, они обращали внимание на другие факторы, в том числе на резкий подъем торговли в XV и XVI вв., технические новшества, приток капиталов из колоний Нового Света, неограниченные рынки сбыта и наличие бесплатной рабочей силы. Социолог Рэндалл Стоукс показал, что верования, являющиеся основой протестантской этики, необязательно стимулируют предпринимательскую деятельность. Кальвинизм, будучи внедрен в Южную Африку нидерландскими и французскими гугенотами (африканерами), не дал там ростков капитализма. Хотя кальвинизм африканеров был в теологическом плане идентичен европейскому, он был консервативен и не внес экономической новизны. И все же труд Вебера, пусть не всегда точный в деталях, остается важной вехой в социологических исследованиях. Он показывает, какое влияние может оказать религия на человеческие дела, зачастую приводя к неожиданным и непредсказуемым результатам.

Возрождение религии в России

Религия может быть консервативной силой, препятствующей прогрессу и утверждающей традиционную власть, как в современном Иране. Но она также может стать мощным фактором социальных изменений, создавая образ мира, который дает толчок к инновациям и рациональной экономической деятельности, как кальвинизм. И наконец, религия может использовать духовные устремления людей и приспособлять их к современной жизни. Нынешнее возрождение религии в России представляет собой попытку понять корни религиозного чувства и приспособить его к современному миру.

Возрождение религии в России (Религии народов современной России: Словарь. М., 1999. С. 64-66.) – политико-правовой и социально-культурный процесс 1990-х гг., связанный с восстановлением в своих правах религиозной культуры, свободы совести, легализацией и ростом социальной активности религиозных организаций и верующих. Точкой отсчета этого процесса принято считать встречу Генерального секретаря ЦК КПСС М.С. Горбачева с членами Синода Русской Православной Церкви (РПЦ) 30 апреля 1988 г., когда глава государства не только признал полноправность верующих, но и пригласил церковь к сотрудничеству с государством в нравственной сфере. После этого начались передача и открытие отобранных ранее государством у церкви храмов, духовенство стало позитивным объектом внимания средств массовой информации. В 1989 г. Патриарх и два митрополита РПЦ из регионов России были избраны народными депутатами в Верховный Совет СССР. В 1990 г. народными депутатами Верховного Совета РСФСР были демократически избраны пять священнослужителей (четыре православных: архиепископ Платон (Удовенко), священники В. Полосин, Г. Якунин, А. Злобин и буддийский лама Э. Цыбикжапов) и ряд верующих. Все они вошли в руководство Комитета Верховного Совета РСФСР по свободе совести (председатель В. Полосин). 25 октября 1990 г. был принят разработанный ими Закон РСФСР “О свободе вероисповеданий”, который отменил все ограничения на религиозную деятельность, сделал регистрацию религиозных объединений необязательной и заявительной, что открыло простор для образования многочисленных новых религиозных объединений. 27 декабря 1990 г. ВС РСФСР объявил православный праздник Рождества Христова (7 января) нерабочим днем. С введением весной 1991 г. нового порядка регистрации религиозных организаций органами юстиции РСФСР их количество стало стремительно расти: православных с 3450 в 1990 г. до 7195 в 1996 г., мусульманских – соответственно с 870 до 2494, буддийских – с 12 до 124, католических – с 23 до 183, кришнаитских – с 9 до 112, иудейских – с 31 до 80. Общее количество зарегистрированных протестантских религиозных объединений разных деноминаций достигло почти 2000. Вновь появились приходы Российской православной свободной церкви (в 1996 г. – 98). Возродились различные “языческие” религиозные объединения (древнерусские – 7, шаманские – 2). Появились ранее неизвестные в России религиозные объединения индуизма – 3, тантризма – 3, даосизма – 9, бахаизма – 20. На 1 января 1996 г. всего было зарегистрировано 13 073 религиозных объединения примерно 54 религиозных направлений (с учетом нерегистрирующихся эта цифра превышает 15 тыс.). Качественно и количественно эти религиозные объединения существенно различаются. Так, в РПЦ учет постоянных прихожан в церквях не ведется, и реальное число прихожан колеблется от 10-20 до 2000 и более. У протестантов, как правило, фиксированное членство, которым охвачено до 1 млн. россиян; кроме того, у них действуют около 300 миссий, специализирующихся на пропаганде своего учения (см. табл. 9.2-9.4).

Таблица 9.2. Динамика религиозной ориентации жителей России в 1985-1995 гг. (в % к совокупному населению; по данным социологических опросов, осуществленных в рамках российских (р) или международных (м) исследовательских проектов)

Отношение к религии	1985 (м)	1989 (р)	1991 (р)	1991 (м)	1993 (р)	1995 (р)
Неверующие	75	71	56	53	59	50 (50)
Православные	9	20	34	30	33	37 (42)
Последователи других религий	16	9	10	18	8	13 (8)

(В скобках – результаты альтернативного исследования, выполненного тем же исследователем, чьи данные приведены для 1993 г.)

Таблица 9.3. Конфессиональный состав населения Российской империи, СССР и современной России (в % к совокупному населению)

Отношение к религии	Российская империя (1897)	СССР (1991)	Россия (сер. 1990-х)
Численность совокупного населения (1000)	125 000	270 000	149 000
Православные (без старообрядцев)	71,3	22,8	33-40 (50-60 млн.)
Католики	9,2	5,5	0,2 (около 300 тыс.)
Протестанты	3,0	3,0	0,7 (более 1 млн.)
Мусульмане	11,2	18,5	10-13 (15-20 млн.)
Буддисты	0,4	0,4	0,7 (около 1 млн.)
Иудеи	4,2	0,2	0,7 (ок. 1 млн.)
Последователи новых религиозных движений	–		0,2-0,3 (300-400 тыс.)
Неверующие	–	около 50,0	около 50,0

(В том числе греко-католики (униаты).)

Таблица 9.4. Религиозные объединения (Имеются в виду религиозные общества, административные центры религиозных организаций, монастыри, религиозные братства, духовные образовательные учреждения.) в России: 1990-1995-1998

Сверху – абсолютное количество; внизу (в скобках) – доля объединений (в %) отдельных религий и церквей в совокупном количестве религиозных общин

Показатель	Россия 1990	Россия 1995	Россия 1998	Изменения (1990=100%)
1	2	3	4	5
	6650	13 580	16 017	

Общее количество религиозных объединений	(100,0)	(100,0)	(100,0)	240,9
Православные церкви (ПЦ)	3772 (56,7)	7368 (54,3)	9124 (57,0)	241,9
в том числе:				
Русская ПЦ (Московский Патриархат)	3442 (51,8)	6942 (51,1)	8653 (54,0)	251,4
Старообрядческие общины различных направлений	265 (4,0)	240 (1,8)	203 (1,3)	76,6
Римско-католическая церковь	34 (0,5)	170 (1,3)	223 (1,4)	655,9
Протестантские церкви (вместе)	1853 (27,9)	2728 (20,1)	3262 (20,4)	176,0
в том числе:				
Объединения Баптистов и Евангельских Христиан	991 (14,9)	1115 (8,2)	1186 (7,4)	119,7
Пятидесятнические церкви	300 (4,5)	422 (3,1)	615 (3,8)	205,0
Свидетели Иеговы	92 (1,4)	190 (1,4)	206 (1,3)	223,9
Адвентисты седьмого дня	185 (2,8)	266 (2,0)	323 (2,0)	174,0
Лютеранские церкви	177 (2,7)	178 (1,3)	177 (1,1)	100,0
Меннониты	73 (1,1)	24 (0,2)	2 (0,0)	2,7
Методистская церковь	2 (0,0)	38 (0,3)	64 (0,4)	320,0
Пресвитерианская церковь	1 (0,0)	95 (0,7)	166 (1,0)	16 600,0
Ислам	914 (13,7)	2708 (19,9)	2891 (18,0)	316,3
Буддизм	16 (0,2)	95 (0,7)	160 (1,0)	1100,0
“Новые” религиозные движения				
в том числе:				
Вайшнавизм (Сознание Кришны)	9 (0,1)	121 (0,9)	120 (0,7)	1333,3
Вера Бахай	1 (0,0)	37 (0,3)	21 (0,1)	2100,0

Харизматические церкви	68	146
	(0,5)	(0,9)

Источник: Религии народов современной России: Словарь. М., 1999. С. 607-609.

10 июля 1990 г. Б.Н. Ельцин пригласил руководителей религиозных организаций присутствовать при своем вступлении в должность Президента РСФСР. На этом торжестве Патриарх Алексей II зачитал приветствие от имени крупнейших религиозных объединений и благословил Президента. После этого вошло в обычай (не легализованный в законодательстве) привлекать священнослужителей РПЦ для различных официальных церемоний – освящения зданий Правительства РФ и областных администраций, ракет, кораблей и т.п. В ряде воинских частей оборудованы “православные” комнаты. Высшие должностные лица присутствуют на торжественных богослужениях.

Социологические исследования, проводимые в России в последние годы, показывают, что религиозное возрождение затронуло в основном внешнюю сторону жизни общества. Так, если на вопрос социологов “Верите ли вы в Бога?” положительно отвечают около 50% (из них около 75% считают себя православными), то из числа “православных” верит в Воскресение Христа лишь 38%, в будущую жизнь – 28%, а регулярно посещают богослужения и соблюдают дисциплинарные предписания церкви от 2 до 3%. Число “потенциальных” (по этническому признаку) мусульман оценивается в 12-20 млн., реальных верующих из них 2-3%. Однако в мусульманской среде, как показывают события в Чечне, переход от пассивной веры к активной может быть очень быстрым в связи с простотой учения и отлаженностью регламентации бытовой жизни. В то же время рост протестантских религиозных организаций характеризуется не только количеством, но и качеством благодаря акценту на социальную гуманитарную деятельность и понятную современному человеку проповедь. Они имеют наибольший успех среди молодежи, часто переходящей к ним из православия. Но если РПЦ испытывает трудности с адаптацией своей древнеславянско-византийской традиционности к современности, то у протестантов в России возникли трудности, обусловленные отсутствием опоры на прошлое, традиции и фольклор. В связи с этим некоторые баптисты уже вводят ритуальные облачения наподобие византийских, украшают храмы и т.п., что в принципе может способствовать дальнейшему распространению протестантизма в нашей стране.

Молодежь часто обращается и к так называемым новым религиям (по приблизительным оценкам, до 500 тыс. чел.). Однако влияние религиозного фактора на выборах депутатов Государственной Думы и Президента РФ оценивается невысоко: “Христианско-демократический союз” на выборах 17 декабря 1995 г. Получил 0,28% голосов, мусульманское движение “Нур” – 0,5%. Несмотря на апелляцию к православию, члены Конгресса русских общин не сумели попасть в Государственную Думу. Наблюдается явное обострение социальной напряженности вокруг деятельности ряда новых деструктивных культов, к которым тянутся молодые люди.

К факторам, стимулирующим возрождение религий в России, можно отнести: усилившуюся в условиях перехода к рыночной экономике потребность в психологическом утешении, в предсказаниях будущего; потребность в возвращении в русло культурно-исторической преемственности развития и национальной самоидентификации; свободу религиозной пропаганды и открытость источников религиозных знаний; потребность новых политических властей в поддержке широкими кругами населения; разрушение сферы социальной помощи, обострившее потребность в духовной и материальной поддержке, в утешении.

Проблемы взаимоотношений государства и церкви в России

Избрание в 1990 г. Патриархом митрополита Ленинградского и Новгородского Алексия (Ридигера) совпало по времени с оживлением интереса политических кругов к церкви. Церковь, по данным социологических опросов, приобрела наивысший в стране рейтинг доверия, выше, чем правительство и парламент. Многие политические силы начинают искать союза с православной церковью. Именно эта ситуация характеризует взаимоотношения РПЦ и политических структур в последние годы. На выборах парламента Российской Федерации четыре православных священнослужителя были избраны народными депутатами России. Это были архиепископ Ярославский и Ростовский Платон, протоиерей Алексей Злобин (Тверь), протоиерей Вячеслав Полосин, священник Глеб Якунин. В. Полосин вскоре стал председателем парламентского Комитета по свободе совести, вероисповеданиям, милосердию и благотворительности. Десятки священнослужителей были избраны депутатами местных органов представительной власти.

Собственной социальной концепции, аналогичной социальной доктрине Ватикана, в Русской Православной Церкви пока не разработано. Однако позиции Церкви по социальным вопросам достаточно полно и конкретно были изложены в церковных документах 1990-х гг.: в выступлениях Патриарха Алексия II, решениях Священного Синода, определениях Архиерейских соборов (1992, 1994, 1997). Для разработки всеобъемлющей концепции Русской Православной Церкви по вопросам церковно-государственных отношений и проблемам современного общества в целом Священным Синодом создана специальная группа, возглавляемая митрополитом Смоленским и Калининградским Кириллом. В этом документе должна определяться позиция Церкви по вопросам взаимоотношений церкви с государством и обществом, по проблемам морали и права, собственности, войны и

мира, закона и преступности, общественной нравственности, экологии, отношения к светским наукам, культуре и образованию, вопросам контактов церкви со средствами массовой информации, международных отношений.

В обобщенной форме современную позицию Русской Православной Церкви по вопросам государственно-церковных и социально-политических отношений можно свести к следующим положениям:

1. Русская Православная Церковь дистанцируется от любого государственного строя, она не связывает себя с той или иной формой общественного и государственного устройства, какой-либо из существующих социально-политических доктрин или политической силой. Она – над “правым” и “левым” и поэтому может вести диалог с любыми общественными движениями.
2. Церковь должна быть отделена от государства, не может и не должна вмешиваться в государственную политику. Она не должна быть государственной церковью.
3. Признавая принцип равноправия религиозных объединений перед законом, Церковь считает, что равноправие не означает равнозначности, равновеликости религиозных объединений. Нельзя ставить на одну доску Русскую Православную Церковь с каким-либо экзотическим культом.
4. Независимое от государства положение дает Церкви возможность оценивать все события, происходящие в России и вне ее, с позиций духовности и нравственности. Она должна иметь свободу говорить государству правду, даже если эта правда горька. Она должна иметь независимое мнение по всем вопросам.
5. Священнослужители должны воздерживаться от участия в выборах в качестве кандидатов в депутаты, а также от членства в политических партиях, движениях, союзах, блоках и иных организациях, ведущих предвыборную борьбу. Это не относится к мирянам, которые могут принимать участие в политических организациях. Священнослужители, в том числе представляющие канонические церковные структуры и церковное священноначалие, могут участвовать только в отдельных мероприятиях политической организации, а также сотрудничать с ними в делах, полезных для церкви и общества.
6. Отделение Церкви от государства не означает отделения ее от общества и его проблем. Церковь считает полезным взаимодействие и свободное сотрудничество церковных институтов с центральными и местными органами государственной власти при невмешательстве их во внутренние дела друг друга и если такое сотрудничество не носит характера политической поддержки. Это касается сфер просвещения, миротворчества, науки и культуры, охраны и восстановления исторических памятников, заботы об общественной нравственности
7. В условиях, когда большинство населения России страдает от голода, нищеты, социальной незащищенности, Церковь видит свою социальную миссию в том, чтобы быть на стороне бедных и обездоленных, и считает своим долгом выступать в своей исконной роли – заступницы за людей перед сильными мира сего.

Эти принципы, касающиеся взаимоотношений церкви с государством и обществом, являются основополагающими. Ими церковь руководствуется в своей повседневной практике. Общественная миротворческая и объединяющая позиция Русской Православной Церкви особенно проявилась в событиях августа 1991 г., сентября-октября 1993 г., в конфликтах в Молдавии, между Северной Осетией и Ингушетией, Грузией и Южной Осетией, Грузией и Абхазией, в Таджикистане и Чечне.

Русская Православная Церковь остается одной из самых влиятельных общественных и политических сил в современной России. (Религии народов современной России: Словарь. С. 438-440.)

[Назад](#)

[Содержание](#)

[Вперед](#)

§ 9.2. ОБРАЗОВАНИЕ

Обучение и образование

Много дискуссий разворачивается также вокруг института образования. Причину найти нетрудно: обучение является фундаментальным процессом в нашей жизни. Оно позволяет индивиду адаптироваться к окружающей действительности, используя опыт предшествующих поколений. Наши успехи и неудачи в борьбе с жизненными обстоятельствами помогают собрать информацию, которая служит нам руководством к решениям и действиям. Социологи понимают под обучением относительно постоянное изменение в человеческом поведении или способностях, являющееся следствием опыта. Поскольку обучение столь важно в социальной жизни, общество, как правило, не отдает его на волю случая. Общество может брать на себя задачу передавать определенные взгляды, знания и навыки своим членам путем формального обучения – того, что социологи называют образованием. Образование – один из аспектов многостороннего процесса социализации, с помощью которого индивид приобретает модели поведения, необходимые ему для эффективного участия в жизни общества. Оно представляет собой процесс, в котором одни индивиды имеют статус учителя, а другие – ученика, исполняя соответствующие этим статусам роли.

Функционалистский подход к образованию

Первые школы появились несколько тысячелетий тому назад для подготовки небольшого числа избранных для ограниченного круга руководящей и профессиональной деятельности. Однако в XIX в. бесплатные средние школы стали основным средством, с помощью которого члены общества получали элементарные знания по чтению, письму и арифметике. Это давало им навыки, необходимые для работы на предприятиях и в бюрократических организациях. Школы имеют существенное функциональное значение для выживания и сохранения современных обществ.

Завершение социализации. Во многих примитивных и аграрных обществах школы отсутствуют. Социализация молодежи осуществляется в них тем же “естественным” путем, каким родители обучают детей ходить или говорить.

Приведем рассказ антрополога Даймонда Дженнесса об эскимосах племени коппер:

“Матери учат дочерей мастерить кукол, чинить собственную одежду и резать шкуры. И мальчики и девочки учатся подстерегать дичь, участвуя вместе со старшими в охоте; отцы делают детям луки и стрелы, подходящие для их возраста и сил. Одно из любимых развлечений – исполнение в упрощенном варианте некоторых обязанностей, с которыми им придется столкнуться, став взрослыми. Для девочек в чумах часто ставят маленькие плошки с горящим маслом, над которыми они готовят кусочки мяса для своих маленьких друзей... У детей много игр, в которых они имитируют действия взрослых... И мальчики и девочки строят игрушечные дома из снега. Летом, имея под рукой только голыши, они просто размечают план постройки, а зимой берут у родителей ножи для снега и сооружают миниатюрные жилища”.

Содержание культуры эскимосов коппер практически одинаково для всех, и люди приобретают ее в основном бессознательно в обыденной жизни. В отличие от эскимосов коппер взрослые люди в современных обществах не могут позволить себе воспитывать детей по собственному подобию. Очень часто навыки родителей устаревают, и они сталкиваются с тем, что профессия, которой они обучались, больше не нужна. Знания и умения, необходимые в современной жизни, нельзя получить автоматически и “естественно”. Для этого требуется специальная образовательная структура, которая будет прививать молодым людям образ мыслей, мироощущения и модели поведения, диктуемые быстро меняющимся урбанизованным и ориентированным на технические достижения обществом.

Социальная интеграция. Представители функционализма считают, что система образования предназначена для усвоения превалирующих в обществе ценностей и формирования единого национального сознания. Учащиеся узнают, что значит принадлежать к той или иной нации, грамотно владеть родным языком, иметь общее наследие и действовать в соответствии с установленными стандартами и правилами. Таким образом молодые люди из разных этнических, религиозных и расовых групп погружаются в единую культуру и подготавливаются к “ответственному” гражданству (см. гл. 7). Деятельность школ направлена также на то, чтобы интегрировать бедных и малоимущих в структуру господствующих институтов. Насколько хорошо система образования выполняет эти функции – вопрос спорный. Но конфликтологи считают, что образовательная деятельность, преследующая эти цели, служит интересам элитных классов и групп.

Отбор. Все общества придают индивидам независимо от их качеств и возможностей определенные статусы. Другие статусы достигаются путем выбора и конкуренции. Ни одно общество не может полностью игнорировать индивидуальные различия или недооценивать успехи или неудачи отдельных людей. Современные общества должны производить отбор молодежи для должностей и профессий, требующих особых талантов. Институт образования, как правило, выполняет эту функцию, выступая посредником в отборе индивидов для определенных типов профессиональной деятельности. Выдавая дипломы, свидетельства и удостоверения, он определяет, кто именно из молодых людей получит доступ к власти, престижному положению и статусу. Для многих школы выполняют роль “эскалаторов”, позволяющих способным и одаренным людям подняться по социальной лестнице. Но конфликтологи оспаривают это утверждение и полагают, что школы служат для того, чтобы отпрыски элитарных родителей, имея “нужные” удостоверения, могли гарантированно получить лучшие места.

Научные исследования и разработки. По большей части школы предназначены для того, чтобы воспитать людей, “вписывающихся” в общество, а не тех, кто будет выступать за его изменение. Однако учебные заведения, особенно университеты, могут не только передавать культуру последующим поколениям – они способны приумножать культурное наследие. Современное общество придает большое значение приобретению новых знаний, особенно в области экономики, физики, биологии, медицины и техники. За последние десятилетия ведущие университеты западных стран во все большей степени становятся исследовательскими центрами.

Конфликтология об образовании

Конфликтологи рассматривают школы как посредников, воспроизводящих и легитимизирующих существующий социальный порядок и, таким образом, действующих во благо одним индивидам и группам и в ущерб другим.

Воспроизводство социальных отношений в сфере производства. Некоторые конфликтологи изображают школы как учреждения, служащие интересам капиталистического производства, и как социальные инструменты убеждения населения в том, что частная собственность и прибыль – это благо для общества в целом. Социологи Сэмюэл Боулз и Герберт Гинтис выдвигают принцип соответствия, заключающийся в том, что социальные отношения в трудовой

деятельности находят выражение в социальных отношениях в школе. Система оценок для мотивации студентов аналогична системе мотивации рабочих. Коротко говоря, школы рассматриваются как учреждения, готовящие податливую рабочую силу для капиталистической экономики.

Скрытый процесс обучения. С точки зрения конфликтологов в школах существует скрытый процесс обучения; он состоит из комплекса нечетко выраженных ценностей, позиций и моделей поведения, которые исподволь воспитывают детей в соответствии с представлениями доминирующих институтов. Учителя формируют и поощряют качества, воплощающие нормы среднего класса, – трудолюбие, ответственность, добросовестность, надежность, прилежность, самоконтроль, эффективность. Дети учатся быть спокойными, пунктуальными, терпеливыми, уважительными к учителям, восприимчивыми к требованиям группы. Таким образом, школы выступают в роли связующих звеньев между ценностями семьи (доверительность и близость) и более требовательными и обезличенными нормами технократического общества, где царит дух конкуренции.

Органы управления. Конфликтологи согласны с функционалистами в том, что школы выступают в роли посредников для привлечения меньшинств и людей, находящихся на нижних ступенях общества, в доминирующую культуру. Однако они не видят в этой функции ничего позитивного. Социолог Рэндалл Коллинз утверждает, что система образования служит интересам господствующей группы, снижая напряженность, создаваемую малыми этническими группами. В крупных многонациональных обществах, где имеют место конфликты, как в США и России, школы становятся инструментами американизации или, соответственно, русификации меньшинств. Обязательное обучение стирает этнические различия и передает национальным меньшинствам и людям, находящимся на нижних ступенях социальной иерархии, ценности и образ жизни господствующей группы. Итак, школы рассматриваются как органы управления, используемые элитами.

Производственный капитал. Конфликтологи относятся к научным исследованиям и разработкам совершенно иначе, чем функционалисты. Например, Майкл У. Эппл придает марксистский оттенок функциональному подходу, утверждая, что учебные заведения дают технические знания и управленческие навыки, необходимые для капиталистического общества. С этой точки зрения образование является частью производства. Оно не только воспроизводит существующие социальные структуры, но и способствует развитию ноу-хау, которое требуется капиталистам для прогресса экономики и приобретения преимущества в конкурентной борьбе на мировых рынках.

Креденциализм. Коллинз также скептически относится к утверждению функционалистов, что школы выполняют роль эскалаторов. Он показывает, что школьникам явно недостает технических знаний и большую их часть они приобретают на рабочем месте. Хотя для многих профессиональных занятий требуется дополнительное образование, Коллинз считает, что это объясняется не техническими требованиями данной работы. Уровень квалификации, необходимый машинисткам, секретарям, продавцам, учителям, рабочим на конвейере и многим другим, не намного отличается от того, который существовал в предыдущем поколении. Коллинз называет эти тенденции креденциализмом – явлением, когда работник должен иметь диплом или удостоверение ради него самого, а не для того, чтобы подтвердить навыки и умения, необходимые для выполнения конкретной работы. Поскольку образование скорее является подтверждением классовой принадлежности, а не квалификации, оно функционирует как инструмент для передачи классового наследия.

Если когда-то университетский диплом давал человеку элитарный профессиональный статус с соответствующим этому статусу вознаграждением, то сегодня он дает статус среднего класса с соответствующей ему оплатой труда. Наблюдается тенденция к постоянному уменьшению профессиональной отдачи и доходов применительно к каждому году обучения. Хорошей иллюстрацией этих процессов служит рост количества учебных заведений с сокращенным курсом обучения. Конфликтологи рассматривают эти учебные заведения как расширенную систему распределения учащихся по классам в зависимости от их склонностей и способностей, в результате чего дети из семей меньшинств и рабочего класса остаются на том же классовом уровне, что и их родители. Этим молодым людям внушают, что образование в неполном учебном заведении повысит их шансы на восходящую социальную мобильность. Однако в действительности такое обучение не открывает путь к престижной карьере. Как простаки, вовлеченные в игру с мошенниками, молодежь из рабочего класса и среды меньшинств оказывается втянутой в процесс образовательного “вытеснения”. Короче говоря, несмотря на то что население становится образованнее, относительное положение различных групп в системе стратификации практически не меняется.

Образование в современной России

Образование представляет собой социальную подсистему, имеющую свою структуру. В качестве ее основных элементов можно выделить учебно-воспитательные учреждения как социальные организации, социальные общности (педагоги и учащиеся), учебный процесс как вид социокультурной деятельности.

Система образования структурирована и по иным принципам, она включает ряд звеньев:

- систему дошкольного воспитания и образования,
- общеобразовательную школу,

- профессионально-техническое образование,
- среднее профессиональное образование,
- высшее образование,
- послевузовское образование,
- систему переподготовки специалистов.

Изменения в системе образования в России. По ряду направлений за прошедшее десятилетие в системе образования России произошли прогрессивные структурные и функциональные изменения.



Рис. 9.1. Структура системы образования в России

Российская система образования в 1990-е гг. получила в виде Закона “Об образовании” и Закона “О высшем и послевузовском профессиональном образовании” одно из самых прогрессивных в мире законодательств, устанавливающее обширную автономию учреждений, особенно профессионального образования, и широкие академические свободы в реализации образовательных программ.

Сделаны конкретные шаги на пути гуманизации образования, обращению к личности обучаемого и воспитанника, особенно в системе дошкольного образования.

Одной из примечательных характеристик общего образования стала его вариативность: стабильно растет число новых видов образовательных учреждений – лицеев, гимназий и образовательных центров, которые позволяют лучше учитывать разнообразие познавательных интересов учащихся и шире внедрять личностно-ориентированные технологии обучения и воспитания. Сегодня более 2,5 млн. детей обучается в 7,5 тыс. профилированных школах.

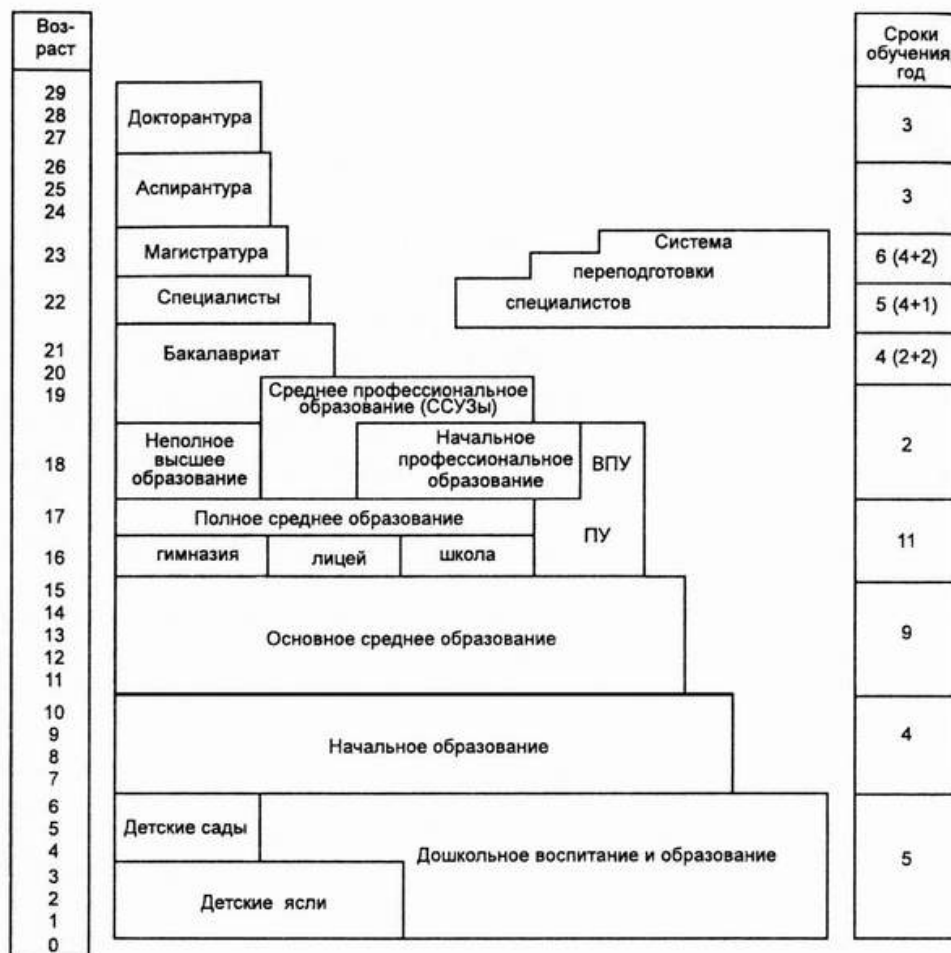
Существенно обогащено содержание общего образования в области обществознания, экологии, технологии, информатики, граждановедения, экономики, основ безопасности жизнедеятельности. Складывающаяся вариативность обеспечивается многообразием учебной литературы. Если в советской школе использовалось около 130 наименований учебников, то на сегодня школьных учебников выпущено более 1000 наименований только по

федеральному компоненту.

В области профессионального образования также достигнут ряд прогрессивных количественных и качественных изменений. При самом высоком показателе в СССР – 219 студентов на 10 тыс. населения, сегодня в России – 260 студентов на 10 тыс. населения. Более того, по доле студентов высшего и среднего профессионального образования Россия достигла показателя 400 студентов на 10 тыс. населения, что является одним из самых высоких показателей в мире.

В 1990-е гг. в российской системе образования были впервые внедрены государственные образовательные стандарты для высшего профессионального образования с учетом принципов автономии учебных заведений в разработке и реализации образовательных программ.

Кардинальные изменения произошли в высшем образовании. Во-первых, здесь введена многоуровневая система подготовки специалистов, которую сегодня успешно реализуют 165 вузов. Во-вторых, усилилась фундаментализация содержания программ высшего образования, что повлекло за собой существенное сокращение номенклатуры специальностей, а также стало основой для преобразования институтов в университеты. В-третьих, по объему и широте дисциплин социально-экономического цикла образовательные программы российского высшего образования без преувеличения теперь можно отнести к одним из лучших в мире.

Важнейшими элементами российской системы образования стали процедуры аттестации, лицензирования и аккредитации. Эти новые формы, призванные обеспечить контроль качества образования и сохранить единое образовательное пространство в Российской Федерации при соблюдении автономии образовательных учреждений и академических свобод преподавателей, реально входят в нашу практику.

В условиях резкого снижения бюджетного финансирования системы образования подобные достижения были бы невозможны без формирования в 1990-е гг. практически “с нуля” негосударственного сектора профессионального образования. Сегодня в России действуют около 400 негосударственных высших учебных заведений, в которых обучается 270 тыс. студентов.

Вместе с тем разразившийся в стране в последнее десятилетие социально-экономический кризис поставил перед системой образования России целый ряд острых проблем.

Во-первых, уменьшается государственное финансирование образования. Если в 1992 г. доля расходов на образование в федеральном бюджете составляла 5,85%, то в последующие годы она неуклонно снижалась, составив в 1998 г. лишь 3,45%. Во-вторых, через несколько лет станет ощущаться проблема демографического спада. Уже в ближайшие 3 года детей в начальной школе будет на 30% меньше, чем 5 лет назад; через 9 лет количество детей в средней школе вообще уменьшается на треть. В связи с этим особого внимания и особых решений потребуют обостряющиеся проблемы малокомплектных сельских школ, которых в России почти 40% от всех школ страны. Число выпускников школы к 2009 г. станет почти на 300 тыс. меньше, чем число бюджетных (бесплатных) мест приема в учреждения профессионального образования всех уровней. Причем к 2009 г., это – в целом по стране, а в ряде регионов – Северо-Западном, Центрально-Европейском и некоторых других, такие процессы наступят уже через 5-6 лет.

Острой во многих муниципальных структурах России стала проблема доступности дошкольного образования. За период с 1993 г. закрыто более 20 тыс. дошкольных образовательных учреждений, а число мест в детских садах сократилось на 2,4 млн., т.е. более чем на треть. Во-первых, здесь проявились последствия демографического спада и положительный результат введения полуторогодового оплачиваемого отпуска по уходу за ребенком и трехлетнего соответствующего неоплачиваемого отпуска, что фактически привело к резкому сокращению ясельных групп. Во-вторых, родители, особенно в сельской местности, из-за низкого уровня жизни и задержек в выплате заработной платы не могут оплачивать содержание детей в детских садах. Сегодня в целом по стране лишь около 50% детей дошкольного возраста посещают детские сады. Отсутствие внимания и адекватных социально-экономических решений в этом направлении, как известно, уже сейчас создает проблемы равного начального старта для детей в начальной школе.

Если в перспективе, по мере создания условий для реализации 12-летнего общего образования согласно мировым тенденциям с началом обучения с 6-летнего возраста, не будут приняты адекватные меры, могут возникнуть еще более серьезные проблемы. Ведь за последние 30 лет число предметов в школе увеличилось почти на треть, а недельная нагрузка на ученика возросла в 1,5-2 раза в зависимости от вида образовательного учреждения. Осложняет ситуацию и то, что срок обучения при сравнимых объемах содержания в российской школе на 2-3 года меньше, чем в абсолютном большинстве стран мира. Так, в настоящее время на 12-, 13-летнее полное среднее образование перешли все страны не только Западной, но и Центральной и Восточной Европы, включая страны Балтии, Белоруссию, Молдову и Украину. (См.: Российское образование: состояние, проблемы, перспективы//Доклад Министра образования Российской Федерации В.М. Филиппова на Всероссийском совещании работников образования. М., 2000.)

Система высшего образования. Высшая школа России – это не только национальная система высшего образования, но одновременно и наиболее мощная (после США) часть мировой образовательной системы.

Сегодня в мире общепризнано, что без развития высшего образования невозможно обеспечить экономическую, политическую и культурную независимость нации и развитие общества в целом. Развитие высшего образования должно быть связано с требованиями государства, перспективами развития страны, интересами общества. Можно выделить пять основных характеристик, определяющих уровень и критерии развития высшей школы любой страны:

- доступность системы высшего образования и степень удовлетворения потребностей населения и экономики по объему и качеству предоставляемых услуг;
- степень разнообразия (диверсификации) уровней и программ высшего образования, его организационных форм и структур;
- качество подготовки и конкурентоспособность специалистов на внутреннем и мировом рынках образовательных услуг;
- объем, структура и источники получаемых и используемых ; высшей школой ресурсов в целом и уровень ее государственного финансирования в частности;
- состояние и динамика развития преподавательских кадров, социальной и производственной инфраструктур, систем организации и управления, т.е. основных факторов, определяющих потенциал высшей школы.

Цивилизованный мир стремится к тому, чтобы получить в свое распоряжение мощный потенциал специалистов с высшим образованием, эффективно использовать большой потенциал науки. В российском государстве этот процесс тормозится.

Для того чтобы страна оставалась на уровне обеспечения благосостояния людей, нужно стимулировать (материально и морально) интеллектуальное развитие человека, создавать условия в социуме для востребованности образованных, талантливых людей. В России же востребованность в услугах высшей школы в настоящее время минимальна.

Сегодня в сфере высшего образования наблюдается ряд новых тенденций:

- происходит реструктурирование высшего образования;
- меняется соотношение технического и гуманитарного сегментов высшей и средней школы;
- резко повышается престиж одних вузов, специальностей, профессиональных знаний и одновременно падает престиж других;
- намечается рост зависимости карьеры от образования; образование на сегодняшний день является необходимым, но не единственным условием успешной карьеры;
- возникла и утверждается система платного образования.

В 1990-е гг. наметилась устойчивая тенденция качественного и количественного улучшения профессорско-преподавательского состава. Так, с 1992 по 1998 г. штатный персонал государственных вузов возрос с 227,7 тыс. до 246,6 тыс., в том числе докторов наук с 15,7 тыс. до 24 тыс., имеющих звание профессора – с 15,4 тыс. до 24,3 тыс., имеющих звание доцента – с 77,2 тыс. до 85,8 тыс. человек.

Важнейшим показателем состояния отечественного высшего образования является качество подготовки специалистов по сравнению с Западом. Большинство экспертов считают, что наши вузы готовят специалистов не хуже, а порой даже лучше, чем в развитых зарубежных странах (соответственно 37,5 и 16,7%). Лишь 4,2% экспертов оценили уровень подготовки наших специалистов значительно ниже, а 8,3% считают, что специалисты, окончившие наши вузы, несколько слабее западных.

Утверждение о том, что выпускники наших вузов не имеют реальных знаний и поэтому не могут работать за рубежом по специальности, является мифом. Сравнение отечественной практики преподавания с зарубежной не в пользу последней: за рубежом преподавание ведется, как правило, по принципу упрощения материала. Поэтому студенты российских вузов отмечают, что преподаватели, приезжающие из-за рубежа, часто пытаются учить их тому, о чем они знают из школьного курса. Выпускники сегодняшней российской высшей школы успешно выдерживают конкурсный отбор и занимают высокие ответственные посты во многих крупных западных фирмах. Только в США в самых престижных и секретных областях работает более тысячи российских специалистов. К примеру, на экономический факультет Новосибирского университета регулярно обращаются зарубежные вузы с просьбой прислать студентов на стажировку, и каждый год туда уезжают (безвозвратно) по 20-25 человек. Эти процессы провоцируются как нашей бедностью, так и эрозией духовно-нравственного воспитания студенческой молодежи, которая разрастается под воздействием массовой культуры, пропаганды ряда средств массовой информации.

Но надолго ли хватит сил российскому высшему образованию выдерживать небывалые экономические испытания и быть при этом конкурентоспособным?

По оценкам большинства экспертов (60,9%), за последнее десятилетие в вузах произошли изменения в худшую сторону и столько же (60,8%) отметили, что тенденция по дальнейшему ухудшению не ослабевает; 20% студентов отметили плохую обеспеченность библиотек необходимой литературой; 15% крайне недовольны технической оснащённостью вуза.

Важными факторами, влияющими на учебу студентов, являются организация общественного питания, медицинского обслуживания, условий для занятий спортом, условий проживания в общежитии. И каждый второй студент отрицательно оценивает эти сферы своей жизнедеятельности. Каждый четвертый студент считает свое материальное положение плохим; каждый второй вынужден подрабатывать. Все это также не может не сказываться на качестве учебы.

Безусловно, оказывает отрицательное влияние на процесс обучения и то, что профессорско-преподавательскому составу вузов приходится бороться за свое элементарное выживание. Почти все преподаватели имеют дополнительный заработок: почти треть – постоянный, половина – довольно часто, 16,7% – редко. И при такой интенсивной работе материальный уровень семей преподавателей остается довольно низким – лишь 4,2% могут ни в чем себе не отказывать; 47,8% отметили, что на жизнь хватает, но накоплений нет; 30,4% – хватает только на питание и на покупку одежды, обуви; 16,7% – живут от зарплаты до зарплаты.

По данным социологических исследований (1999), около половины преподавателей вузов живут в нищете и бедности. По данным исследования 1997 г. (апрель), доля преподавателей московских вузов, живущих в условиях бедности и нищеты, была на треть выше и составляла 73%. Именно в этом кроются основные причины оттока из вузов молодых и среднего возраста преподавателей в другие сферы деятельности или за рубеж. Так, в 1995 г. наша страна отставала от США по уровню средней заработной платы в 30 раз. В значительной мере в будущем может негативно сказаться на российском образовании и низкий уровень финансирования вузовской науки. В последние годы прослеживается устойчивая тенденция к сокращению реальных ассигнований на науку, которые только за период с 1988 по 1992 г. снизились в России почти в 3 раза, а с 1990 по 1995 г. – в 12 раз.

Фундаментальную науку в США финансируют более 15 различных федеральных органов (НАСА, Министерство обороны, Министерство сельского хозяйства и др.), притом большая часть этих средств направляется в университеты. В 1993 г. только на проведение НИОКР там было затрачено 161 млрд. долл.

Общие расходы на науку в бывшем Советском Союзе составляли 4% ВВП, что было самым высоким показателем в мире, но уже в 1992 г. в России удельный вес ассигнований на НИОКР сократился до 0,87%, что соответствовало 27-му месту в мире. По абсолютным расходам на НИОКР (901 млн. долл.) Россия занимала 24-е место в мире, уступая не только промышленно развитым странам, но и отдельным развивающимся государствам. Наука способна успешно развиваться при уровне финансирования не ниже 2% ВВП (валового национального продукта). Так, по данным на 1996 г., в Израиле эта доля составляла 3,5%, в Японии – 3,1%, в США – 2,7%, а в России – только 0,3%.

Сохранение и приумножение научно-технического потенциала России должно стать также одним из приоритетных направлений государственной политики. Мы пока еще остаемся мировым лидером в разработке ряда перспективных наукоемких технологий. Но и это можно быстро утратить, если не будет развиваться наука, прежде всего вузовская. А тенденции настораживают. Только за 1995–1997 гг. численность исследователей (научных работников и вспомогательного персонала) в секторе высшего образования сократилась на 14,3%, тогда как по стране в целом – на 10,4%. Удельный вес высшей школы в общей численности научных работников также сокращался. Наука должна развиваться в вузе. Это необходимо как для самой науки, развития НТП, так и для подготовки высококвалифицированных кадров: на базе научных исследований строятся (должны строиться) лекционные курсы, лабораторные практикумы, практические занятия, организуется учебная практика студентов. “Если из вуза убрать фундаментальную науку, студент будет начетником, говорит ректор МГУ В. Садовничий. – На Западе берут и наших студентов, наших аспирантов, потому что так, как мы, никто студентов не готовит. Мы этой подготовкой по-настоящему сильны”.

Российское высшее образование стоит сейчас на пороге перемен. Все понимают, что реформирование его необходимо, но при этом не должно быть спешки. (См.: Михайлова М.Л. Российская высшая школа на пороге XXI века//Проблемы современного образования: Межвузовский сборник научных трудов. М., 1999. С. 42-48.) Результаты этих реформ будут определять темпы развития страны в наступающем третьем тысячелетии, в котором высшая школа займет место ведущей отрасли. В информационном обществе именно от результатов ее деятельности будут зависеть возможности социально-экономического развития страны, ее потенциал и место в мировом сообществе.

Национальная доктрина образования в Российской Федерации. Отечественное образование имеет глубокие исторические традиции, признанные достижения: в XX в. Россия стала страной всеобщей грамотности, первой вышла в Космос, достигла передовых позиций во всех областях фундаментальной науки, существенно обогатила мировую культуру.

Доктрина российского образования исходит из ведущих тенденций развития цивилизации и образования на рубеже XX и XXI вв., а также концептуального содержания модели образования XXI в. и основывается на следующих принципах:

Народность образования: главным принципом организации образования в России должна являться его доступность для всех граждан России, его массовость, преодоление складывающейся дискриминации населения по образованию как нынешней негативной тенденции в России, обусловленной поощрением элитных форм образования и платного обучения.

Государственность образования: ответственность государства и общества за динамику среднего образовательного ценза населения. В настоящее время средний образовательный ценз населения (10,5 лет обучения) отстает от среднего образовательного ценза США на четыре года (14,5 лет обучения). Государственность образования означает ответственность государства за обеспечение единого образовательного пространства России, а формами ее реализации должны служить законодательные акты по образованию и вузовской науке, образовательные стандарты, национальные системы качества образования и системы оценки качества образования.

Опережающее развитие качества человека, качества общественного интеллекта и качества образования: по параметрам доступности, массовости, содержанию, качеству знания, разнообразию специальностей, развитию научного потенциала образование в России должно развиваться опережающими темпами, обеспечивая опережающее развитие качества личности, ее профессионализма и качества общественного интеллекта. Важнейшей тенденцией, обеспечивающей реализацию принципов опережения, является формирование исследовательского обучения и проблемного образования, основанных на синтезе научных исследований, проектных процессов и образовательных технологий в высшей школе.

Адекватность российского общества императивам развития мировой цивилизации предполагает реализацию следующих императивов:

- выживаемости человечества в XXI в.;
- становления цивилизации образовательного общества;
- становления новой парадигмы энциклопедического, проблемно-ориентированного профессионализма;
- становления экологического образования и т.д.

Научность: ведущим условием развития российского образования останется развитие науки, научные знания по-прежнему будут составлять ядро знаний, получаемых в процессе образования.

Академические свободы и автономность: данный принцип обеспечивает самоуправление и самоорганизацию прежде всего высших учебных заведений, сохранение репутации высшего учебного заведения “в качестве коллектива, ведущего свободный поиск, способного осуществлять свои творческие, аналитические и критические функции в обществе”. Этот принцип дает право насыщать конкретным содержанием учебные программы, преподавателям выбирать образовательные технологии, а учащимся – образовательные траектории в рамках учебного заведения. Принцип академических свобод и автономности находится в диалектической взаимосвязи с принципом государственности. Их баланс определяет свободу развития личности в образовательном пространстве.

Непрерывность образования: ведущей тенденцией реформирования образования в России должно стать непрерывное образование, которое требует обеспечения совместимости социальных норм качества и продвижения по ступеням непрерывного образования.

Непрерывное образование – новая форма образования, сопровождающая человека в течение всей его жизни. Это ставит проблемы развития педагогики взрослых, дифференциации образовательных технологий по возрастным группам. Образование становится стилем жизни личности, базисной технологией развития интеллекта на протяжении всей жизни человека. (Данилов Н.А. Философия образования: опыт ретроспективного подхода//Человек и образование в современной России (социологические очерки). М., 1999. В. 205-206.)

Для реализации целей и задач, определяемых доктриной, обеспечивается достижение следующего уровня финансирования системы образования:

- на первом этапе (до 2003 г.) – не ниже 6% валового внутреннего продукта (ВВП), в том числе на финансирование образовательных учреждений федерального подчинения не ниже 1% ВВП;
- на втором этапе (до 2010 г.) – не ниже 8% ВВП, в том числе на финансирование образовательных учреждений федерального подчинения не ниже 1,2% ВВП;
- на третьем этапе (до 2025 г.) – не ниже 10% ВВП, в том числе на финансирование образовательных учреждений федерального подчинения не ниже 1,5% ВВП.

§ 9.3. ЗДРАВООХРАНЕНИЕ

Функционалистский подход к здравоохранению

Функции, которые выполняют сейчас медицинские учреждения, были когда-то прерогативой семьи и религиозных институтов. Теперь *здравоохранение – это отдельный социальный институт, обеспечивающий широкомасштабную сеть культурных моделей и социальных отношений, ответственных за проблемы здоровья и болезни*. Всемирная организация здравоохранения определяет здоровье как “состояние полного физического, психического и социального благополучия, а не просто как отсутствие болезней и физических дефектов”. Мы обычно оцениваем здоровье людей по тому, насколько хорошо они способны функционировать в повседневной жизни и приспосабливаться к изменяющейся среде. Ясно, для солдата понятие “здоровье” имеет несколько иной смысл, чем для того, кто находится в доме престарелых, рабочего на сталелитейном заводе, футболиста, кандидата в президенты и программиста. Большинство людей оценивает болезнь как нежелательное, серьезное и ограничивающее деятельность обстоятельство. Это состояние, при котором организм по биологическим причинам не может нормально функционировать. Проблемы могут возникнуть в результате микробной инфекции, дефицита питательных веществ, в силу наследственности или вредного воздействия окружающей среды. Полезно рассмотреть здравоохранение с точки зрения функционалистов и конфликтологов.

Функционалисты отмечают, что здоровье необходимо для сохранения человечества и организованной социальной жизни. Для спокойного и эффективного существования общества необходимо достаточное число продуктивных членов, способных выполнять важные задачи. Если большое число людей окажется больными или нетрудоспособными (как в некоторых развивающихся странах, где широко распространена малярия), возникают серьезные социальные проблемы: низкий уровень жизнеспособности, низкая производительность и бедность. Кроме того, чтобы заботиться о больных, из других сфер деятельности необходимо привлекать кадры, ресурсы, оборудование и денежные средства.

Функционалисты считают, что система здравоохранения в современных обществах выполняет ряд ключевых функций. Во-первых, медики лечат болезни и стремятся полностью избавить от них пациентов. Во-вторых, лечебные учреждения пытаются предотвратить болезни с помощью программ медицинского обслуживания, включая вакцинацию, санитарное просвещение и периодические профилактические осмотры, а также посредством введения соответствующих гигиенических нормативов и правил безопасности. В-третьих, они проводят исследования в области профилактики и лечения болезней. В-четвертых, они осуществляют социальный контроль, определяя, какие типы поведения являются “нормальными” и “здоровыми”, а какие нет.

Социолог Толкотт Парсонс подробно излагает позицию функционалистов в своем анализе “роли больных” – совокупности установок в данной культурной среде относительно того, какое поведение считать приемлемым и неприемлемым для людей, страдающих какой-либо болезнью. По Парсонсу, один из способов борьбы с негативными последствиями заболеваний состоит в придании болезни особой роли, имеющей следующие характеристики:

- больные люди избавлены от своих обычных социальных ролей и ответственности. Им не нужно ходить в школу или на работу, и никто их за это не осуждает;
- больных людей не винят за их состояние. Болезнь – проблема физического порядка, а не морального;
- обязанность больных – поправиться и “не слишком предаваться своему недугу”. Поскольку болезнь – состояние нежелательное, заболевшие должны искать квалифицированной помощи у медиков;
- больные должны помогать медикам и следовать их рекомендациям.

Как и другие функционалисты, Парсонс предполагает, что болезни должны подвергаться социальному контролю во избежание нарушения функционирования общества.

Конфликтологический подход к здравоохранению

Если функционалисты исходят из предположения, что медицинское обслуживание одинаково доступно для всех членов общества независимо от классовой или расовой принадлежности, возраста, пола и вероисповедания, то конфликтологи не согласны с таким подходом. Они считают, что в любом обществе люди предпочитают быть здоровыми, а не больными. Но некоторые добиваются лучшего по сравнению с другими состояния здоровья, поскольку имеют возможность воспользоваться теми ресурсами, которые способствуют хорошему здоровью и помогают быстро поправиться в случае болезни.

Конфликтологи отмечают, что чем выше классовый статус, тем больше шансов у человека сохранить хорошее здоровье, поручить эффективную медицинскую помощь и прожить долгую жизнь. Малоимущие чаще теряют трудоспособность и в целом менее здоровы, чем люди состоятельные. Хотя в последние годы медицинская помощь стала более доступной для бедных, если учитывать уровень нетрудоспособности, им оказывают меньше внимания, чем людям со средствами. Продолжительность жизни имущих также больше, чем у бедных: в возрасте от 64 до 69 лет состоятельные люди живут примерно на 2,4 года дольше, а в возрасте свыше 75 лет – почти на год дольше своих сверстников из бедных слоев общества.

Такое положение объясняется многими факторами. Одним из них является весьма высокая стоимость медицинского обслуживания, оплатить которое бедные иногда не в состоянии; их доходы низки, а медицинское страхование часто отсутствует. Так, американская система здравоохранения больше ориентирована на людей преуспевающих. Примерно 28 млн. американцев (12% населения) сталкиваются с проблемами, которые лишают их возможности воспользоваться медицинской помощью. Около 40 млн. американцев, среди которых высокий процент бедняков и представителей национальных меньшинств, проживают в установленных федеральным правительством районах, где частично отсутствует первичная медико-санитарная помощь. В целом в бедных районах не хватает врачей, а трудности с общественным транспортом еще более усложняют дело.

Система здравоохранения

Для борьбы с болезнями многие общества создали одну или несколько “специальностей”. Исцелители, шаманы, врачи, средний медицинский персонал занимаются объяснением и лечением заболеваний. В лечебных целях они используют лекарства, хирургические операции, смиренные средства, иглоукалывание, электрошок, припарки, пиявок, заклинания, магию, обращение к сверхъестественным силам. Кроме того, практикующие врачи на законных основаниях определяют людям роль больных. В современных обществах они удостоверяют рождение, смерть и пригодность к работе, а также решают, имеет ли право человек на пенсию по инвалидности, может ли он заявлять иск в связи с несчастным случаем, представляет ли он опасность для себя или общества.

Если ранее в здравоохранении преобладали врачи-одиночки и не стремящиеся к прибыли больницы, то сейчас система здравоохранения превращается в сеть корпораций, управляющих всем, начиная с больниц и медицинского обслуживания на дому и кончая центрами для престарелых и курортами. Система здравоохранения разрослась настолько, что критики окрестили ее медицинско-промышленным комплексом.

Больницы. Отдельные помещения для больных впервые появились у древних греков. Настоящие (в современном понимании) больницы в Западной Европе стали создаваться в средневековье. К 1450 г. в одной только Англии насчитывалось около 600 больниц. Большинство больниц управляли католические религиозные ордена, так как считалось, что врачевание и забота о здоровье должны находиться в ведении религии. В больницах оказывались помощь беднякам, инвалидам и бродягам. Соединение медицинских и социальных функций имело серьезные последствия для здоровья людей. Так, путешественники, находившиеся в одном помещении с больными, разносили инфекцию. В конце XVII – начале XVIII в. финансовые злоупотребления заставили местные органы власти взять на себя большую ответственность за управление больницами. Примерно в этот же период помещения для оказания помощи нуждающимся были физически отделены от помещений, где лечили больных.

К концу XIX в. уровень медицинских услуг больниц заметно повысился. Прогресс в медицинских исследованиях, особенно в области бактериологии, предоставил более прочную научную базу для лечения инфекционных заболеваний. Новые средства диагностики и достижения в методике проведения хирургических операций сделали излечимыми многие болезни, травмы и уродства. На рубеже XIX и XX вв. попечители благотворительных больниц начали искать и привлекать докторов, лечивших состоятельных клиентов. Все больше благотворительных больниц стали обновлять свои помещения и рекламировать услуги. В результате эти больницы в значительной мере уступили контроль над больными частным врачам, которые были больше заинтересованы в том, чтобы превратить больницы из благотворительных учреждений в мастерские для излечения платежеспособных пациентов.

В настоящее время больницы становятся коммерческими предприятиями, ставящими целью извлечение прибыли.

Врачи. Взаимоотношения доктора с пациентом всегда были неравными. Подобно другим профессионалам, врачи пользовались авторитетом, владея недоступными для других знаниями, которые они приобрели с помощью образования и опыта лечения. “Разница в компетенции” оправдывала как авторитет врача, так и доверие больного. Однако в последнее десятилетие возник новый тип отношений врач – пациент, основанный на консьюмеризме, суть которого в том, что делается акцент на правах потребителя (пациента) и обязанностях продавца (доктора). При таком типе отношений продавец теряет инициативу, поскольку именно потребитель решает, покупать или не покупать услуги. В силу того что многие пациенты рассматривают врачей как заинтересованных в прибыли поставщиков услуг, медицинская практика приобретает заказной характер.

Уход за больными. Профессия медсестер возникла из религиозной и благотворительной деятельности первых в истории больниц. Религиозные общества монахинь брали на себя заботу о бедных и больных. Однако во второй половине XIX в. для ухода за больными все чаще стал использоваться персонал из неверующих. Поскольку такая работа не требовала профессиональной подготовки и считалась “черной”, ею занимались необразованные и бедные

женщины. Именно этим объясняется сегодня незаслуженно низкий престиж обслуживающего и ухаживающего персонала.

Стимулом для профессионализации ухода за больными (появление соответствующих стандартов, повышение уровня образования и организация системы ухода за больными) послужила деятельность Флорен Найтингейл, организовавшей работу медсестер во время Крымской кампании в 1853-1856 гг. (когда Великобритания, Франция и Турция воевали против России). Найтингейл стремилась укрепить отношения между врачами и медсестрами в деле помощи раненым. Хотя ее усилия были направлены на придание медсестрам отдельного статуса, побочным эффектом явилось то, что они попали под юрисдикцию врачей. До начала Первой мировой войны медсестры обычно проходили трех- или четырехгодичные курсы в больницах.

Большинство медсестер работают в больницах, одновременно выполняя роль и приемщиц, и ассистентов врачей. Эти двойные функции часто создают для медсестер конфликтные ситуации, потому что им приходится нести ответственность и перед администрацией, и перед главврачом. В эпоху передовых медицинских технологий и интенсивной терапии медсестрам пришлось принять на себя дополнительную ответственность, а это приводит к перегрузкам.

Здоровье населения России

Резкое падение жизненного уровня большей части российских граждан за годы реформ, нестабильность в обществе, снижение уровня социально-гарантированной медицинской помощи, нарастающая безработица, повышение психических и эмоциональных нагрузок, связанных с кардинальным реформированием всех сторон жизни общества, отразились на показателях здоровья населения России.

Продолжительность жизни как индикатор качества здоровья и качества жизни начала сокращаться с середины 1960-х гг. и за первые 5 лет реформ уменьшилась на 3 года (в среднем), у мужчин – на 4 года. Такое стремительное снижение беспрецедентно для мирного времени, и по этому показателю Россия в настоящее время занимает 135 место в мире. Разница в продолжительности жизни между полами в России в 1996 г. составила 12 лет (в 1996 г. – 14 лет).

Медицинская статистика на протяжении всех лет реформ фиксирует устойчивую тенденцию к росту заболеваемости практически по всем видам болезней. Возросла опасность вспышки эпидемических болезней, заболеваемость туберкулезом увеличилась почти в 2 раза (разными формами туберкулеза в России в настоящее время болеют 2,2 млн. человек). Заболеваемость СПИДом в России приняла характер эпидемии: за 1988-1996 гг. число заболевших выросло в 8 раз и в 1997 г. составило 3800 человек (среди ВИЧ-инфицированных 72% составляют наркоманы).

Почти 70% населения России живет в состоянии затяжного психоэмоционального и социального стресса, который истощает приспособительные и компенсаторные механизмы, поддерживающие здоровье людей, ведет к увеличению случаев психических заболеваний, росту реактивных психозов и неврозов, депрессий, алкоголизма и наркомании. Если в 1970 г. в стране было выявлено 124,8 тыс. больных алкоголизмом (или 95,8 человек на 100 тыс. населения), то в 1996 г. этот показатель достиг 204,6 тыс. (139,6 на 100 тыс. населения).

Особую тревогу у медиков и демографов вызывает рост наркомании в стране. За 5 лет (с 1992 по 1996 г.) число больных с диагнозом “наркомания” и “токсикомания” увеличилось почти в 3 раза и в 1996 г. достигло 97,3 тыс. человек (66,5 на 100 тыс. населения).

Уровень общей заболеваемости детей и подростков за последние 10 лет вырос в 4 раза (в том числе число зарегистрированных случаев болезней органов пищеварения – в 2,5 раза, нервно-психических расстройств – в 2 раза, болезней костно-мышечной системы – в 10 раз); 40% детей школьного возраста страдают хроническими заболеваниями, 50% имеют морфофункциональные отклонения (что можно расценивать как предболезнь) и лишь 10% школьников можно отнести к группе практически здоровых. За 10 лет (1987-1996 гг.) резко возросло число подростков, состоящих на диспансерном учете по поводу социально значимых заболеваний (сифилиса – в 31,5 раза, нарко- и токсикомании – в 7 раз, туберкулеза – на 37,4%).

Число молодых людей, непригодных по состоянию здоровья к военной службе, непрерывно увеличивается. По данным за 1997 г., 30% призывников не соответствовали медицинским требованиям. При этом у 29,6% призывников были обнаружены хронические соматические болезни, у 31,5% – заболевания, связанные с травмами и нарушениями опорно-двигательного аппарата, у 33% – психические расстройства (умственная отсталость, психопатия).

Резкое увеличение заболеваемости населения обусловлено прежде всего изменившимися условиями жизни. Исследования показывают, что здоровье нации лишь на 15% зависит от состояния системы здравоохранения, на 20% оно определяется генетическими факторами, на 25% – экологией и на 55% – социально-экономическими условиями и образом жизни человека.

Резко негативно на здоровье населения России влияет неблагоприятная экологическая ситуация. Около 40 млн.

человек проживает в городах, где концентрация вредных веществ в 5-10 раз превышает предельно допустимые. Лишь половина жителей страны использует для питьевых нужд воду, соответствующую требованиям государственного стандарта. Высокий уровень химического и бактериального загрязнения питьевой воды оказывает непосредственное влияние на заболеваемость населения во многих регионах страны, приводит к возникновению вспышек кишечных инфекций, вирусного гепатита А.

Одной из важнейших причин нынешнего кризиса системы здравоохранения является резкое сокращение средств, выделяемых на его финансирование: в конце 1980-х гг. расходы на здравоохранение в СССР держались на уровне 3,67% ВВП, а в современной России они составляют 2,5% ВВП. В соответствии с рекомендацией Всемирной организации здравоохранения для развивающихся стран доля ВВП на здравоохранение не должна быть ниже 5% ВВП. Хотя доля затрат на здравоохранение в ВВП на протяжении последних лет остается примерно на одном уровне, реальный объем финансирования здравоохранения падает. Так, в 1995 г. он составлял лишь 83% от уровня 1994 г. Подобная картина наблюдалась и в 1996-1997 гг. В расчете на душу населения уровень затрат на здравоохранение в России в настоящее время составляет 15,1% от уровня затрат во Франции, 22,1% от уровня затрат в Германии и 21%, от уровня затрат в США.

В последние годы центр тяжести финансирования здравоохранения переместился на региональный уровень. На долю местных бюджетов приходится около 56% всех финансовых средств, расходующихся на здравоохранение, на долю федерального бюджета – лишь 6%. Доля расходов на здравоохранение в консолидированном бюджете (т.е. в совокупном бюджете федеральных и местных органов власти) в 1996 г. составляла 9,6% в 1997 г. – 9,1%. Но даже эти скудные средства, предназначенные на финансирование здравоохранения, постоянно урежутся.

В результате резкого сокращения расходов на здравоохранение обеспеченность населения услугами больничных и амбулаторно-поликлинических учреждений снизилась: в 1993 г. в России на 1 больничную койку приходилось 77 человек, в 1996 г. – 81 человек (в сельской местности – почти в 2 раза больше). В России на одного врача приходится 219 человек, при этом обеспеченность в сельской местности в 3 раза ниже, чем в городе.

В 1991 г. в стране проводится реформа здравоохранения, но непродуманные и хаотичные действия по ее осуществлению привели лишь к еще большему углублению кризиса всей системы здравоохранения. Сегодня российское здравоохранение не обеспечивает населению даже минимального уровня медицинской помощи, включая такие важнейшие ее элементы, как охрана здоровья матери и ребенка и санитарно-эпидемиологический контроль.

Реформа привела к разрушению самой системы здравоохранения и замене ее стихийным рынком медицинских услуг. Введение обязательного медицинского страхования стало шагом назад в организации здравоохранения в России. Ее следствием явилось сокращение объемов медицинской помощи, снижение ее качества, усиление неравенства в пользовании медицинскими услугами по социальным группам и по регионам. При этом государство в значительной мере сняло с себя ответственность за оказание населению медицинской помощи. (См.: Герасименко Н.Ф. Кризис здоровья и здравоохранения как угроза национальной безопасности страны// Аналитический вестник/Федеральное Собрание. Парламент РФ. Гос. Дума. М., 1997.)

[Назад](#)

[Содержание](#)

[Вперед](#)

ГЛАВА 10. ЧЕЛОВЕЧЕСКАЯ СРЕДА ОБИТАНИЯ

Социология помогает понять, насколько важна роль социального компонента в человеческом опыте. Люди – это физические существа, находящиеся в определенном географическом пространстве и взаимодействии с окружающей средой. Подобно другим формам жизни, человеческие существа противостоят окружающей среде не как отдельные индивиды, а как компоненты объединенной, кооперирующей ассоциации. В числе основных механизмов адаптации человека можно назвать социальную организацию и технику. Как отмечалось в гл. 2, способы, с помощью которых человечество добывает себе средства к существованию, – охота и собирательство, огородничество, сельское хозяйство или машинное производство, – определяют особенности культуры и социальной структуры.

§ 10.1. ЭКОЛОГИЧЕСКАЯ СРЕДА

Экосистема

Окружающую среду можно рассматривать как *экосистему* – относительно стабильное сообщество организмов, установившее тесную взаимосвязь друг с другом и своей естественной средой обитания. Рассмотрим, например, связь, объединяющую рыб, морскую среду и население, занимающееся охотой и собирательством. В поверхностных водах рыбы выделяют органические отходы, которые перерабатываются морскими бактериями и превращаются в неорганические продукты; последние служат питательной средой для роста водорослей; рыбы поедают водоросли; люди питаются рыбой; человеческие отходы разлагаются и обеспечивают питательные вещества для растений; растения способствуют насыщению атмосферы кислородом, который необходим для жизнеобеспечения морских

бактерий, водорослей, рыб и человеческих существ. Короче, все компоненты задействованы в сложном и тонко сбалансированном жизненном цикле.

С помощью этого процесса достигается самоочистка окружающей среды. Отходы, образующиеся на одном этапе такого цикла, становятся необходимым сырьевым материалом для следующего этапа. Мы по-настоящему начинаем осознавать эффективность функционирования системы только тогда, когда что-то в ней разлагается. Если перегрузить морскую среду промышленными отходами и сточными водами, количества кислорода, необходимого для обеспечения разложения отходов бактериями гниения, может оказаться недостаточно. В случае отсутствия необходимого кислорода морские бактерии и рыбы погибнут, а весь цикл нарушится. Подобным образом бесчисленные ручьи, реки и озера на земле окажутся безжизненными, а люди лишатся важных источников пропитания. Следовательно, любой компонент в экосистеме переплетен с другими в поразительно сложном клубке взаимодействий, включая циркуляцию энергии и веществ в рамках живой и неживой природы.

Чрезвычайно наглядным примером взаимосвязей, существующих в пределах экосистемы, является парниковый эффект – двуокись углерода и прочие загрязняющие вещества, выбрасываемые в атмосферу промышленными обществами, удерживают тепло в земной атмосфере и делают климат на планете более теплым. В соответствии с некоторыми прогнозами средняя температура на земном шаре может начать увеличиваться на 8°C каждые полстолетия, особенно в местностях с умеренным климатом и полярных регионах. Уровень океана к 2050 г. может подняться на 1,2 м по мере того, как будут таять полярные льды. Прибрежные области, в которых проживают десятки миллионов людей, окажутся затопленными. Но в некоторых регионах земного шара, например в Канаде и Сибири, климат может значительно улучшиться.

Многие ученые признают серьезность сложившейся ситуации. Что ожидает нас в будущем? Изменится ситуация к лучшему или, напротив, еще более усугубится? Среди ученых нет общего мнения об экологических последствиях экономического роста и развития. Некоторые придерживаются пессимистического взгляда, другие находят немало причин для оптимизма.

Пессимистический прогноз. Многие социологи и экологи выражают серьезную обеспокоенность тем, что ожидает человечество в будущем. Некоторые, подобно социологу Уильяму Р. Кэттону, говорят, что промышленно развитые страны проводят политику экономического роста, не принимающую в расчет загрязнение биосферы и быстрое истощение невозобновляемых ресурсов. Кэттон заявляет, что мы не “приближаемся” к лимиту ресурсов, а уже превысили ту численность населения, которую “способна выдержать” наша планета. По его оценкам, более 90% населения живет за счет невозобновляемых энергетических ресурсов. По мере истощения этих энергетических ресурсов и систематического загрязнения, подрывающего окружающую среду, сокращение численности населения неизбежно. Ситуация напоминает процесс, который происходит с популяцией дрожжевых клеток, помещенных в чан со свежесжатым виноградным соком. Большой запас сахара вызывает быстрый рост до тех пор, пока резервы сахара не истощаются и концентрация образующегося алкоголя (загрязнения) не становится слишком высокой. Тогда популяция дрожжей начинает сокращаться. Мировые проблемы осложняются тем фактом, что 3/4 населения Земли используют около 25% всех ресурсов; остальные 75% ресурсов эксплуатируются богатой четвертой частью человечества, проживающей в промышленных странах. Кэттон предполагает, что различные социальные антагонизмы и проблемы, включая расизм, социальное неравенство, нацизм, войны и студенческие беспорядки, могут объясняться тем, что население скучено в среде обитания со слишком малым количеством ресурсов. Социологи предостерегают, что мир через несколько десятилетий после 2000 г. будет еще более перенаселен, более загрязнен, менее экологически стабилен и более близок к катастрофе, чем мир, в котором мы живем в настоящее время. Серьезные потрясения, связанные с населением, ресурсами и окружающей средой, четко вырисовываются впереди. Нам придется платить значительно “более высокую цену” за продукты питания, нефть, минералы и удобрения.

Для менее развитых стран прогнозируются: повышенная эрозия почвы, ограниченные возможности для расширения возделываемых земель, нехватка воды, вырубка лесов, исчезновение некоторых живых видов, большая перенаселенность и загрязненность окружающей среды. Население Земли станет “беднее во многих отношениях”, а жизнь – “более неустойчивой”, если все страны мира не предпримут решительных действий для изменения современной ситуации. Единственный выход состоит в централизованном государственном планировании, в строгом контроле за распределением дефицитных ресурсов.

Оптимистический прогноз. Экономист Джулиан Л. Саймон считает, что мир в ближайшем будущем станет менее перенаселенным (хотя численность населения увеличится), менее загрязненным, более экологически стабильным, чем мир, в котором мы живем сейчас. Проблем, связанных с народонаселением, ресурсами и окружающей средой, в будущем станет меньше. На базе исторических тенденций Саймон прогнозирует сокращение дефицита, снижение цен на сырьевые материалы и повышение благосостояния. По его мнению, имея время на то, чтобы преодолеть нехватку ресурсов с помощью известных способов и новых изобретений, свободное человечество создаст дополнительные ресурсы. Например, пластик был сначала разработан как заменитель слоновой кости для изготовления миллиардных шаров, когда бивни стали редкостью. Следовательно, реальный или предполагаемый дефицит в конечном итоге способен принести нам больше пользы, чем его отсутствие, благодаря появляющимся в результате новым изобретениям и технологиям. Здесь решающим фактором является свободное действие рыночных сил. Саймон считает, что вмешательство государства в структуру рынка скорее вызывает мировые проблемы, чем способствует их разрешению. Пессимисты смотрят на экономические ресурсы, уже обнаруженные в мире, и делают

вывод, что обнаружение и добыча прочих ресурсов обойдутся человечеству куда дороже. Однако Саймон утверждает, что цена зависит не от дефицита, а от уровня техники. Он отмечает, что раньше китов убивали ради их жира. Потом изобретательные индивиды начали расстилать одеяла на поверхности нефтяных разливов, а затем вручную выкручивать их, чтобы извлечь нефть. На следующем этапе развития стали бурить скважины в земле для добычи нефти. В целом он считает, что история добычи сырьевых материалов и энергии – это история непрерывного снижения затрат. Саймона не ужасают картины катастрофического ухудшения состояния окружающей среды. Он утверждает, что загрязнение городов было куда выше в XIX в., чем сейчас, что в то время угольная пыль, конский навоз и человеческие экскременты представляли собой серьезную опасность для здоровья горожан. Саймон ищет подтверждения тому, что состояние окружающей среды улучшается, в данных, демонстрирующих более низкие возрастные коэффициенты смертности и увеличение продолжительности жизни. Он не считает, что мы разрушаем нашу “тонко сбалансированную” экологию: когда-то экологи объявили озеро Эри “совершенно мертвым”, тем не менее сегодня оно изобилует рыбой. Он также находит ошибочными прогнозы о вселенском голоде и приводит статистические данные в доказательство того, что сейчас люди во всем мире питаются лучше, чем когда-либо, поскольку посевные площади и урожайность увеличиваются. Саймон предпочел бы дать миру возможность двигаться собственным, более или менее самостоятельным путем, особенно в том, что касается свободного функционирования рыночных сил – точка зрения, которую многие экологи критикуют как наивную или безрассудную. Способность пессимистов и оптимистов использовать одни и те же данные и делать на их основании диаметрально противоположные выводы приводит к идее символического интеракционизма: социальные проблемы (как и проблемы окружающей среды) являются объектом социальных определений. Что еще важнее, вопрос состоит в том, какие индивиды и группы окажутся способны претворить свой взгляд на реальность в официальную общественную политику.

Эффекты перенаселения

Обычно считают, что перенаселение вредно для людей. Общеизвестно, что перенаселенность влечет за собой распад семей, душевные болезни, самоубийства, алкоголизм, преступления и жестокость. Этот взгляд подтверждают исследования, показывающие, что увеличение размеров популяции оказывает воздействие на оленей, крыс и ряд других животных.

Например, Джон Калхун изучал перенаселенность у серых крыс и обнаружил, что высокая плотность популяции приводила к дезинтеграции семейной жизни, высокой смертности новорожденных, малым размерам помета, к недостаточному строительству гнезд, к тому, что взрослые крысы начинали бросать молодяк, к каннибализму и садизму. Калхун охарактеризовал ситуацию как поведенческий спад.

Воздействие перенаселения на поведение людей сложнее и не обязательно выливается в патологию. Каким бы необъяснимым это ни могло показаться, но за последние 30 лет плотность населения в американских городах и размеры семей резко уменьшились, а уровень преступности сильно вырос. Кроме того, перенаселенные города, подобные Токио, Лондону, Буффало и Провиденсу, характеризуются низким уровнем преступности, в то время как относительно перенаселенные города, включая Лос-Анджелес, Хьюстон и Нью-Йорк, отличаются высокой преступностью. Аналогично, в Нью-Йорке не обнаруживается взаимосвязи между перенаселенностью отдельных кварталов и уровнем преступности в них. Если представить экономический уровень округа в виде уравнения, то плотность населения не связывается с уровнем преступности или с любым иным типом социальной, душевной или физической патологии. И хотя ученые пытались связать перенаселенность с агрессивностью, исследования, как правило, показывают, что между двумя этими факторами нет значительной связи. Подобные данные позволяют предположить, что причины социальной патологии следует искать в другом месте.

Однако неверно считать, что перенаселение не сказывается на поведении людей. Безусловно, сказывается. Социологи проводят грань между плотностью населения и перенаселением. Плотность населения относится к физическому распределению людей на какой-то территории. Перенаселение (скученность) – это ощущение индивидов, что их окружает слишком много других людей. Следовательно, перенаселение не абсолютно, скорее это результат социальных определений. Так, удобный архитектурный проект – определенное расположение дверей, окон, перегородок и прочих ограничивающих пространств деталей, дает людям более полное ощущение своей отдельности, отгороженности от других, позволяет им меньше страдать от скученности, хотя плотность населения в доме остается неизменной. Чувство тесноты, испытываемое студентами, которые живут в больших комнатах общежития, можно уменьшить, разгородив комнаты.

На то, каким образом люди определяют свою конкретную ситуацию, влияет множество факторов. Одним из них является продолжительность. К примеру, людям обычно легче выдержать краткосрочное пребывание в тесноте и скученности, скажем в толпе на эскалаторе метро, чем, допустим, более длительную поездку в переполненном рейсовом автобусе. Вторым фактором является предсказуемость ситуации. Людям свойственно находить скученность еще более стрессовой, если они не могли предугадать ее заранее. Третий фактор связан с душевным настроением человека. Иногда люди бывают рады одиночеству, а иногда им, наоборот, хочется общения и присутствия других людей. Четвертый фактор – окружающие условия. Как правило, люди легче ощущают себя в незнакомой толпе, например в торговом центре или на аэровокзале, чем в более личной обстановке – в собственном доме или квартире. И наконец, представляется вероятным, что скученность обостряет восприятие людьми различных ситуаций. Если люди полны страха и враждебно настроены или радостно возбуждены и дружелюбны, толпа

усиливает эти ощущения. Переполненные приемная врача и вагон поезда метро становятся еще неприятнее от присутствия множества людей, а футбольный матч или вечеринка от большого количества народа выигрывает.

[Назад](#)

[Содержание](#)

[Вперед](#)

§ 10.2. НАРОДОНАСЕЛЕНИЕ

Рост населения в мире

Демография – это статистическое изучение человеческого населения, его численности и плотности, территориального распределения и жизненной динамики (рождения, браки, смертные случаи и т.д.). Демографические данные показывают, что рост населения одновременно вызывает восхищение и тревогу. Каждую минуту на земле рождается 150 человек, каждый час – 9100, каждые сутки – 218 000 и примерно 80 млн. каждый год. Чем дальше заглядываем мы в прошлое, тем более фрагментарна и недостоверна демографическая статистика, так что самые ранние цифры являются в лучшем случае предположениями. По имеющимся оценкам, около 40 тыс. лет назад население Земли составляло около 3 млн. человек. В 8000 г. до н.э., в период зарождения сельского хозяйства, общая численность населения была равна 5 млн. Во времена Иисуса Христа в мире было 200 млн. человек, согласно оценке, имеющей, как полагают, достаточную степень точности. К 1650 г. эта цифра выросла до 500 млн., а к 1830 г.– достигла 1 млрд. В конце Второй мировой войны, на пороге ядерной эры, численность населения составляла 2,3 млрд. человек. В 1985 г. на земном шаре проживало примерно 4,8 млрд., а в 1999 г.– 6 млрд. человек.

Следовательно, человечеству понадобились тысячи лет для того, чтобы увеличиться до 1 млрд., однако всего за одно столетие оно выросло до 2 млрд., а еще за четверть столетия достигло 4 млрд., а за последние 15 лет увеличилось на 1 млрд. (см. рис. 10.1).



Рис. 10.1. Рост населения в мире
Источник: Population Reference Bureau, Inc.

Факторы, влияющие на изменение численности населения

Любые изменения численности населения в обществе можно свести к трем факторам: уровню рождаемости, уровню смертности и уровню миграции населения в страну или из страны.

Уровень рождаемости. *Общий уровень рождаемости – это число живых новорожденных на 1000 членов общества в определенный год.* В 1997 г. общий уровень рождаемости в России составил 8,6 на 1000 – значительно ниже, чем в странах типа Кении в Восточной Африке, где общий уровень рождаемости был равен 50-55 на 1000. Этот показатель называется общим или “приближенным”, поскольку он не учитывает важные различия между расами, этническими группами, классами, возрастными группами и прочими категориями населения, сводя все данные о рождаемости к единой цифре. *Общий уровень фертильности* показывает ежегодное число новорожденных на каждую тысячу женщин в возрасте от 15 до 44 лет. В 1997 г. общий уровень фертильности российских женщин репродуктивного возраста составил 123 на 1000. Демографы также рассчитывают показатели по возрастной плодовитости, или число живых новорожденных на каждую тысячу женщин в определенной возрастной группе, например от 25 до 29 или от 30 до 34 лет. Показатели фертильности дают информацию, касающуюся реальных схем рождаемости в обществе. Потенциальное число детей, которые могли бы родиться, если бы каждая женщина репродуктивного возраста выносила всех детей, которых она могла зачать, называется потенциальной фертильностью.

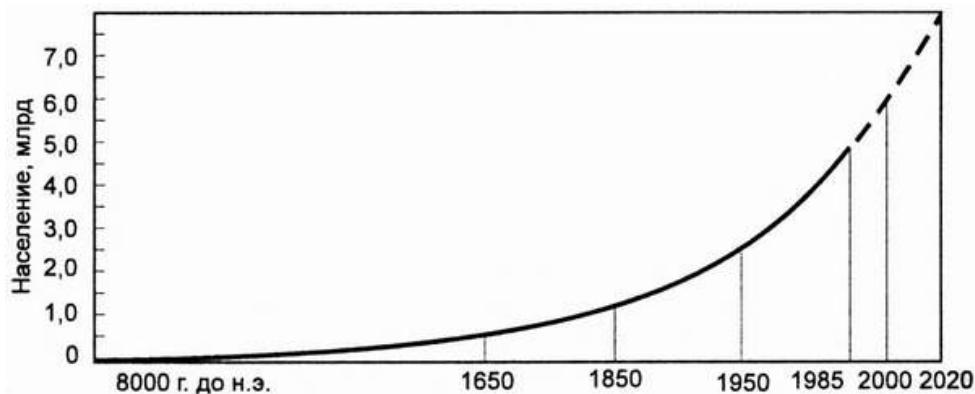
Уровень смертности. *Общий уровень смертности – это количество смертей на каждую тысячу граждан в определенном году.* В 1997 г. общий уровень смертности в России составлял 13,6 на 1000 – ниже, чем в таких странах, как, например, Чад в Центральной Африке, где общий уровень смертности примерно 40-45 на 1000. Как и в случае с рождаемостью, демографов интересуют повозрастные показатели смертности, или количества смертей на каждую тысячу человек в конкретной возрастной группе. Уровень детской смертности – это количество смертей младенцев в возрасте до года на 1000 новорожденных. Уровни детской смертности ниже 10 на 1000 имеют 15 государств, а самые низкие уровни смертности зарегистрированы в Швеции, Японии и Финляндии, где на каждую 1000 живых новорожденных приходится 6 смертей. По контрасту с этими цифрами, уровень детской смертности в Эфиопии составляет 229 младенцев на 1000.

Средняя продолжительность жизни в развитых странах приближается к 78-80 годам. Причем женщины являются более жизнестойкими благодаря их врожденной сопротивляемости некоторым типам заболеваний. Например, женский гормон эстроген обеспечивает защиту от сердечно-сосудистых заболеваний. Различия в жизненных стилях также, как представляется, играют свою роль. Одним из факторов является большее число курильщиков среди мужчин. Однако увеличение числа курящих девочек-подростков может в будущем снизить статистические преимущества женщин в том, что касается средней продолжительности жизни.

Уровень миграции. *Чистый уровень миграции – это увеличение или уменьшение населения на каждую 1000 человек в конкретном году за счет людей, вливающих в общество (иммигрантов) или выбывающих из общества (эмигрантов).* Миграцию определяют два фактора: “выталкивающие”, побуждающие людей покинуть места своего проживания, и “притягивающие”, привлекающие людей к новому месту проживания. Прежде чем люди действительно мигрируют, они сравнивают относительные возможности, предлагаемые им настоящим и будущим местом проживания. Если наблюдается перевес в пользу нового места, люди обычно мигрируют, за исключением тех случаев, когда миграция оказывается невозможной вследствие иммиграционных квот, отсутствия необходимых финансовых средств или по какой-то иной непреодолимой причине. В 1840-е гг. под воздействием такой “выталкивающей” силы, как неурожай картофеля в Ирландии, и такой “притягивающей” силы, как возможность получения работы в США, Соединенные Штаты оказались привлекательной страной для многих ирландцев. Аналогично, “выталкивающая” сила, вызванная поражением революции 1848 г., и “притягивающая” сила, связанная с политическими свободами в Америке, побудила многих граждан Германии попытаться счастья в США. В настоящее время оба фактора – “выталкивающий” и “притягивающий” – вызывают въезд в США большого числа нелегальных иммигрантов из Мексики. Малая продуктивность сельского хозяйства и низкие цены на товары в Мексике послужили “выталкивающим” фактором, а высокий уровень заработков в Америке – “притягивающим”. Перемещение людей из одной страны в другую называют международной миграцией.

Люди также перемещаются в пределах одного национального государства – это так называемая внутренняя миграция. За последние годы в Москву и другие более или менее экономически благополучные регионы России переехали сотни тысяч людей из депрессивных регионов Северного Кавказа, Сибири и Дальнего Востока.

Уровень прироста народонаселения – это разница между количеством рождений и смертей плюс разница между численностью иммигрантов и эмигрантов на каждую 1000 населения. Самый высокий ежегодный уровень прироста населения составляет 11,3% – это прирост населения в Объединенных Арабских Эмиратах. Уровень прироста населения в Советском Союзе был примерно сопоставим с относительным приростом в США – 0,9%. Если просто рассмотреть разницу между уровнями рождаемости и смертности (уровень естественного прироста населения), получится, что для удвоения численности населения необходим ежегодный уровень прироста 1% в течение 69 лет; ежегодный уровень прироста 4% приводит к удвоению численности населения за 17 лет.

Демографические процессы в России

Население РФ на 1 января 1999 г. составило 147 105 000 человек. По численности населения Россия занимает 6-е место в мире, уступая Китаю (1209 млн.), Индии (919 млн.), США (261 млн.), Индонезии (195 млн.), Бразилии (154 млн.).

За период экономических реформ (1992-1996) общая численность населения россиян сократилась на 700 тыс. Причиной сокращения численности населения России является естественная убыль. Так, за период с 1992 по 1997 г. естественная убыль населения составила почти 4 млн. Уровень рождаемости в России является одним из самых низких в Европе. Среднероссийский показатель суммарной рождаемости, отражающий уровень воспроизводства населения, составил в 1997 г. на 1000 женщин 123 родивших против 215, необходимых для простого численного замещения поколения родителей их детьми.

Специфика российской демографической ситуации в том, что в России на фоне низкой рождаемости неуклонно растет уровень смертности. В 1995 г. естественная убыль населения составила 785,4 тыс. человек, умерших было в 1,6 раза больше, чем родившихся.

В последние годы наметились некоторые положительные моменты в естественном движении населения. Замедлились темпы снижения рождаемости и повышения смертности (в 1995 г. смертность на 1000 жителей составляла 15,0; в 1996 г. – 14,2; в ; 1997 г. – 13,6). Возросло количество браков (в 1996 г. – 5,9; в 1997 г. – 6,3),

уменьшился показатель разводов (в 1995 г. на 1000 жителей он был равен 4,5; а в 1997 г. – 3,7). Однако и негативные тенденции сохраняются. В 1997 г. показатель смертности на 1000 человек составлял 12,2, а рождаемости 8,6, т.е. естественная убыль составляла 3,6 на 1000 населения (табл. 10.1, 10.2). (См.: Четвериков Т., Бакунина Л. Напряженность на российском рынке труда и механизмы ее преодоления // Вопросы экономики. 1998. № 2.)

В 1999 г, сокращение численности россиян продолжилось и составило 716,9 тыс. человек, или 0,49% (за аналогичный период 1998 г. – 365,6 тыс. человек, или 0,25%). Некоторое ускорение процесса депопуляции обусловлено увеличением естественной убыли населения при одновременном уменьшении миграционного прироста за счет миграционного обмена населением с зарубежными государствами (в основном с государствами – членами СНГ и странами Балтии). В результате естественные потери в январе – ноябре 1999 г. только на 14,2% были компенсированы положительным сальдо миграции (в соответствующем периоде 1998 г. – на 42,4%).

Естественная убыль населения как устойчивый и долговременный фактор сокращения населения наблюдается в подавляющем большинстве субъектов Российской Федерации. Естественный прирост в 1999 г. имел место только в 16 регионах (в 1998 г. – в 22).

Таблица 10.1. Показатели естественного движения населения (1998-1999 гг.) (Государственный комитет Российской Федерации по статистике // Общество и экономика. 2000. № 2. Ст. 236-237.)

Показатель	Январь-ноябрь			
	тысяч		на 1000 населения	
	1999	1998	1999	1998
Родившихся	1117,0	1179,9	8,4	8,8
Умерших	1953,0	1815,1	14,7	13,6
в том числе детей в возрасте до 1 года	18,9	19,2	<u>16,4</u>	<u>16,5</u>
Естественная убыль	-836,0	-635,2	-6,3	-4,8
Браков	825,5	781,6	6,2	5,9
Разводов	476,7	456,6	3,6	3,4

(Здесь и далее показатели помесечной оперативной отчетности приведены в пересчете на год.)

(На 1000 родившихся.)

Таблица 10.2. Население России и ее южных и восточных соседей в 1950-2050 гг. (млн. чел.)

Страна или группа стран	1950	1990	2000 (прогноз)	2050 (прогноз)
Бывший СССР	180,3	288,6	[293,3]	[291,4]
Россия	101,2	147,9	146,2	114,3
Китай	554,8	1155,3	1276,3	1516,7
Япония	83,6	123,8	126,4	109,5
Центральная Азия	17,5	50,4	67,4	94,8
Южно-Центральная Азия	82,9	246,3	315,4	683,8

(Казахстан и бывшие советские республики Средней Азии.)

(Центральная Азия, Иран, Афганистан и Пакистан.)

Источник: UN World Population Prospects: the 1996 Revision, Annex I. Demographic Indicators. UN; N.Y., 1996. Table 4.

Отмечается неблагоприятная тенденция и в изменении возрастной структуры населения. Доля лиц моложе трудоспособного возраста за 1990-1996 гг. уменьшилась с 27,3 до 22,9% при одновременном росте лиц пенсионного возраста с 17,2 до 20,2%, причем численность женщин в этой возрастной группе более чем на 13 млн. превышает численность мужчин.

Миграция. По данным официальной статистики, на 1 января 1998 г. численность вынужденных переселенцев и беженцев составила 1 191 939 человек. (Российский статистический ежегодник: статистический сборник/Госкомстат России. М., 1998.)

Согласно другим статистическим исследованиям, за 1993-1996 гг. число беженцев и вынужденных переселенцев увеличилось с 160,3 тыс. до 1147,4 тыс. (Технология управления геополитическими процессами в Северо-Кавказском регионе/В.Г. Игнатов, Л.Л. Хоперская, А.В. Понеделков и др. Ростов н/Д, 1999.) По подсчетам независимых ученых и общественных организаций, численность беженцев и вынужденных иммигрантов составляет 6,5 млн.

На 1 января 1998 г. в РФ 235 065 человек получили статус беженцев и 956 874 человек – статус вынужденных переселенцев. (Вынужденные мигранты и государство/Отв. ред. В.А. Тишков. М., 1998.)

В ходе международной миграции в Россию прибыло в 1993 г. 923 280 человек, в 1994 г. – 1 146 735 человек, в 1995 г. – 842 050 человек, в 1996 г. – 631 592 человек.

Миграционный прирост населения составил в 1994 г. 810,0 тыс. человек, в 1995 г. – 502,2 тыс., в 1996 г. – 343,6 тыс., в 1997 г. – 352,6 тыс., в том числе прирост городского населения в 1994 г. составил 537,6 тыс. человек, в 1995 г. – 406,0 тыс., в 1996 г. – 309,4 тыс., в 1997 г. – 296,2 тыс., а сельского в 1994 г. – 272,4 тыс. человек, в 1995 г. – 96,2 тыс., в 1996 г. – 34,2 тыс., в 1997 г. – 56,4 тыс.

По мнению некоторых экспертов, в последние годы наметилась тенденция сокращения миграционного потока. По сравнению с 1998 г. (январь-ноябрь) число мигрантов внутри России уменьшилось соответственно на 116,6 тыс. человек (на 4,9%) и на 137,1 тыс. уменьшилось число прибывающих из-за ее пределов (на 28,6%). В то же время несколько увеличилось число выбывающих за пределы России – на 4,0 тыс. человек (на 2,1%). В результате миграционный прирост населения страны за 11 месяцев 1999 г. снизился по сравнению с январем – ноябрем 1998 г. почти в 2 раза (на 141,1 тыс. человек).

Наибольший приток русскоязычного населения сложился за счет миграционного обмена с Казахстаном, Узбекистаном и Украиной. На долю этих государств приходится 64% всего миграционного прироста из стран ближнего зарубежья.

Отток населения отмечается в 16 регионах страны – во всех административно-территориальных единицах Дальнего Востока, в республиках Коми, Чечня и Тыва, в Архангельской и Мурманской областях Северного экономического района и Читинской области Восточно-Сибирского района. Численность остальных регионов популяется за счет переселенцев из регионов РФ и мигрантов из стран ближнего зарубежья. Положительное сальдо миграции отмечается в республиках Дагестан и Северная Осетия, Ингушской Республике, Краснодарском и Ставропольском краях, Ленинградской, Псковской, Калужской, Тверской, Белгородской, Самарской, Волгоградской и Калининградской областях, где сальдо миграции в 2,5-3 раза выше среднего показателя по России и составляет от 142 до 147 человек на 10 тыс. жителей при средней численности роста мигрантов по стране 42 человека.

Интенсивный миграционный отток наблюдается в Чукотском автономном округе, Магаданской, Сахалинской, Камчатской областях, в Республике Саха (Якутия), Мурманской области и в Республике Коми.

В результате снижения положительного сальдо миграции прирост числа жителей Алтайского края, Орловской, Воронежской, Тамбовской, Пензенской, Курганской, Челябинской, Омской и Томской областей сменился убылью.

Сокращение численности населения охватило территории 47 регионов РФ, на которых проживает 88,6 млн. человек, или почти 60% населения страны. К ним следует отнести все административно-территориальные единицы Северного и Дальневосточного регионов, Центрального (кроме Брянской, Калужской, Смоленской, Тверской областей), Северо-Западного (кроме Ленинградской области), Волго-Вятского (исключая республики Марий Эл и Чувашскую), Уральского (кроме Республики Башкортостан и Оренбургской области), Западно-Сибирского (исключая Республику Алтай, Новосибирскую и Тюменскую области), Восточно-Сибирского (кроме республик Тыва и Хакасия) и др.

В то же время в 33 регионах РФ отмечается увеличение численности населения. Такая тенденция сохраняется в республиках Алтай, Дагестан, Северная Осетия-Алания, в Ингушетии, Кабардино-Балкарии и Карачаево-Черкесии, а также в Тюменской области. Это связано как с естественным приростом, так и с миграционным притоком. Наиболее заметный рост населения характерен для республик Северного Кавказа, Ставропольского и Краснодарского краев, Белгородской, Астраханской и Калининградской областей и Республики Алтай.

Заметим, что в январе-ноябре 1999 г. сальдо миграции оставалось положительным со всеми государствами – республиками бывшего СССР, за исключением Белоруссии. Большая часть миграционного прироста между Россией и государствами – участниками СНГ и Балтии (48,1%) по-прежнему приходится на Казахстан. Однако в 1999 г. этот показатель сократился более чем в 1,5 раза (на 71,3 тыс. человек) и более чем в 2,5 раза (на 32,1 тыс. человек) уменьшилось сальдо миграции с Украиной.

Новым разрушительным для России явлением в постперестроечный период стал рост масштабов эмиграции. Ныне из России эмигрируют десятки тысяч граждан. Их общее число за 1989-1994 гг. превысило 600 тыс. человек. Среди эмигрантов в основном немцы, евреи, русские. Они направляются преимущественно (90%) в США, Германию и Израиль. В составе эмигрантов – техническая и творческая интеллигенция, высококвалифицированные рабочие. В результате Россия теряет интеллектуальный и профессиональный потенциал. (Дмитриев А.В. Конфликтология. М., 2000. С. 178.)

Структура населения

Социологов интересует структура или характеристики населения. К таким характеристикам относятся пол, возраст, место проживания (сельская или городская местность), раса, религия, национальная принадлежность, семейное положение, доход, образование и род занятий. Половой состав населения имеет особое значение. Он измеряется соотношением полов – числом мужчин на 100 женщин. На момент рождения на каждые 100 девочек приходится приблизительно 105 мальчиков. Однако примерно к 21 году численность женщин начинает превышать численность мужчин, и это соотношение все больше увеличивается с возрастом.

Другой важной характеристикой населения является его возрастной состав. Население, основная численность которого приходится на возрастную группу от 25 до 65 лет, имеет большую долю работающих в сравнении с неработающими членами общества. В таком обществе число иждивенцев невелико. Напротив, если большая часть населения приходится на любой из крайних полюсов возрастного диапазона – на людей моложе 20 или старше 65 лет либо на тех и других, – относительный показатель числа иждивенцев в таком обществе высок. Оценить социальную значимость этих характеристик можно с помощью половозрастных пирамид.

Половозрастная структура населения (пирамиды населения). Возрастной и половой состав населения можно представить с помощью пирамиды населения, которую часто называют “деревом возрастов” (см. рис. 10.2). Возрастные группы располагаются в определенном порядке по вертикальной оси, причем самая младшая возрастная группа помещается внизу, а самая старшая – вверху диаграммы. По горизонтали наносятся числа или пропорции, которые каждая из возрастных групп составляет от общей численности населения, причем сумма или часть, соответствующая мужской доле населения, находится слева от центральной разделительной линии, а соответствующая женской доле населения – справа от центральной разделительной линии. Сама пирамида представляет население в целом.



Рис. 10.2. Половозрастные пирамиды, США, 1900, 1940 и 1990 гг.: 1 — возраст; 2 — мужчины; 3 — женщины.

Источник: US. Bureau of the Census.

Половозрастная пирамида на 1900 г., представленная на рис. 10.2, типична для населения, которое увеличивается за счет роста рождаемости и снижения смертности. Пирамиды на 1940 и 1990 гг. дают совершенно иную картину. Они показывают снижение как уровня рождаемости, так и смертности. Основания обеих пирамид сужены, что отражает снижение уровня рождаемости в 1930 г. и в период с 1970 по 1985 г. Короткие планки в возрастной группе от 50 до 60 лет на пирамиде 1990 г. указывают, что индивиды, занимающие нижние планки на пирамиде 1940 г., переместились в возрастные группы старше среднего возраста.

Мальтус и Маркс

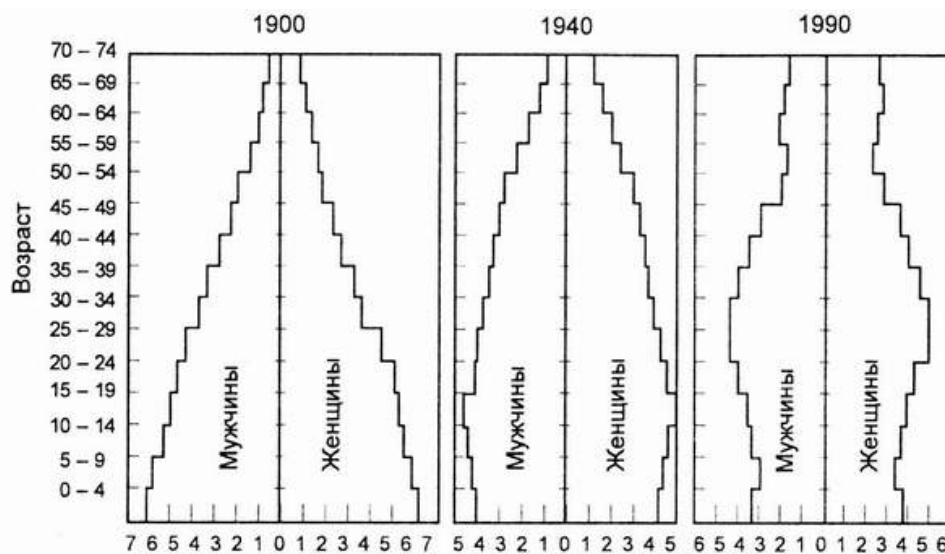
Взаимосвязь между ростом народонаселения и уровнем национального благосостояния давно стала ключевым вопросом для тех, кого интересуют проблемы населения. В 1798 г. английский экономист и священник Томас Роберт Мальтус (1766-1834) опубликовал свой “Опыт о законе народонаселения” (Essay on the Principle of Population). Многие вопросы, поднятые Мальтусом в то время, до сих пор остаются дискуссионными. Мальтус придерживался чрезвычайно пессимистической точки зрения, заявляя, что население имеет тенденцию расти быстрее, чем запасы продуктов, необходимых для жизни людей. Человечеству, говорил Мальтус, противостоят два неизменных и антагонистических закона природы: “потребность в пище” и “страсть между полами”. Он утверждал, что если сельскохозяйственное производство имеет тенденцию возрастать в арифметической прогрессии (1–2–3–4–5–6–7–8), народонаселение растет в геометрической прогрессии (1–2–4–8–16–32–64–128). На основании этой формулировки Мальтус придерживался пессимистического взгляда на будущее, поскольку, если народонаселение всегда увеличивается до некой конечной точки средств существования, прогресс не может иметь долгосрочного эффекта. Население неизбежно “догонит” и в буквальном смысле слова “проест” наиболее высокие уровни жизни. Мальтус рассматривал голод, войны и эпидемии как основные факторы, сдерживающие избыточный рост населения. Но он также признавал, что превентивные меры способны снизить уровень рождаемости – то, что он называл “моральным ограничением”. С “абсолютным перенаселением”, по Мальтусу, необходимо бороться путем регламентации браков и регулирования рождаемости. При этом Мальтус игнорирует потребность в детях и призывает к ограничению рождаемости независимо от объективных обстоятельств, которыми определяется интенсивность данного процесса.

В связи с мальтузианским принципом возникло множество проблем. Во-первых, Мальтус не смог в полной мере оценить возможности промышленной революции, которые опровергают его утверждение о том, что производство средств существования всегда и везде способно увеличиваться только в арифметической прогрессии. Например, в Соединенных Штатах использование технологических новшеств – сельскохозяйственной техники, ирригации, удобрений, пестицидов, выведения гибридных видов растений и животных – привело к тому, что рост средств существования оказался даже более быстрым, чем рост населения. Действительно, многое указывает на то, что демографическое давление стимулирует технический прогресс, приводящий в результате к более производительным сельскохозяйственным технологиям. Во-вторых, Мальтус не предвидел возможности новых методов контроля за рождаемостью или их применения в контексте системы ценностей, поощряющей создание небольших семей.

В каком-то смысле Мальтуса можно назвать интеллектуальным предшественником современных политических консерваторов. Мальтус полагал, что когда правительство намеревается предпринять нечто полезное, эти попытки в конечном итоге обращаются во зло. Он считал, что, поощряя ранние браки, английский Закон о бедных, согласно которому рабочим, имеющим семьи, полагались государственные субсидии, по существу только увеличил армии бедняков. Несмотря на это Мальтус поощрял государственную политику, приводящую к рациональному отношению людей к будущим последствиям их деятельности.

Карл Маркс не соглашался со многими мальтузианскими принципами и формулировками. Он настаивал на том, что избыток населения или, в частности, рабочего класса зависит от наличия возможностей для получения работы, а не от наличия фиксированных резервов продовольствия. По убеждению Маркса, углубляющийся кризис капиталистической системы неминуемо будет вытеснять все большее число рабочих в ряды безработных, что приведет некоторых индивидов к выводу об общем перенаселении общества. Следовательно, он считал капиталистическое общество источником проблем, связанных с ростом населения, и видел решение этих проблем в фундаментальной реструктуризации социального и экономического порядка. С такой точки зрения население всегда соотносится с социальной структурой. В общем, если Мальтус полагал, что именно индивиды способны ограничить рост населения путем самоконтроля, то Маркс возлагал надежды на коллективные действия людей по реструктуризации институциональной жизни.

Теория демографического перехода

Ряд социологов использовали идею демографического перехода для отражения характеристик роста населения в современную эпоху. С исторической точки зрения эта концепция пытается объяснить то, что происходило в европейских странах в прошедшие 200 лет, и используется для прогнозирования того, что произойдет в развивающихся странах в будущем. Теория демографического перехода утверждает, что процесс модернизации связан с тремя этапами в движении населения (рис. 10.3).



Рис. 10.3. Тенденции изменения уровней рождаемости и смертности в соответствии с теорией демографического перехода

Этап 1. Общества, которых не коснулись индустриализация и урбанизация, характеризуются высоким уровнем рождаемости и смертности. В результате этого численность и состав населения остаются относительно стабильными. Этот этап определяется как этап “высокого потенциального роста”: когда такие общества научатся контролировать уровень смертности, рост населения в них, вероятно всего, ускорится.

Этап 2. Модернизация оказывает начальный эффект на уровни смертности. Улучшение жилищных условий, повышение качества питания, уровня здравоохранения и санитарно-гигиенических мер приводят к стабильному снижению уровня смертности. Поскольку коренное уменьшение уровня смертности традиционно связывается с выраженным снижением детской смертности, ежегодно выживает все большее число новорожденных, которые в свое время сами становятся родителями. Таким образом, уменьшение уровня смертности в сочетании с неизменным уровнем рождаемости приводит к ярко выраженному ускорению темпов прироста населения. Однако с течением времени супружеские пары приходят к пониманию того, что чем ниже уровень детской смертности, тем меньше раз женщине надо рожать для обеспечения того же числа живых младенцев, и начинают соответственно корректировать деторождение. Более того, расходы и преимущества, связанные с рождением детей, изменяются в ходе развития процесса модернизации, делая маленькие семьи экономически более выгодными. Этап, называемый этапом переходного роста, завершается, когда уровень рождаемости падает, сравниваясь с уровнем смертности.

Этап 3. Модернизация дает возможность супружеским парам контролировать деторождение с помощью эффективных мер по ограничению рождаемости и одновременно подрывает религиозные запреты на применение подобных мер. По мнению сторонников теории демографического перехода, в результате этого современные общества достигают низких уровней смертности и столь же низких уровней фертильности, т.е. ситуации, приближающейся к нулевому увеличению численности населения. Этот этап называют этапом стабилизации численности населения.

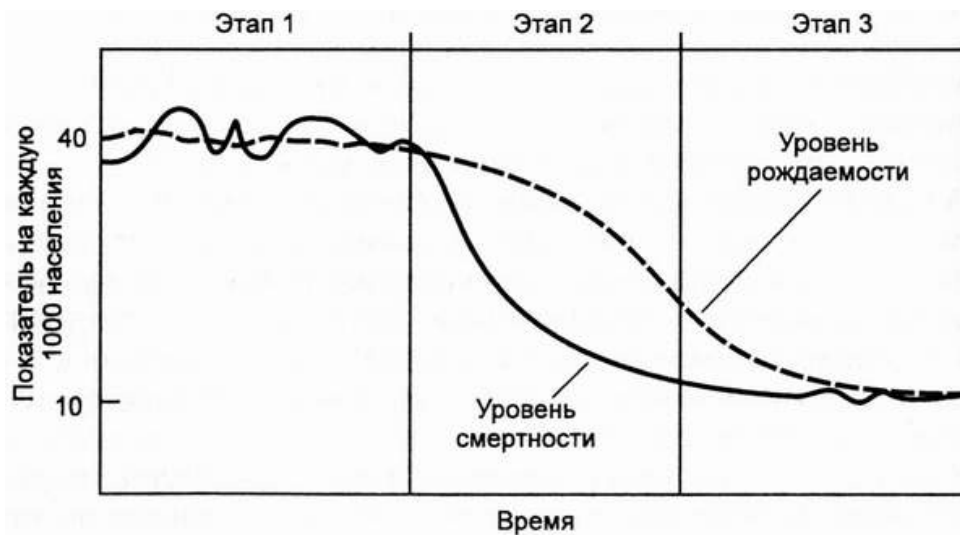
Социологи не сходятся в мнении о том, являются ли подобные этапы в процессе модернизации обязательными и регулярными. С одной стороны, никто не уверен, что этапы теории демографического перехода точно отражают европейскую “демографическую историю”.

Например, демограф Уильям Петерсен считает, что Нидерланды следовали по демографическому пути, совершенно отличному от того, который предлагает теория. В современную эпоху в Нидерландах наблюдался постоянный прирост населения, хотя уровень смертности не уменьшался вплоть до начала XX в. Действительно, в период с 1750 по 1850 г. уровень смертности явно вырос. Прирост численности населения Нидерландов являлся продуктом повышения фертильности после того, как были сняты традиционные запреты на деторождение.

Подобным образом процессы демографического перехода во многих других европейских национальных государствах развивались совершенно не по тому сценарию, который предлагают сторонники данной теории. Также оказывается, что теорию демографического перехода невозможно напрямую применить к бедным странам современного мира. Например, в некоторых государствах, таких, как Ямайка, фертильность в последние десятилетия действительно возросла благодаря экономическому прогрессу. Другие теории оказались ненамного лучше. К примеру, французский опыт не подтверждает выкладок теории конфликта и теории Маркса о том, что конкретные модели производства связаны с конкретными демографическими схемами. Очевидно, значительное количество переменных факторов связывается в совершенно различные взаимозависимости и дает в результате демографические ситуации с широким диапазоном разброса.

Демографическая политика

Существуют три базовые школы мышления, имеющие отношение к политике снижения рождаемости.

Планирование семьи суть первого подхода. Его сторонники утверждают: когда члены общества имеют непосредственный и легкий доступ к контрацептивам, а информация о важности и необходимости планирования семьи получает широкое распространение, уровни рождаемости в обществе снижаются. В свою очередь снижение рождаемости дает возможность вкладывать средства в экономическое развитие. Однако при этом очень просто впасть в “технологическое заблуждение” – слепо поверить в эффективность контрацептивов, не оценив в достаточной степени те социальные изменения, которые могут потребоваться прежде. Даже самые прекрасные средства не будут использоваться, пока люди не захотят их использовать. Правда же состоит в том, что люди во многих странах не желают ограничивать число детей. Для многих индивидов дети остаются основной защитой против ударов судьбы, когда они окажутся без работы, заболели или состарятся. Уровни рождаемости уменьшаются, когда у индивидов имеются весомые мотивы для сокращения численности своей семьи независимо от того, есть у них возможность пользоваться современными контрацептивами или нет. Человеческая история показывает, что во все времена люди проявляли значительную изобретательность в умении отделять сексуальное удовольствие от воспроизводства.

Стратегия развития составляет второй подход. Согласно представителям этой школы мысли, плодovitость является схемой поведения, тесно связанной с институциональной и организационной структурой общества. Сторонники этого подхода обращаются к западным государствам с призывом поделить своим благосостоянием, а не эксплуатировать ресурсы стран третьего мира. На Всемирной конференции ООН в 1974 г. в Бухаресте делегаты из многих коммунистических стран рекомендовали проведение политики невмешательства: “Позаботьтесь о людях, а они сами решат, какое число детей им иметь” или “Развитие – это наилучший контрацептив”. Хотя модернизация часто ассоциируется со снижением фертильности, но эта взаимосвязь является не столь ярко выраженной, чтобы обосновать наличие простой каузальной связи между процессом индустриализации и появлением маленьких семей.

Социетальная перспектива – третий подход. Правительство проводит политику, направленную на достижение каких-то изменений в демографическом поведении. Демограф Кингсли Дейвис предлагает ряд социальных реформ, способных снизить уровень рождаемости за счет поощрения низкой фертильности и наказания за высокую фертильность.

“Наиболее эффективными социальными изменениями будут такие изменения, которые смогут предложить людям возможности и цели, конкурирующие с семейными ролями. К примеру, предоставление одиноким людям преимуществ в форме жилья, налоговых льгот, учебных стипендий приведет к тому, что ранние браки потеряют популярность. Предоставление женщинам особых возможностей в сфере образования и работы повысит их интерес к профессиональной карьере и снизит значимость материнства как единственной роли женщины... Нарушение семейных традиций, более распространенная передача детей под присмотр дошкольных учреждений и начальной школы с сохранением за родителями ответственности по оплате этих услуг... Что касается методов регулирования рождаемости, включая аборт, подобные “услуги” могут предоставляться индивидам бесплатно”. (См.: *Vander Zanden James W. Sociology. P. 340.*)

В ряде стран для снижения рождаемости используют методы принуждения. В течение некоторого времени в 1970-х гг. в Индии проводилась программа принудительной стерилизации, в ходе которой ежемесячно почти 1 млн. граждан подвергался вазектомии. В Китае также были введены суровые законы, призванные снизить рост населения, в том числе предусматривающие наказание супружеских пар, имеющих двоих детей или более, и взимание штрафа с женщины, беременной вторым ребенком, в размере 20% ее зарплаты, если такая женщина отказывалась сделать аборт (по официальным данным, в 1986 г. в Китае приходилось 53 аборта на каждые 100 рождений). Подобные программы вызывают сильное негодование у многих граждан западных стран. Можно с уверенностью заявить, что программы по сокращению рождаемости остаются крайне противоречивыми как в плане их эффективности, так и их моральности.

Демографический прогноз численности населения земного шара

В последние годы просматривается вероятность того, что “пик” численности человечества будет достигнут уже при жизни нынешнего поколения, после чего начнется неуклонное ее снижение. Такие перспективы получили отражение даже в изданиях ООН, отличающихся взвешенным подходом. В последнем прогнозе комитета ООН по народонаселению “The 1996 Revision” наряду с “высшим” и “средним” присутствует и “низкий” вариант, согласно которому уже после 2040 г. при “нормальном” развитии событий, исключая войну, голод и крупные эпидемии, рост численности прекратится, после чего начнется депопуляция мира. Так, в 2040 г. население земного шара будет составлять 7,7 млрд. человек, но уже за период с 2040 по 2050 г. человечество сократится на 85 млн. человек. Затем оно будет сокращаться на 25% с каждым поколением.

Прогнозируемые демографические изменения приведут к значительному перераспределению мирового населения: если в 1995 г. отношение численности населения “менее развитых” и “более развитых” регионов было 4:1, то в 2050 г. оно будет 7:1, и если в 1995 г. население Европы (включая Россию) и Африки (включая Египет и страны Магриба) было приблизительно равным, то в 2050 г. африканцев будет в 3 раза больше, чем европейцев (табл. 10.3).

Таблица 10.3. Численность населения основных регионов мира в 1900-2055 гг. (млн. чел.)

Регион	1900	1996	2050
Мир в целом	1650	5768	9367
Африка	133	739	2046
Азия	947	3488	5443
Европа	408	729	638
Латинская Америка и Карибы	74	484	810
Северная Америка	82	299	384
Океания	6	29	46

Источник: United Nations Secretariat. Population Division// Population Newsletter. December 1996. № 62. P. 34.

Изменится также ситуация и с самыми многонаселенными странами мира: лишь половина из нынешнего списка останется в нем в 2050 г. В 1950 г. из 12 таких государств шесть было из более развитых регионов, в 1995 г. – четыре, а в 2050 г. – лишь США. Можно с уверенностью прогнозировать серьезные изменения в соотношении сил в мире в середине XXI в. (табл. 10.4).

Таблица 10.4. Самые многонаселенные страны, 1950–2050 гг. (млн. чел.)

Место	1950	1995	“Низкий вариант” ООН на 2050 г.
1	Китай (555)	Китай (1222)	Индия (1231)
2	Индия (358)	Индия (929)	Китай (1198)
3	СССР (180)	США (267)	Пакистан (306)
4	США (152)	Индонезия (197)	Нигерия (279)
5	Япония (84)	Бразилия (159)	США (272)
6	Индонезия (80)	Россия (148)	Индонезия (251)
7	Пакистан (72)	Пакистан (136)	Бразилия (188)
8	Бразилия (53)	Япония (125)	Бангладеш (178)
9	Великобритания (51)	Бангладеш (118)	Эфиопия (176)
10	ФРГ (50)	Нигерия (112)	Заир (146)
11	Италия (47)	Мексика (91)	Иран (143)
12	Франция (42)	Германия (82)	Мексика (127)

Еще одним следствием демографических изменений станет постепенное старение населения – феномен, не имеющий исторических прецедентов. В 1900 г. средний возраст землян был около 20 лет, к 1995 г. он достиг 25 лет, а в 2050 г., по данному прогнозу, он превысит 42 года. В менее развитых регионах этот показатель почти удвоится: с 23 лет в 1995 г. до 41 года в 2050 г., превысив нынешний показатель таких стран, как Япония и Германия, – 40 лет. В более развитых регионах средний возраст также увеличится до 51 года, причем во многих из них этот уровень будет превышен: Япония – 53, Германия – 55, Италия – 58 лет.

Этот опасный и весьма неожиданный процесс будет иметь серьезные последствия: резко снизится число детей при одновременном увеличении числа пожилых, во всяком случае тех, кого сегодня считают таковыми. В 1950 г. дети до пяти лет составляли 1/5 мирового населения, сегодня – 1/12, а в 2050 г. этот показатель опустится ниже 1/20. Люди старше 65 лет, удельный вес которых в 1950 г. был 5%, а в 1995 – 6,5%, составят свыше 18% землян в 2050 г. И если в 1950 г. на каждого старика приходилось 2,5 ребенка, то в 2050 г., напротив, на каждого ребенка придется

почти четыре человека старше 65 лет. В менее развитых регионах численность стариков втрое превысит численность молодежи, в более развитых регионах этот показатель будет равняться восьми. Так, в Италии, которая в этом прогнозе служит экстремальным примером выделенных тенденций, в 2050 г. удельный вес детей моложе пяти лет будет лишь 2%, а стариков – более 40%.

Сократится не только доля детей, но и молодежи в целом. В 2050 г. на Земле будет проживать на 100 млн. меньше 15-24-летних, чем их было в 1995 г. (12 и 18% соответственно), причем в первую очередь это коснется наименее развитых стран. Многие промышленно развитые страны превратятся в “дома для престарелых”, поскольку число людей 75-85 лет будет превышать численность возрастной группы 0-10 лет. Специалисты, однако, указывают, что развитие медицины и других наук может способствовать сохранению активной жизни даже для тех, кому за 80, отвергая взгляд на общество будущего как на “сборище неполноценных инвалидов”. Тем не менее, если сейчас основным показателем уровня развития государства является детская смертность, то в 2050 г. им станет “статус здоровья” стариков. (Eberstadt N. World Population Implosion?//Publ. Interest. N.Y., 1997. № 129. P. 3-23.)

[Назад](#)

[Содержание](#)

[Вперед](#)

§ 10.3. ГОРОДСКАЯ СРЕДА

Зарождение и эволюция городов

Численность и структура населения во многих отношениях сказываются на всех фазах социальной жизни. Территориальное распределение населения также приобретает ключевое значение. Территория проживания может быть столь большой, как континент, и столь малой, как городской квартал. Между этими крайними точками находятся регионы мира, национальности, национальные регионы, государства, города и сельскохозяйственные местности. Изменения численности и пропорций распределения населения, проживающего в различных местностях, представляют собой кумулятивный эффект различий в рождаемости, смертности и чистой миграции.

Одним из наиболее значительных явлений в истории человечества можно считать развитие городов. Города являются самой поразительной характерной чертой нашей современной эпохи. *Город – это относительно плотная и постоянная концентрация людей, которые обеспечивают себе средства к существованию в основном за счет несельскохозяйственной деятельности.* Влияние урбанистического образа жизни распространяется далеко за пределы непосредственных границ города. Многие характеристики современных обществ, в том числе и их проблемы, вытекают из урбанистической среды существования.

Города представляют собой относительно недавнее явление в человеческой истории. Только к неолиту созрели соответствующие условия для существования больших поселений людей. Культивирование растений и приручение животных явились решающими новшествами, позволившими человеческим существам стать партнерами природы, а не паразитами “на ее теле”. В отличие от своих предков, занимавшихся охотой и собирательством, люди получили возможность “производить” пищу, за счет чего смогла возрасти численность населения в оседлых человеческих общинах.

Доиндустриальные города. Ранние сообщества эпохи неолита представляли собой скорее маленькие поселения, чем города. Для возникновения городов понадобился ряд новшеств. В период между 6000-4000 гг. до н.э. такие нововведения, как изобретение плуга, который тянули волю, колесной повозки, лодки, металлургии, ирригации и окультуривание новых растений, предоставили возможность более интенсивно и продуктивно использовать достижения эпохи неолита. Когда эти технические достижения начали применяться в местностях с наиболее благоприятными климатом, почвой, водой и топографией, результатом стала достаточно продуктивная экономика, приведшая к концентрации в одном месте людей, которые сами не выращивали пищу для себя. Такие благоприятные условия наблюдались в долинах широких рек с аллювиальными почвами, которые не истощались в результате их последовательного использования, с сухим климатом, сводившим к минимуму выщелачивание почвы, с обилием солнечных дней в году и с близлежащей рекой, дающей запас воды для орошения почвы.

В числе ранних центров, развития городов можно назвать Месопотамию, долину Нила в Египте, долину реки Инд в Индии и бассейн Хуанхэ в Китае. Однако продуктивной экономики самой по себе было недостаточно для роста городов. Вместо того чтобы производить продукты питания для избыточного городского населения, земледельцы могли, по крайней мере теоретически, умножаться на своей земле до тех пор, пока выращиваемых ими урожаев не перестало бы хватать для того, чтобы прокормить самих себя. Требовались также новые формы социальной организации.

По большей части доиндустриальные города по численности не превышали 10% населения региона. Города с населением 100 тыс. человек или больше встречались редко, хотя при благоприятных социальных и экономических условиях некоторые города перерастали подобную численность. Рим во II в. до н.э., Константинополь в качестве политического наследника Рима, Багдад до 1000 г. до н.э., китайские города в эпоху династии Сун в 1100-1300 гг. до н.э., а также Токио, Киото и Осака в Японии XVII и XVIII вв. имели численность населения, превышающую 100 тыс., а в некоторых случаях, возможно, даже достигали миллионного населения. Однако численность

доиндустриальных городов ограничивалась различными факторами. Во-первых, дороги и средства передвижения не могли обеспечить перевозку объемных грузов на длительные расстояния, а хранение скоропортящихся товаров, в том числе продуктов питания, представляло большие трудности. Во-вторых, ранним городам трудно было обеспечивать собственную безопасность. Их жители находились под постоянной угрозой и часто подвергались нападениям соседних городов или других народов. В-третьих, отсутствие современной медицины и санитарных средств означало, что жизнь в городах часто оказывалась смертельно опасной. Вода, использовавшаяся для питья, часто была загрязнена всевозможными отходами. Будучи центрами торговли, города привлекали приезжих, которые служили переносчиками заразных болезней. И наконец, крепостнические, рабовладельческие и кастовые структуры привязывали крестьянство к земле и препятствовали миграции между аграрными и городскими местностями. Эти и прочие факторы приводили к тому, что первые города были в основном небольшими.

Индустриально-городские центры. В последние 180 лет процесс урбанизации шел достаточно быстрыми темпами. В 1800 г. в мире было менее 50 городов с населением 100 тыс. человек или более. В 1950 г. насчитывалось уже 906 таких городов, а в 1980 г. – 2202 города. В настоящее время в мире насчитывается 26 городов с населением выше 5 млн. человек, 71 город с населением от 2 млн. до 5 млн. и 128 городов с населением 1-2 млн. жителей. Многие из первых городских поселений представляли собой города-государства, из которых развились многие современные национальные государства. Даже когда нация увеличивалась по численности и занимаемой площади, город продолжал оставаться центром политической и экономической активности, а также сердцевинной большей части социальной жизни. Для представителей других наций город зачастую является олицетворением самой нации, и эта традиция сохраняется в современном использовании названия города, например Москва, Вашингтон, Лондон, как синонима конкретной нации.

И социальные факторы, и технические нововведения внесли вклад в ускорение роста городов. Организационные изменения обеспечили большую сложность разделения труда. Промышленная революция дала возможность использовать пар в качестве источника энергии, что способствовало широко распространенному применению машин. Станки с приводным двигателем ускорили социальные тенденции, в результате которых производство вышло за стены домов на территорию централизованной фабрики. По мере расширения фабрично-заводской системы стало требоваться все большее число рабочих. Люди приходили на фабрики, привлекаемые не только новизной городской жизни, но и возможностью получить более высокий заработок. В Европе рост городов стимулировался также закатом феодальной системы и появлением национальных государств. Это дало толчок для консолидации обширных географических пространств, что повлекло за собой укрупнение внутренних рынков, интеграцию транспортных систем, появление общих денежных единиц и мер веса, освобождение от зависимости во внутреннем производстве товаров.

Крупные города-метрополи. Промышленно-городские центры были сильно разбросаны географически и хотя и доминировали над периферийными регионами, но при этом имели с ними лишь слабые экономические и социальные взаимосвязи. Сравнительно недавно появились крупные города-метрополи. Эта фаза городского развития не является резким разрывом с индустриально-городской традицией, а скорее означает расширение и углубление влияния городов во всех сферах общественной жизни. Технологическая основа фазы крупных метрополий заключается в чрезвычайно широком применении научных достижений в промышленности, в широком распространении электроэнергии (что освободило промышленность от ограничений, связанных с применением пара и ременных передач), в появлении современных средств передвижения (автомобили и другие скоростные средства перевозки освободили города от ограничений, связанных с пешими и конными перемещениями, которые в большей или меньшей степени ограничивали территориальный рост городов).

Применение паровых и ременных приводов привело к большой скученности населения в городских районах к началу XX в. Однако ряд факторов, неуклонно выходящих на передний план, обострил прежние проблемы центростремительного развития, включая повышающиеся городские налоги, растущие цены на земельные участки, проблемы транспорта и грузовых перевозок, а также приходящие в упадок и ветшающие внутренние районы. Эти и другие силы ускорили центростремительное развитие, которое стало технически возможным за счет применения электроэнергии, появления скоростных средств перевозки, автомобилей и телефонной связи. Результатом стало появление городов-спутников и пригородных районов, стремительно разрастающихся городских зон, связанных кольцевыми дорогами и составляющих единый огромный город. По численности населения, занятости, инвестициям, строительству и торговым зонам такие метрополи соперничают со старыми городами-центрами. Они вмещают в себя промышленные предприятия, здания корпораций и офисы-небоскребы, шикарные магазины, редакции независимых газет, театры, рестораны, отели высшего уровня и громадные стадионы.

Прежние различия между городами и сельскими местностями стираются во многих западных обществах по мере того, как мир, по часто цитируемому выражению Маршалла Маклухана, становится “вселенской деревней” (global vilage). Во многих случаях сельскохозяйственные районы, расположенные между городскими центрами, также претерпевают урбанизацию, в результате чего образуется мегаполис.

Северо-восточный прибрежный пояс США представляет собой хорошую иллюстрацию этого процесса. Гигантский мегаполис протянулся вдоль оси длиной в 600 миль от Нью-Хэмпшира на юге до Виргинии на севере, охватывая 10 штатов, 117 графств, 32 города численностью более 500 000 жителей и включая в свой состав почти 1/5 всего населения США. Прогнозы процесса урбанизации позволяют предположить, что к 2050 г., если не раньше, еще один городской пояс протянется начиная от штата Нью-Йорк через Пенсильванию, Огайо, Северную Индиану и

Иллинойс до Грин-Бей в Висконсине и Миннеаполис-Сент-Пол.

Таким образом, для наиболее экономически развитых стран мира характерен очень высокий уровень пространственной концентрации экономической жизни, что приводит к формированию обширных зон почти сплошной урбанизации, население которых исчисляется десятками миллионов человек. Крупнейшие города подобных зон связаны между собой автомобильными и железнодорожными магистралями, вдоль которых расположены средние и малые города. Они формируют в совокупности гигантские поселения ленточного типа, замыкающиеся в единую сеть (с отдельными вкраплениями малоурбанизированных территорий). К этой группе относятся зона “Токайдо” с населением свыше 55 млн. человек, объединяющая Большой Токио (восемь префектур, включающих также Йокогаму) и Большой Осака (три префектуры); Рейнская зона (Германии, Нидерландов и Бельгии) и Английская зона (агломерации Лондона, Бирмингема и Манчестера). Подобные зоны выделяют в особый тип поселений, именуемый “мегаполис”.

В 1950-х гг. в мире было только два мегаполиса – Нью-Йорк и Лондон. В 1980-х гг.– три мегаполиса с численностью населения более 20 млн. чел. К 2025 г. в мире будет более 20 мегаполисов. Можно выделить следующие важнейшие тенденции урбанизации.

- Сегодня в мировом хозяйстве наблюдается стабильная тенденция относительного сокращения сельского населения в силу его перемещения в города (процесс урбанизации), хотя и имеет место абсолютный рост сельского населения мира за счет развивающихся стран. Так, если в 1974 г. городское население составило 38% населения мира, то в 2000 г.– 48% (в развитых странах – 80%, в развивающихся – 44%). Наиболее урбанизированный регион – Западная Европа, наименьшая урбанизация – в Африке.
- За последние годы темпы урбанизации в развитых странах снизились, а в некоторых даже происходит сокращение численности городского населения; в развивающихся странах темпы урбанизации продолжают расти.

Урбанизация – противоречивый процесс, характеризуемый как позитивными, так и негативными чертами.

К негативным чертам процесса урбанизации следует отнести:

- обострение социально-экономических проблем, что наглядно проявляется в разрыве между городом и деревней в области экономики, в уровне развития культуры образования, социального обеспечения, здравоохранения и т.п., в усугублении криминогенной ситуации; обострении проблем обеспечения жильем проживающих в городе и т.д.;
- особо остро ставится проблема крупных и сверхкрупных городов – мегаполисов. В начале XX в. такими считали города с населением более 1 млн. человек. В 1990-м гг. данный показатель поднялся до 10 млн. человек.

Среди безусловно позитивных черт процесса урбанизации необходимо отметить то, что этот процесс отражает прогрессивное развитие производства, науки, техники и общества в целом.

Модели роста городов

Социологи, стремясь понять, каким образом люди территориально оформляют свои взаимосвязи и осуществляют деятельность, разработали несколько моделей, с помощью которых пытаются выявить экологические схемы и структуры роста городов (см. рис. 10.4).



Рис. 10.4. Теоретические модели городских структур:

a — теория концентрических окружностей; *б* — теория секторной структуры; *в* — теория нескольких центров; 1 — центральный деловой район города; 2 — предприятия оптовой торговли, мелкие промышленные предприятия; 3 — жилые кварталы низшего класса; 4 — жилые кварталы среднего класса; 5 — жилые кварталы высшего класса; 6 — тяжелая промышленность; 7 — периферийный деловой район; 8 — жилой пригородный («спальный») район; 9 — промышленный пригородный район; 10 — зона окружающих городков и поселков, большинство жителей которых ежедневно ездит на работу в центр более крупного города.

Источник: «The Nature of Cities» by Chauncey D. Harris and Edward L. Ullman
// The Annals of the American Academy of Political and Social Science. Vol. 242.

Модель концентрических зон. В период между Первой и Второй мировыми войнами социологи из Чикагского университета рассматривали город Чикаго как социальную лабораторию и подвергли его интенсивным исследованиям. Модель концентрических зон занимала главенствующее положение в большинстве этих исследований (Парк, Берджесс и Маккензи, 1925). Согласно мнению чикагской группы социологов, современный город приобретает форму концентрических окружностей, каждая из которых имеет четкие отличительные характеристики. В центре города – центральном деловом районе – располагаются магазины розничной торговли, финансовые учреждения, отели, театры и предприятия, отвечающие нуждам покупателей из деловой части города. Этот район находится в окружении жилого района, переживающего состояние упадка вследствие наступления на район деловой части города и промышленных предприятий – так называемой переходной зоны. Когда-то в этой части города стояли затейливые особняки состоятельных и известных горожан, а затем она превратилась в район трущоб и прибежище для предприятий мелкого бизнеса (ломбардов, магазинов “секонд хэнд” и скромных закусочных и ресторанов). Переходная зона “перетекает” в рабочие кварталы, состоящие из двухквартирных домов, старых многоквартирных жилищ и домов с недорогими квартирами, где проживают преимущественно “голубые воротнички” и низкооплачиваемые “белые воротнички”. За рабочей зоной начинаются жилые зоны, где в основном проживают мелкие предприниматели, профессионалы и управленческий персонал. И наконец, за зоной проживания наиболее состоятельных горожан идет кольцо малых городов, городков и поселков, или пригородная зона, многие жители которой регулярно ездят на работу в деловой центр города.

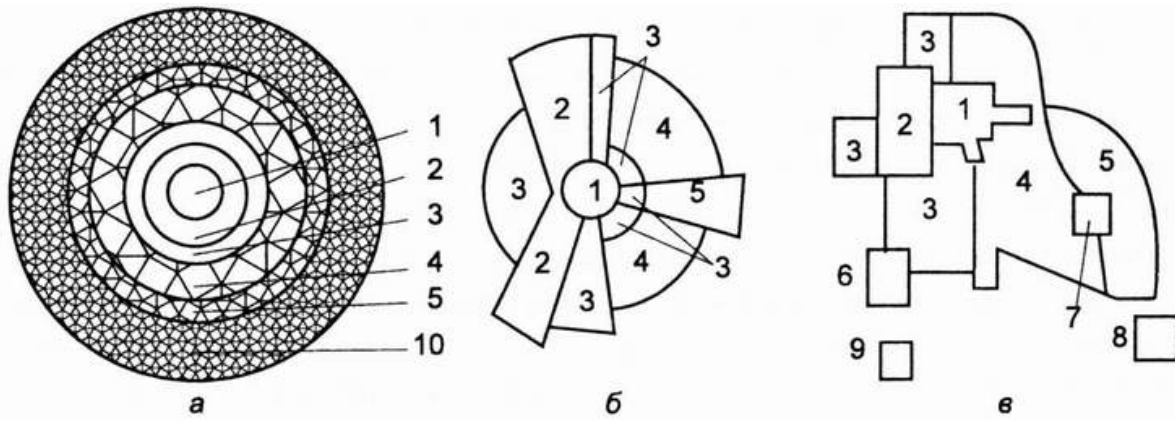
Чикагская школа социологов рассматривала указанные зоны как идеальные типы, поскольку на практике ни один город не соответствует полностью этой схеме. К примеру, город находится на берегу озера Мичиган, так что в данном случае скорее действует модель концентрической полуокружности. Кроме того, критики этой модели указывают, что она более подходит для характеристики городов на рубеже XX в., чем для современных городов. Также совершенно очевидно, что некоторые города никогда даже приблизительно не соответствовали модели концентрических окружностей, а города Латинской Америки, Азии и Африки не имеют столь характерной специфики использования площадей, какая принята в США.

Секторная модель. Гомер Хойт полагал, что крупные города состоят не из концентрических окружностей, а скорее из ряда секторов. Он создал секторную модель городской структуры (см. рис. 10.4, б). Районы, где жилье стоит недорого, часто приобретают клиновидную форму и простираются от центра города к его окраине. По мере роста города дорогостоящие районы начинают выступать за городские пределы, оставаясь при этом в том же самом секторе. Районы в границах сектора, покинутые людьми с высокими доходами, ветшают и приходят в упадок. Хойт утверждает, что престижные и дорогостоящие районы не образуют концентрическую зону вокруг окраинных районов города, а типично располагаются с наружного края нескольких секторов. Промышленные районы простираются вдоль речных долин, русла реки или железнодорожного полотна, а не располагаются по концентрической окружности вокруг делового центра города.

Однако, подобно модели концентрических зон, секторная модель также была неприемлемой для большого количества городских структур.

Модель множества центров. Еще одна модель описывает город как структуру, имеющую не один, а несколько центров. Каждый центр специализируется в конкретной деятельности и накладывает свой неповторимый отпечаток на окружающую часть города. Например, деловой центр фокусируется на коммерческой и финансовой деятельности. В число других центров входят: зона “ярких огней” (театры и прочие увеселительные заведения), зона правительственных учреждений, центр оптовой торговли, зона тяжелой промышленности и медицинский комплекс. Множество центров в пределах города возникает по разным причинам. Во-первых, некоторые виды деятельности налагают специфические требования, например торговая зона должна быть расположена таким образом, чтобы в нее можно было попасть из любой части города; портовый район, естественно, должен располагаться в акватории, а промышленная зона должна иметь обширные площади недалеко от водных или железнодорожных коммуникаций. Во-вторых, предприятия, занимающиеся одинаковой или сходной деятельностью, часто выигрывают от того, что оказываются сконцентрированными на каком-то одном городском участке, к примеру, зона розничной торговли процветает, поскольку покупателей привлекает возможность попасть в целую сеть разнообразных магазинов. В-третьих, разные виды деятельности часто мешают друг другу, например престижные жилые кварталы несовместимы с промышленными предприятиями и будут препятствовать развитию друг друга. В-четвертых, некоторые виды деятельности не могут позволить себе дорогостоящие районы и размещаются в более дешевых кварталах; это относится, например, к оптовым предприятиям и складам. Модель множества центров более пригодна для описания уникальных характеристик, свойственных конкретным городским структурам, чем для выявления универсальных пространственных характеристик во всех городах.

Российские города

То, что в России в XX в. сформировалось городское общество, очевидно уже чисто статистически: если в 1950 г. численность городского населения составляла 70,7 млн. человек, или 39,3% всего населения, то в 1990 г. – почти 190 млн. человек, т.е. 65,8% жителей страны. Россия имела наиболее развитый индустриальный базис и соответствующий городской тип поселений был сильнее развит, чем в республиках с аграрно-индустриальным экономическим фундаментом. К началу 1993 г. в России насчитывалось в 2 раза больше городских поселений, чем перед Второй мировой войной, а численность городского населения возросла почти втрое, составив 73%. Урбанистические процессы, вначале не очень заметные и казавшиеся побочным следствием великой индустриализации, приобрели фундаментальное качественное значение для развития современного российского общества (см. табл. 10.5, 10.6).

Таблица 10.5. Динамика городских поселений и численность городского населения России (См.: Пивоваров Ю.Л. Мировая урбанизация и Россия на пороге XXI века // Общественные науки и современность. 1996. № 3. С. 17.)

Год переписи	Количество			Численность городского населения (млн. чел.)	Доля городского населения (%)
	городов	поселков городского типа	всех городских поселений		
1959	877	1495	2372	61,6	52
1970	969	1869	2338	81,0	62
1979	999	2046	3045	95,4	69
1989	1037	2193	3230	108,4	74
<u>1993</u>	1064	2094	3158	108,9	73

(На начало года.)

Таблица 10.6. Удельный вес городского и сельского населения в общей численности населения (на 1 января, %) (Регионы России: Информ. стат. сб.: В 2 т. Т. 1/Госкомстат России. М., 1997. С. 381-383.)

Данные по РФ и регионам РФ	1986		1991		1995		1996	
	город	село	город	село	город	село	город	село
Российская Федерация	72,4	27,6	73,9	26,1	73,0	27,0	73,1	26,9
Северный	75,8	24,2	77,0	23,0	85,8	24,2	75,7	24,3

Северо-Западный	86,1	13,9	86,8	13,2	86,7	13,3	86,7	13,3
Центральный	81,6	18,4	82,8	17,2	92,9	17,1	82,9	17,1
Волго-Вятский	66,9	33,1	69,5	30,5	70,0	30,0	70,1	29,9
Центрально-Черноземный	57,8	42,2	61,2	38,8	61,4	38,6	61,6	38,4
Поволжский	71,6	28,4	73,7	26,3	73,0	27,0	73,0	27,0
Северо-Кавказский	56,6	43,5	57,7	42,3	55,5	44,5	55,6	44,4
Уральский	73,5	26,5	75,1	24,9	74,5	25,5	74,5	25,5
Западно-Сибирский	71,4	28,6	73,1	26,9	70,9	29,1	71,0	29,0
Восточно-Сибирский	71,0	29,0	72,0	28,0	71,4	28,6	71,4	28,6
Дальневосточный	75,6	24,4	76,3	23,7	75,8	24,2	75,8	24,2

Чтобы объяснить, чем отличается российская урбанизация от процессов развития городского общества в других странах и национально-культурных сообществах, нужно попытаться провести теоретическое различие фактов и факторов, найти тонкие нюансы, выявить незаметные поверхностному и обобщенному взгляду особенности. Судя по цифрам, в 1950-1990 гг. численность городского населения в России увеличивалась с той же скоростью, как и в мире в целом, – примерно в 3 раза. Однако темпы урбанизации в этот период были в разных странах разными, и СССР входил в группу стран, имеющих относительно большую, быстро развивающуюся массу городского населения (табл. 10.7). В отличие от СССР Россия заняла бы в табл. 10.7 позицию ниже на две строки, но общая урбанистическая тенденция, присущая ее развитию, отражена здесь верно.

Таблица 10.7. Динамика численности городского населения

Страна	Городское население (млн. чел.)		Прирост		Доля городского населения (%)	
	1950 г.	1990 г.	Абсолютный прирост, млн. чел.	Относительный прирост, %	1950 г.	1990 г.
Китай	60,9	380,8	319,9	525,2	11,0	33,4
Индия	61,6	230,2	168,6	273,7	17,3	27,0
СССР	70,7	189,8	119,1	168,4	39,3	65,8
США	97,6	186,8	89,2	91,3	64,2	75,0
Бразилия	19,2	112,6	93,4	486,4	36,0	74,9
Япония	42,0	95,0	53,0	126,1	50,3	77,0
Мексика	11,9	64,3	52,4	440,3	42,7	72,6
Индонезия	9,8	56,2	46,4	473,4	12,4	30,5
Германия	36,1	52,6	17,5	48,4	72,3	87,4
Великобритания	42,6	50,9	8,3	19,4	84,2	89,1
Франция	23,4	41,6	18,2	77,7	56,2	74,3
Италия	25,5	30,3	13,8	54,1	54,3	68,9
Нигерия	3,3	38,1	34,8	1054,4	10,1	35,2
Турция	4,4	34,2	29,8	677,2	21,3	61,3
Иран	4,6	30,9	26,3	571,7	27,7	56,7

Несмотря на полное соответствие общемировым тенденциям по ряду основных показателей, можно выявить ряд специфических российских особенностей. Так, современное российское общество с численной точки зрения, если считать долю городского населения как социоструктурный показатель урбанизации, гораздо ближе к группе наиболее развитых стран (Великобритании, Германии, Японии, США), а характеристики динамики прироста городского населения сближают ее с развивающимися странами (Бразилией, Индией, Индонезией, Китаем и Мексикой). Эти, казалось бы, чисто демографические и поселенческие показатели весьма точно отражают реальный социальный статус и промежуточное состояние российского общества в современном мировом сообществе.

(Шепелев Е.М. Современный город. Ростов н/Д, 1999. С. 14-19.)

Городское население страны за 1991-1997 гг. стабильно уменьшалось, сократившись к 1998 г. на 2,3 млн. человек, или на 2,1% максимальной численности на начало 1991 г. Более сложной была динамика численности сельского населения. От минимальной в XX в. численности на начало 1991 г. оно увеличилось к 1995 г. на 1,3 млн. человек (на 3,4%). Но затем, как и городское, стало сокращаться, уменьшившись к 1998 г. на 0,4 млн. человек (или на 1% от численности на начало 1995 г.). Тем не менее по сравнению с 1991 г. численность сельского населения все-таки выросла на 263% (табл. 10.8).

Таблица 10.8. Динамика численности населения России (1991-1998 гг.)

Показатель	1991	1992	1993	1994	1995	1996	1997	1998
Численность населения России, млн. чел.	148,5	148,7	148,7	148,4	148,3	148,0	147,5	147,1
Городское население, млн. чел.	109,8	109,7	108,9	108,5	108,3	108,1	107,8	107,5
Сельское население, млн. чел.	38,7	39,0	39,8	39,9	40,0	39,9	39,7	39,6
Доля городского населения, %	73,9	73,8	73,2	73,1	73,0	73,0	73,1	73,1

Сокращение могло быть значительно более существенным – число умерших в стране за период 1991-1997 гг. превысило число родившихся на 4,2 млн. человек. Но Россия в целом имела за эти годы положительное миграционное сальдо 2,6 млн. человек, т.е. естественная убыль была “скомпенсирована” за счет миграционного прироста более чем на 3/5.

Соответственно менялась и доля городского населения. За 1991-1994 гг. она довольно быстро сокращалась, а затем вновь выросла. В итоге к 1998 г. доля городского населения в России сократилась по сравнению с 1991 г. на 0,8%. Эти колебания очень существенны, так как на протяжении всего XX в. (кроме периода, революции и гражданской войны) доля городского населения в России неуклонно возрастала. (Симагин Ю.А. Соотношение городского и сельского населения в России (1991-1997 гг.)//Социологические исследования. 2000. № 1. С. 67-68.)

По данным Госкомстата, количество городов и поселков городского типа в РФ: в 1994 г.– 3158, 1995 г.– 3123, 1996 г.– 3109, 1997 г.– 3078, 1998 г.– 3050.

Количество городов в РФ: в 1994 г.– 1059, в 1995 г.– 1079, в 1996 г.– 1087, в 1997 г.– 1087, в 1998 г.– 1090, из них с численностью населения от 500 тыс. до 999,9 тыс. человек: в 1994 г.– 21, в 1995 г.– 20, в 1996 г.– 19, в 1997 г.– 18, в 1998 г.– 20, из них количество городов с населением 1 млн. и более: в 1994 г.– 12, в 1995 г.– 12, в 1996 г.– 12, в 1997 г.– 13, в 1998 г.– 13.

В 1998-1999 гг. в число крупнейших городов России входят: Москва (8342,5 тыс. человек), Санкт-Петербург (4213,8 тыс. человек), Новосибирск (1366,8 тыс.), Нижний Новгород (1372,1 тыс.), Екатеринбург (1275,6 тыс.), Самара (1179,2 тыс.), Омск (1160,2 тыс.), Челябинск (1082,9 тыс.), Пермь (1028,8 тыс.), Уфа (1094,2 тыс.), Казань (1075,6 тыс.), Волгоград (1024,3 тыс.), Ростов-на-Дону (1013,0 тыс.).

[Назад](#)

[Содержание](#)

[Вперед](#)

Глава 11. СОЦИАЛЬНЫЕ ИЗМЕНЕНИЯ

Социальная жизнь – это не физический материал или вещество, из которого можно вылепить что угодно; это непрерывный процесс, постоянно самообновляющийся, перестраивающийся, изменяющийся. Социологи определяют фундаментальные изменения, происходящие с течением времени в паттернах культуры, структуры и социального поведения, как социальные изменения. Это процесс, в результате которого общество становится несколько иным, оставаясь при этом в каком-то смысле тем же самым. Роль социальных изменений видится более ясно, когда мы размышляем над событиями, оказавшими влияние на жизнь наших отцов и дедов (например, Октябрьская революция 1917 г., Вторая мировая война, афганская война), и осознаем, насколько далеки от нас эти события.

§ 11.1. ИСТОЧНИКИ СОЦИАЛЬНЫХ ИЗМЕНЕНИЙ

Социальные факторы изменений

Социальные изменения ставят людей перед новыми ситуациями и побуждают их вырабатывать новые формы деятельности. Изменения в поведении людей, а также в культуре и структуре нашего общества вызывают взаимодействие множества факторов. Социологи выделяют ряд особо важных факторов, воздействие которых различается в зависимости от ситуации, времени и места.

Физическая среда. Люди живут в определенной среде обитания. Для того чтобы выжить, им необходимо вступить во взаимодействие с окружающей средой. К числу главных адаптивных механизмов, имеющихся в распоряжении населения, относятся социальная организация и технология. Однако социальная организация и технология, помогающие людям приспособляться к одной окружающей среде, не обязательно подойдут для адаптации к какой-то другой. Общества охотников и собирателей, огороднические, аграрные и промышленные различаются по типу адаптации. Если окружающая среда по какой-то причине изменяется, ее обитатели, выработавшие определенный тип адаптации к ней, должны отреагировать на эти перемены соответствующими институциональными изменениями, новыми формами социальной организации, новыми техническими изобретениями. Засуха, наводнения, эпидемии, землетрясения и прочие стихийные силы вынуждают людей вносить изменения в свои жизненные стили. Кроме того, человек также оказывает значительное воздействие на свою физическую среду. Захоронения вредных отходов, кислотные дожди, загрязнение воды и воздуха, истощение водных ресурсов, эрозия верхнего плодородного слоя почвы и “наступление” пустынь – все это результат ущерба, нанесенного людьми экосистеме. Следовательно, человек связан с окружающей средой цепью сложных взаимных изменений.

Население. Изменения в численности, структуре и распределении народонаселения также сказываются на культуре и социальной структуре общества. Например, поколение “беби-бума” оказало существенное влияние на музыкальные вкусы и политический климат западных обществ. “Старение” общества, также создает серьезные проблемы с рабочими местами, поскольку возросло число работников среднего возраста, добивающихся продвижения по служебной лестнице. Все большее число людей ожидает своего шанса для продвижения по службе, но вакансий появляется меньше, чем кандидатов, которые желают их занять.

Конфликты из-за ресурсов и ценностей. Как неоднократно отмечалось выше, конфликт – это форма взаимодействия людей в борьбе за ресурсы или ценности. Интересы индивидов и групп противоречат друг другу; их цели несовместимы. Неудивительно, что конфликт становится источником социальных изменений. Для достижения своих целей в ходе такой борьбы члены группы должны мобилизовать свои ресурсы и возможности. Например, во время войны граждане бывают вынуждены отказаться от привычного образа жизни, терпеть неудобства военного положения. Конечно, конфликт также часто предполагает переговоры, достижение компромисса или умение приспособляться, что приводит к возникновению новых институциональных структур. Однако история показывает, что исходом такого взаимодействия редко бывает полное достижение целей участвующих в борьбе сторон. Чаще всего конечный результат выражается в образовании качественно новой целостной структуры. Старый социальный порядок постоянно подтачивается и уступает место новому.

Поддерживающие ценности и нормы. Ценности и нормы, принятые в обществе, действуют как своего рода “цензоры”, разрешающие или запрещающие какие-то новшества. Они также могут действовать как “стимуляторы”. Интересно сравнить нашу готовность к принятию технических нововведений с нашим сопротивлением переменам в экономической теории, религии или моделях семьи. Это культурное противоречие находит отражение в нашем применении понятия “изобретатель”. Для нас изобретатель – это тот, кто создает новые материальные вещи, а того, кто является автором нематериальных идей, мы часто называем “революционером” или “радикалом” – словами, смысл которых имеет негативный оттенок.

Инновации. Открытие приумножает знания, добавляя новые к уже существующим. Теория относительности А. Эйнштейна и генетическая теория Г. Менделя – это открытия. В противоположность этому изобретение представляет собой новую комбинацию старых элементов. Например, автомобиль, использующий в качестве топлива сжиженный газ, – это шесть известных элементов в новом сочетании: двигатель, работающий на сжиженном газе, баллон для сжиженного газа, коробка передач, промежуточное сцепление, ведущий вал и кузов.

Инновации – как открытия, так и изобретения – не единичные акты, а кумулятивная последовательность передаваемых из поколения в поколение наращиваемых знаний плюс ряд новых элементов. Следовательно, чем больше количество культурных элементов, на которых могут базироваться инновации, тем выше частота открытий и изобретений. Например, изобретение стекла дало толчок к созданию линз, украшений для платьев, бокалов, оконных стекол, лабораторных трубок, рентгеновских трубок, электрических ламп, ламп для радио- и телевизионных приемников, зеркал и множества других изделий. Линзы в свою очередь способствовали появлению очков, увеличительных стекол, телескопов, фотокамер, фонариков и т.д. В основе такого типа развития лежит экспоненциальный принцип – по мере расширения культурной базы возможности новых изобретений имеют тенденцию к экспоненциальному росту.

Диффузия – это процесс, в ходе которого культурные характеристики распространяются от одной социальной системы к другой. Каждая культура содержит минимальное число уникальных особенностей и паттернов, которые

присущи только ей. Например, славянская азбука (кириллица) составлена на основе греческого алфавита, который, в свою очередь, возник под влиянием финикийского. Русские получили христианскую веру от греков Византийской империи, а они – от иудейских сект начала новой эры, поверивших в Иисуса Христа как мессию. Мы с гордостью рассуждаем о том, что взяли от нас другие народы, но часто забываем, что мы сами получили от них. В первую очередь это касается США – страны без многовековых традиций. В качестве иллюстрации приведем сатирическое описание жизни “стопроцентного американца”, вышедшее из-под пера антрополога Ральфа Линтона:

“Рассвет застает убежденного патриота, облаченного в пижаму – одеяние, пришедшее из Восточной Индии, – и возлежащего на кровати, изготовленной по образцу, ведущему свое происхождение из Персии или Малой Азии. Он по уши погружен в материалы неамериканского происхождения: хлопок, впервые выработанный в Индии; лен, пришедший с Ближнего Востока; шерсть из Малой Азии; шелк, возможности использования которого были впервые открыты китайцами...

Если наш патриот достаточно старомоден и придерживается традиций так называемого американского завтрака, то на его столе будут соседствовать кофе и апельсин, попавший в Америку из Средиземноморья. Затем он съест тарелку каши, изготовленной из зерна, выращиваемого на Ближнем Востоке... А в качестве дополнения к завтраку он может съесть яйцо, снесенное птицей, которую разводят в Юго-Восточной Азии, или же кусочек мяса животных, выращиваемых в том же регионе...”(Vander Zanden James W. Sociology. P. 357.)

В целом можно сказать, что в непрерывном процессе социальных изменений задействовано множество социальных факторов.

Подходы к изучению социальных изменений. Концепции социального прогресса

Социология началась с попыток разгадать “смысл” истории и установить законы социальных изменений. Основоположники социологии О. Конт и Г. Спенсер ставили своей целью достигнуть понимания того, как и почему изменяются общества. Многих современных социологов продолжают завораживать эти великие вопросы. Основные социологические подходы к изучению социальных изменений можно сгруппировать в четыре широкие категории: эволюционный подход, циклический, функциональный и конфликтологический.

Эволюционный подход. Большинство социологических теорий в XIX в. испытывали на себе влияние концепции социального прогресса и поисков лежащих в его основе законов эволюции. Согласно взглядам таких сторонников социального дарвинизма, как Спенсер, социальная эволюция аналогична биологической и приводит в результате к тому, что мир постепенно становится все лучше и лучше. В своей теории односторонней эволюции Спенсер утверждал, что перемены неуклонно преобразуют общество от однородных и простых структур в направлении ко все более разнообразным и взаимозависимым. Он считал “борьбу за существование” и “выживание наиболее приспособленных” основными законами природы и приравнивал эту борьбу к “свободной конкуренции”. При условии невмешательства извне, особенно со стороны государства, самые “приспособленные” индивиды и социальные институты выживут и придут к процветанию, а “неприспособленные” с течением времени отомрут.

Социальный дарвинизм Спенсера отражал капиталистическое общество времен свободной конкуренции. Эта была концепция, отвечающая политике империалистической экспансии и оправдывающая колонизацию. Представители белой расы и их культуры возводились на пьедестал как высшие формы цивилизации. Другие народы и культуры “отставали” в эволюционном развитии, и это считалось вполне достаточным оправданием тому, что европейцы как наиболее “приспособленные” должны восторжествовать в “борьбе за существование”. Однако столь безоглядный и вульгарный этноцентризм не выдержал научной проверки. Одновременно проверке подверглось представление об односторонней эволюции, и оказалось, что оно несостоятельно. Антропологи продемонстрировали, что незападные общества, а также многие европейские нации в своем развитии проходили неодинаковую последовательность стадий. Короче, существует не один, а множество сценариев социальных изменений. Ход изменений невозможно объяснить однозначным воздействием законов природы и невозможно выделить единую фиксированную структуру развития.

Хотя эволюционная теория оказалась надолго дискредитированной, в последние десятилетия она возродилась (см. гл. 2). Современные ученые придерживаются мнения, что эволюция не является односторонней, а идет во многих направлениях. Они признают, что “изменения” необязательно предполагают “прогресс”, что они осуществляются совершенно разными путями и идут во множестве различных направлений. Ведущий представитель структурно-функционального подхода Т. Парсонс разработал теорию “эволюционных изменений”. Отвергая представление о том, что эволюция общества представляет собой непрерывный или простой линейный процесс, Парсонс выдвинул гипотезу, что общества имеют тенденцию становиться все более дифференцированными в своих структурах и функциях. Однако самой по себе дифференциации недостаточно, поскольку новые структуры должны быть более функционально приспособленными, чем предшествующие.

Т. Парсонс и Р. Белла рассматривали дифференциацию общества как важнейший критерий его эволюции. По мнению Белла:

“Эволюцию следует определить как процесс возрастания дифференциации и усложнения организации, который обеспечивает организму, социальной системе или любому иному рассматриваемому образованию большую способность приспособления к среде, что в известном смысле делает их более автономными по отношению к своему окружению, чем были их менее сложные предки... Это не означает, что эволюция носит неизбежный характер или что более простые формы неизбежно должны исчезнуть.” (Bellah R. Religious Evolution//American Sociological Review. Chicago, 1964. Vol. 29. June. P. 358-374.)

Обычно такая дифференциация трактуется в более широких эволюционных категориях как поступательное развитие, начиная с идеального типа первобытного общества, в котором роли распределены и предписаны, а разделение труда имеет семейный характер. Развитие общества проходит различные стадии специализации и дифференциации.

Парсонс и Белла выделяют следующие основные стадии дифференциации: первобытные общества, архаические общества, исторические промежуточные империи, материнские общества (Израиль и Греция), ранние и поздние современные общества. Вопрос о стадиях наиболее полно разработан Белла применительно к религиозной сфере. Он предложил в качестве схемы стадийного развития ряд из пяти идеальных типов, которые могут рассматриваться как относительно стабильное выражение примерно одного и того же уровня сложности по совокупности различных характеристик. Такими характеристиками являются: системы религиозных символов, религиозная деятельность, религиозные институты и социальные функции.

Социологи Г. Ленски и Дж. Ленски тоже считают, что изменения в социальной организации общества не обязательно приносит человечеству большее счастье или удовлетворение. По их мнению, эволюция общества прежде всего зависит от уровня развития технологии и способа экономического производства. Эти изменения сказываются впоследствии на прочих аспектах общественной жизни, включая систему стратификации, организацию власти и семейные структуры.

По мнению Ленски, основное направление развития, просматривающееся во всех обществах, таково: общества охотников и собирателей, примитивные огороднические общества, более развитые огороднические общества, аграрные и индустриальные общества. Более специализированные пути эволюции включают в себя скотоводческие общества и “гибридные общества”, например общества, добывающие средства к существованию рыболовством и морским промыслом.

Теории циклических изменений. Эволюционные теории, особенно те, которые придерживаются концепции однонаправленного развития, описывают историю как процесс, поделенный на ступенчатые уровни, характеризующийся определенной направленностью. Теоретики циклизма придерживаются другого подхода – концепции расцвета и неизбежного заката цивилизаций. Они не стремятся расположить общества в определенном порядке на линейной исторической шкале. Вместо этого они сравнивают общества, пытаясь найти сходства стадий их роста и упадка. В целом можно сказать, что сторонники эволюционной теории придерживаются относительно оптимистического взгляда на человечество, полагая, что оно непрерывно развивается, а представители теорий циклических изменений – в некотором смысле пессимисты, поскольку предрекают гибель любой цивилизации.

В XIX в. верили в эволюцию и прогресс человечества. Однако Первая мировая война и периодические экономические кризисы вызвали у некоторых ученых сомнения относительно прогрессивного хода развития истории человечества. Немецкий теоретик Освальд Шпенглер (1880-1936), автор книги “Закат Европы” (1918) (“Der Untergang des Abendlandes”), утверждал, что культура проходит через те же этапы развития и упадка, что и человек в своей жизни: период развития, за которым следуют зрелость, а затем закат и, наконец, смерть. На основании изучения восьми типов культур Шпенглер заявлял, что каждая культура существует примерно 1000 лет. Он считал, что западная культура зародилась около 900 г. и потому ее конец уже близок (отсюда заглавие его книги и вызванный ею интерес).

Английский историк Арнольд Дж. Тойнби тоже пытался обосновать наличие закономерности роста и заката цивилизаций и установить принцип, лежащий в основе их смены. Подобно Шпенглеру, он убежден в том, что развитие большинства цивилизаций идет по одному пути, хотя не отводит цивилизациям какого-то определенного интервала времени от расцвета до упадка. Тойнби утверждает, что цивилизация возникает в ответ на какой-то “вызов”. Таким вызовом может стать воздействие природных сил, например сурового климата, или человеческих факторов, например воинственных соседей. Цивилизация развивается и достигает расцвета, когда противодействующие ей факторы не слишком суровы и когда творческое меньшинство (образованная элита) способно дать адекватный отпор неблагоприятным факторам. В том случае, если творческое меньшинство не в состоянии справиться с противодействующими силами, наблюдаются раскол и дезинтеграция цивилизации. В процессе дезинтеграции меньшинство занимает место правящей элиты и силой навязывает свою волю. Развитие неуклонно идет к упадку, поскольку внутренние конфликты усиливаются. Однако внимательное изучение трудов Тойнби показывает, что он опирается в основном на эллинистический и западный опыт и игнорирует историю арабских стран, Египта и Китая, где наблюдаются несколько иные схемы развития. Следовательно, можно сказать, что Тойнби скорее произвольно привязывает свою теорию к истории других цивилизаций, чем выводит ее на основании доказательств, полученных в ходе научного исследования.

Функциональная теория. Понятие системы является центральным для структурно-функциональной модели

общества. Система – это ряд элементов или компонентов, которые в течение определенного периода времени находятся в более или менее стабильной взаимосвязи. Одной из отличительных черт системы является ее стремление к равновесию. Даже несмотря на то что противодействующие силы никогда не бывают равными, конечными или постоянными, для системы характерна тенденция к достижению некоего типа баланса между этими силами. Хотя в модель системы может быть введен фактор времени, американские социологи, придерживающиеся структурно-функционального подхода, подчеркивают доминирующее значение статики над динамическими процессами. Конечно, жизнь не статична: в ней все время что-то происходит. Люди рождаются и умирают, а функционирование институциональных структур вносит вклад в регулярное решение насущных задач во времени.

Такие сторонники структурно-функционального подхода, как Парсонс, включили в свой арсенал понятие эволюции. Тем самым они сделали попытку расширить идею равновесия таким образом, чтобы она включала в себя принцип не только самосохранения, но и развития. По аналогии с биологическим организмом социальная группа описывается как существующая в состоянии динамического или подвижного равновесия. Противодействующие силы проникают в сбалансированную систему, выполняя функцию новых стимулов. Сбалансированная социальная система адаптируется к таким возмущающим воздействиям, вводя их в функционирующую систему и устанавливая новый уровень равновесия. Поэтому, хотя общество и изменяется, оно сохраняет стабильность благодаря новым формам социальной интеграции.

Социолог Уильям Ф. Огборн воспользовался эволюционной моделью в разработке функционального подхода к социальным изменениям. Он проводит грань между материальной и нематериальной культурой и отводит роль источника социальных изменений изобретениям в сфере материальной культуры (инструменты, оружие и технологические процессы). Нематериальная культура включает социальные ценности, нормы, убеждения, а также социальные структуры, в том числе законодательство, религию и семью. Огборн считает, что толчок к социальным переменам исходит от материальной культуры. Нематериальная культура должна адаптироваться или реагировать на изменения, имеющие место в материальной культуре. Поскольку нематериальной культуре приходится постоянно “догонять” материальную культуру, между двумя формами культуры образуется разрыв. Огборн определил такой разрыв как культурное отставание. Хотя идея культурного отставания представляет собой важное наблюдение, она слишком упрощает проблему. Ни один фактор сам по себе не способен объяснить социальные изменения, поскольку в реальных ситуациях множество сил сливается в сложном взаимодействии друг с другом и именно взаимодействие придает обществу его динамические характеристики.

Социальная жизнь изобилует ситуациями, в которых темпы изменений в различных сегментах общества являются неодинаковыми и приводят в результате к общественным беспорядкам. Например, изобретение автомобиля повлекло за собой целый ряд изменений. Оно породило такие вторичные отрасли промышленности, как нефтеочистные заводы, производство шин и стекол для автомобилей, гигантскую индустрию страхования от несчастных случаев. Оно вызвало необходимость в массивных капиталовложениях в строительство многоквартирных домов и в сооружение разветвленной системы кольцевых автодорог, по которым транспорт мог бы передвигаться из центральной части города в пригородные районы. Однако появление автомобилей повлекло за собой и отравление окружающей среды выхлопными газами, и массовый отъезд состоятельного населения из центральных районов города. Следовательно, согласно теории Огборна, социальные проблемы проистекают из “общественной дезорганизации”, которая случается, когда социальные институты отстают от уровня меняющейся техники.

Теория конфликта. Приверженцы теории конфликта полагают, что напряженные ситуации между конкурирующими группами являются основным источником социальных изменений. Наиболее точное определение конфликтологического подхода содержится в трудах К. Маркса, особенно в его понятии диалектики. Диалектика описывает мир в динамике, мир, который скорее находится в становлении, чем в состоянии бытия. Согласно теории диалектического материализма, любой экономический строй развивается до состояния максимальной эффективности, в течение всего процесса развития создавая в своих недрах внутренние противоречия, или слабые места, способствующие упадку этого строя. Классовый конфликт является особенно мощным источником изменений, и Маркс считал его ключом к пониманию истории человечества. Классовый конфликт проистекает из борьбы между членами общества, владеющими средствами производства материальных благ, и теми, кто такими средствами не владеет. По Марксу, любые изменения представляют собой продукт непрерывного конфликта противоположностей. Конфликт берет начало в противоречиях, которые изначально присущи всем вещам и процессам. Любое развитие – социальное, экономическое или человеческое – проходит через стадии разрешения существующих и появления новых противоречий. Результатом столкновения между двумя противоборствующими силами является не компромисс (сглаживание противоречий между сторонами), а совершенно новый продукт, рожденный в борьбе. Таким образом, изменяются и индивиды, и общества. Изменение представляет собой динамический процесс комплексных взаимообменов между всеми гранями социальной жизни. По наблюдению Маркса, “воздействуя на внешний мир и изменяя его, он [индивид] одновременно изменяет и собственную природу”.

Однако даже многие приверженцы этой теории считают мнение Маркса о том, “что вся история является историей классово-борьбы”, чрезмерным упрощением. Они убеждены, что другие типы конфликтов являются столь же важными, а в некоторых случаях даже более важными. Речь идет о конфликтах между нациями, этническими группами, религиями и группами различных экономических интересов. Социолог Ральф Дарендорф утверждает:

- Любое общество в любой момент своего существования претерпевает изменения.
- Любое общество в любой момент своего существования переживает конфликты.
- Любой элемент общества причастен к изменению.
- Любое общество основано на принуждении одних своих членов другими.

По мнению Дарендорфа, эти положения дополняют функциональную модель, которая ставит во главу угла интеграционные и структурные аспекты социальной жизни.

Концепция “столкновения цивилизаций”. Оригинальную концепцию предложил С. Хантингтон, директор Института стратегических исследований Джона М. Олина в Гарвардском университете, в книге “Столкновение цивилизаций и преобразование мирового порядка” (1996).

Цивилизационная модель Хантингтона отражает назревший конфликт между западным миром и набирающими жизненные силы незападными цивилизациями. Основные группировки государств больше не сводятся к трем блокам эпохи “холодной войны”; теперь речь идет о семи-восьми основных цивилизациях мира. За пределами Запада, особенно в Восточной Азии, страны наращивают богатство, создавая основу для увеличения военного могущества и политического влияния. По мере роста их мощи и уверенности в себе они все больше утверждают собственные культурные ценности, отвергая те, которые “навязываются” им Западом.

Хантингтон пишет, что шесть основных держав – США, Европа, Китай, Япония, Россия, Индия – принадлежат к пяти резко различающимся цивилизациям, а кроме них существуют и влиятельные исламские государства, стратегическое местоположение, многочисленное население, а подчас и нефтяные запасы которых дают им возможность сказать свое веское слово в мировой политике. В этом новом мире региональная политика осуществляется на уровне этнических отношений, а глобальная – на уровне отношений между цивилизациями. Соперничество супердержав уступает место столкновению цивилизаций.

В этом новом мире самые обширные, серьезные и опасные конфликты будут вспыхивать не между социальными классами, не между богатыми и бедными, не между какими-то иными экономически конкретными группами, а между народами, принадлежащими разным культурам. Межплеменные войны и этнические конфликты произойдут в рамках цивилизаций, однако насилие, осуществляемое в отношении друг друга государствами и группами, принадлежащими разным цивилизациям, будет нарастать по мере того, как эти государства и группы станут находить поддержку “родственных стран”. Поэтому жестокие столкновения цивилизаций в Боснии, на Кавказе, в Центральной Азии или в Кашмире могут вылиться в более крупные войны. В ходе конфликта в Югославии Россия оказала дипломатическую поддержку сербам, а Саудовская Аравия, Турция, Иран и Ливия предоставили средства и оружие боснийцам. В основе подобных действий лежит не идеология, не политика силы, не экономические интересы, а факторы культурного родства. “Культурные конфликты, – отмечал Вацлав Гавел, – множатся и становятся ныне более опасными, чем когда-либо в истории”. Жак Делор также отмечает, что “будущие конфликты станут порождением культурных факторов, а не экономических или идеологических”. Самые же опасные конфликты культурного характера будут разгораться вдоль демаркационных линий, разграничивающих цивилизации, считает Хантингтон.

Межцивилизационный конфликт может иметь две формы. На локальном уровне, или микроуровне, конфликты по демаркационной линии будут вспыхивать между соседними государствами, представляющими различные цивилизации, группами, представляющими различные цивилизации в рамках одного государства, а также группами, которые, как в бывшем Советском Союзе или Югославии, стремятся к созданию новых государств на руинах прежних государственных образований. Конфликты по демаркационной линии особенно часто происходят между мусульманским и немусульманским миром. На глобальном уровне, или макроуровне, конфликты происходят между ведущими государствами, относящимися к различным цивилизациям. В основе таких конфликтов лежат классические проблемы международной политики, включая следующие:

- Проблема влияния на формирование глобальной политики и на деятельность таких международных организаций, как ООН, МВФ и Всемирный банк.
- Проблема военного могущества, проявляющаяся в противоречивых подходах к вопросам нераспространения оружия и контроля за вооружениями, а также в гонке вооружений.
- Проблема экономического могущества и богатства, проявляющаяся в разногласиях по вопросам торговли, инвестиций и т.п.
- Проблема человеческая; в частности, речь идет о попытках государства, представляющего одну цивилизацию, защитить родственное ему население в рамках другой цивилизации, о дискриминационном отношении к представителям другой цивилизации, о попытках изгнать их со своей территории.

- Проблема ценностей и культуры, конфликты по поводу которых возникают тогда, когда государство пытается продвигать или навязывать свои ценности народу, относящемуся к другой цивилизации.
- Эпизодические территориальные проблемы, когда ведущие государства становятся главными участниками конфликтов по демаркационной линии.

Нельзя не согласиться с тем, что на протяжении всей истории человечества эти проблемы были источником конфликтов. Однако культурные различия способны их обострять, когда в них вовлекаются целые государства. (Хантингтон С. Столкновение цивилизаций и преобразование мирового порядка//Новая постиндустриальная волна на Западе. Антология/Под ред. В.Л. Иноземцева. С. 531-556.)

Хантингтон обращает внимание на то, что Запад ожидает своего рода “духовная реконкиста” со стороны представителей иных цивилизаций, в частности ислама. Сейчас только в Западной Европе проживает 10 млн. выходцев из арабо-мусульманской, южно-азиатской, дальневосточной и африканской цивилизаций, которые угрожают культуре западной цивилизации. Поэтому Хантингтон призывает к укреплению единства Запада, к возрождению его культурной идентичности.

Модернизация

В социологии под термином “модернизация” подразумевается переход от традиционного аграрного общества к светскому, городскому и индустриальному обществу.

Эволюцию человеческой цивилизации, начиная с ее предыстории, можно подразделить на три общих этапа. На первом этапе наблюдалось появление примитивных обществ и общин. На втором этапе примитивные общества начали объединяться и трансформироваться в цивилизации. Третий этап берет начало в XVIII в. с наступлением промышленной революции и продолжается до настоящего времени. Для современного этапа характерно распространение индустриальной культуры по всему миру.

Сила современности всегда была отчасти реактивной силой, обретавшей значимость и движущий импульс только за счет сравнения или отрицания предшествующих современности процессов. Это положение обуславливает общий взгляд на модернизацию как на процесс индивидуализации, специализации и абстракции. Во-первых, структуры современного общества полагают своей базовой единицей индивида, а не группу или общину, что было характерно для аграрных или крестьянских обществ. Во-вторых, современные институты предназначены для выполнения ограниченных, специализированных задач в рамках социальной системы с высокоразвитым разделением труда. В-третьих, вместо того чтобы предоставлять права и прерогативы конкретным группам и лицам или ориентироваться на обычаи или традиции, современные институты управляются общими правилами и нормами, легитимность которых определяется научными методами и открытиями. Условия трансформации общества, приведшие к модернизации, выросли из европейских социально-экономических условий. Главным среди этих условий было развитие коммерческого капитализма в средневековой Европе. Впервые цели экономики сместились от потребления к производству. Появился новый тип валютного рынка, основанный на механизме предложения и спроса. Экономика начала формироваться в соответствии с будущими потребностями в производстве, что вызвало к жизни капиталовложения.

Европа эпохи Возрождения стала первой цивилизацией, создавшей условия для непрерывных изменений. Впервые интересы городов, центров торговли перевесили аграрные интересы. Владение землей уже не имело такой социальной ценности, как в древние времена; исключительное положение землевладельца постепенно узурпировалось купцами и ремесленниками. Прежнее социальное разделение между землевладельцами и безземельными крестьянами сменилось новым разделением – между работодателем и рабочим. Класс военных утратил свое значение, поскольку центральное место в обществе заняли торговля и промышленность.

Новая буржуазия стала основным двигателем и создателем городского общества. Купечество лишилось своего высокого социального статуса и уже не обрело его вновь. Новая денежная экономика привела к ликвидации старой социальной системы.

С самого начала современность имела два лица: одно – динамическое, устремленное вперед и прогрессивное, обещающее невиданные доселе изобилие, свободу и достижения; другое, столь же ясно видимое лицо, предвещает новые проблемы – отчуждение, бедность, рост преступности и загрязнение окружающей среды.

Модернизация и индустриализация

Современное общество – это индустриальное общество. Модернизация общества прежде всего предполагает его индустриализацию. Исторически возникновение современного общества тесно связано с зарождением промышленности. Все характеристики, связываемые с понятием современности, могут быть соотнесены с тем рядом перемен, который два столетия назад вызвал к жизни индустриальный тип общества. Это дает возможность предполагать, что термины “индустриализация” и “индустриальное общество” имеют не только экономическое и

технологическое значение. Индустриализация – это стиль жизни, охватывающий глубинные экономические, социальные, политические и культурные перемены. Общества становятся современными именно в процессе всесторонней индустриальной трансформации.

Модернизация – непрерывный и бесконечный процесс. Исторически период модернизации следует исчислять столетиями, хотя можно привести и примеры ускоренной модернизации. В любом случае модернизация – это не раз и навсегда достигнутое состояние. Очевидно, в ткань современных обществ вплетен динамический принцип, не дающий обществам достигнуть равновесия. Развитие обществ всегда отличается нерегулярностью и неравномерностью. Каким бы ни был уровень развития, в обществе всегда существуют “отстающие” регионы и “периферийные” группы. Они составляют источник постоянной напряженности и противоречий. Это явление связано не только с внутренним развитием отдельных государств. Оно наблюдается во всемирном масштабе, по мере того как модернизация выходит за первоначальные рамки западных стран и начинает продвижение по всему земному шару. Наличие стран с неоднородным и неодинаковым развитием вносит существенный элемент нестабильности в мировую государственную систему. Как представляется, модернизация имеет две основные фазы. До определенного момента своего развития процесс модернизации сохраняет институты и ценности общества и вовлекает их в то, что обычно рассматривается как прогрессивное движение к совершенствованию.

Начальное сопротивление процессу модернизации может быть резким и продолжительным, однако обычно оно обречено на провал. После достижения определенной точки в своем развитии модернизация начинает вызывать все большее недовольство. Это частично объясняется завышенными ожиданиями населения, которые были спровоцированы быстрыми первоначальными успехами и динамизмом современного общества. Группы имеют тенденцию предъявлять обществу повышенные требования, которым становится все труднее и труднее соответствовать. Достигнув ускоренного уровня и мировых масштабов, модернизация вызывает новые социальные и материальные проблемы; они могут стать угрозой для тех принципов роста и расширения, на которых и базируется современное общество. Во время этой, второй фазы современные общества оказываются лицом к лицу с рядом новых проблем, решить которые традиционным национальным государствам часто оказывается не по силам. Но в мире преобладает система именно таких суверенных национальных государств с неодинаковым развитием и конфликтующими интересами. Однако суть современного общества составляют вызов и ответная реакция на него. При рассмотрении природы и развития современного общества на первое место все-таки выходят не трудности и опасности, а тот успех, с которым современному обществу удалось осуществить самую кардинальную и далеко идущую революцию в истории человечества.

Феномены индустриализации и модернизации, начавшиеся предположительно примерно два столетия назад и лишь гораздо позднее концептуально оформившиеся, пока еще не получили какое-то видимое завершение. Конец истории, если таковой вообще имеется, пока еще не виден, и вопрос окончательной оценки природы и значимости этого масштабного исторического движения пока остается без ответа.

Трансформация обществ

При модернизации обществ трансформируются типы и характер входящих в них групп. Например, в обществах охотников и собирателей единственными основаниями для членства в группе выступают возраст, пол и принадлежность к племени. В результате простейшие общества состоят из малого числа различающихся групп. Индустриальные общества подразделяются на множество групп. В них, кроме групп, сформировавшихся по возрастному и половому признаку, присутствуют группы, образованные на основе общей религии, этноса, территории, политической ориентации, группы, имеющие одинаковые интересы в спорте, отдыхе и хобби, и даже группы с аналогичными взглядами. Все эти многочисленные малые группы входят в одну крупную группу – общество, которое в силу своих особенностей и условий придает форму этим малым группам.

Эволюция обществ, представленная на рис. 11.1, поможет понять, как возникло наше собственное общество, какие характеристики присущи каждому типу общества.



Рис. 11.1. Трансформация обществ

Общества охотников и собирателей. Простейшие общества получили название обществ охотников и собирателей. Эти группы людей выживали благодаря тому, что мужчины охотились на животных, а женщины собирали съедобные растения. Помимо этого основного разделения труда по половому признаку другого практически не существовало. В группах обычно имелся шаман или жрец, который тоже помогал в заготовке пищи. Хотя престижем в этих группах пользовались мужчины-охотники, женщины-собираательницы приносили группе больше съестного, возможно, 4/5 всей добываемой пищи.

Кроме рода главную ячейку организации представляла семья. Основой для большинства взаимоотношений служили родственные связи по крови или браку. Семья в этих обществах была единственным явно выраженным социальным институтом и выполняла функции, которые в современных обществах распределены между многими специализированными институтами. Семья раздавала своим членам пищу, учила детей (особенно навыкам добычи съестного), ухаживала за больными и т.д.

Поскольку много охотников и собирателей растений не могло прокормиться на ограниченной по площади местности, общества охотников и собирателей были невелики и насчитывали обычно 25-40 членов. Они вели кочевой образ жизни, передвигаясь с места на место по мере сокращения запасов пищи. Эти группы были, как правило, миролюбивыми и делили между собой пищу, что являлось необходимым условием выживания. Однако из-за большого риска уничтожения пищевых запасов в результате засухи, из-за болезней, голода и эпидемий смертность у этих людей была очень высокой. Почти половина из них умирала в детском возрасте.

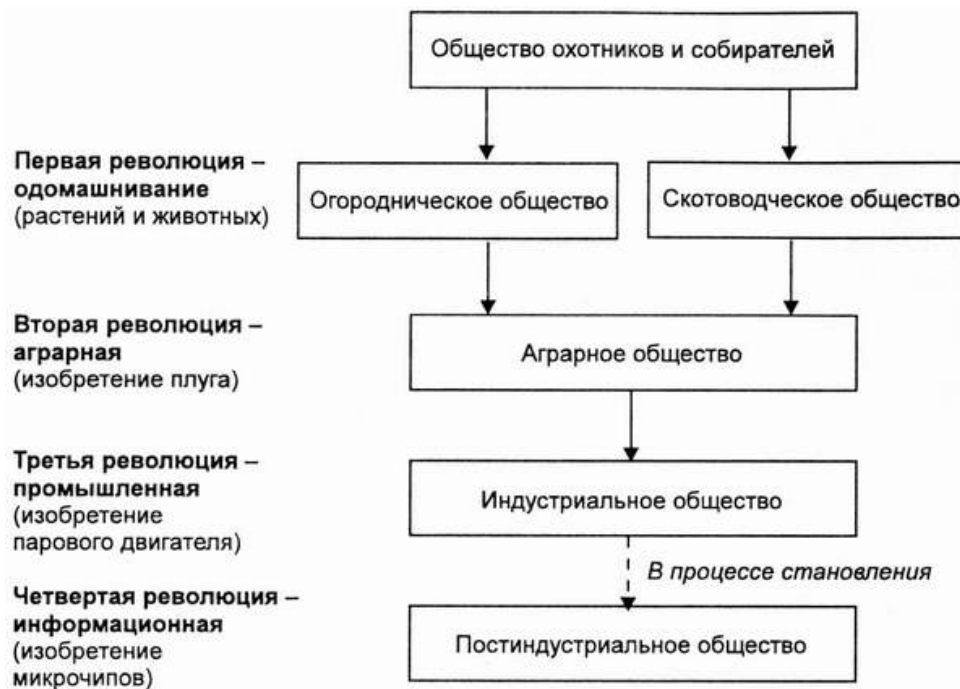
По сравнению со всеми другими обществами общество охотников и собирателей самое эгалитарное. Поскольку то, что они добывают на охоте и собирают, быстро портится, они не могут делать запасов, поэтому никто не может стать богаче другого. Правителей нет, и многие решения принимаются сообща. В силу того что потребности охотников и собирателей невелики и они не имеют материальных накоплений, у них остается гораздо больше времени для досуга, чем у других групп. Все люди были когда-то охотниками и собирателями, и еще несколько столетий назад общества были примитивны. В настоящее время их осталось всего несколько: пигмеи в Центральной Африке, племя сан в намибийской пустыне и австралийские аборигены. Социологи Г. и Дж. Ленски отмечали, что современные общества забирают все больше земель, которые дают пропитание для таких групп. Они полагают, что немногие оставшиеся общества охотников и собирателей вскоре сойдут с человеческой сцены.

Скотоводческие и огороднические общества. Примерно 10-12 тыс. лет назад общества охотников и собирателей начали развиваться в двух направлениях: одни группы стали приручать и разводить отдельные виды животных, на которых они охотились, в основном коз, овец, крупный рогатый скот и верблюдов, а другие группы стали заниматься растениеводством. Скотоводческие общества развивались в засушливых районах, где было нецелесообразно выращивать зерновые культуры. Группы, избравшие этот путь, остались кочевыми, поскольку шли за животными на новые пастбища. Основным занятием огороднических обществ являлось выращивание растений с помощью ручного инструмента. Не испытывая больше необходимости покидать районы, где не хватало продовольствия, эти группы начали устраивать постоянные поселения. *Одомашнивание животных и растений можно назвать первой социальной революцией.* Хотя процесс одомашнивания проходил крайне медленно, он ознаменовал фундаментальный разрыв с прошлым и изменил историю человечества.

Огородничество, по-видимому, впервые возникло в плодородных районах Ближнего Востока. Прimitивная сельскохозяйственная техника – мотыги и палки для проделывания в земле отверстий для семян – постепенно начала появляться в Европе и Китае. Вероятно, эти способы обработки изобрели независимо друг от друга племена Центральной и Южной Америки, хотя они могли распространиться из одного источника благодаря взаимопроникновению культур через неизвестные нам контакты. Скотоводство и выращивание растений преобразили человеческое общество. Создав возможность более надежного обеспечения продовольствием, эти виды хозяйства способствовали появлению множества взаимосвязанных новшеств, которые изменили почти все аспекты человеческой жизни. Поскольку запасы продовольствия могли обеспечивать большее число людей, группы стали многочисленнее. Кроме того, пищи стало больше, чем необходимо для выживания.

Излишки продовольствия позволили группам прийти к разделению труда: не всем нужно было производить продукты питания, поэтому одни люди стали жрецами, другие занялись изготовлением ювелирных изделий, инструментов, оружия и т.д. Это в свою очередь стимулировало торговлю, а следовательно, появление накопленных предметов, представлявших для них ценность: золото, драгоценности, инструменты, разнообразные продукты питания.

Эти перемены создали предпосылки для социального неравенства, так как теперь одни семьи (или кланы) имели в своем распоряжении больше излишков и богатства, чем другие. За обладание домашними животными, пастбищами, пахотными землями, драгоценностями и др. стали вестись войны. Войны в свою очередь породили рабство – пленники делали всю черную работу. Социальная стратификация, однако, имела ограниченное распространение, потому что самих излишков было немного. Но их владельцы передавали свое имущество потомкам, и богатство концентрировалось, а власть становилась все более централизованной. Появление вождей привело к изменению форм правления.

Отметим, что основная тенденция в фундаментальной трансформации жизни групп проявляется в переходе от большего равенства к меньшему. Существенное значение в этом процессе имело положение людей внутри общества, определявшее их дальнейшую жизнь.

Аграрные общества. Примерно 5-6 тыс. лет назад произошла гораздо более внезапная и значимая, чем первая, *вторая социальная революция, связанная с изобретением плуга*. Это изобретение имело настолько серьезные последствия, что привело к возникновению нового типа общества – аграрного. Это общество базировалось на экстенсивном земледелии, когда почва обрабатывалась плугом на конной тяге. Использование животных для плужной обработки почвы было чрезвычайно эффективным. При вспашке в землю возвращалось больше питательных веществ, и значительно более обширные площади могли обрабатываться меньшим числом людей. В результате образовались огромные излишки сельскохозяйственной продукции, что высвободило многих людей для непродуцственной сферы. Перемены на этом этапе истории были столь глубоки, что его иногда называют зарей цивилизации.

Одной из самых значимых перемен был рост социального неравенства. Когда излишки сельскохозяйственной продукции превысили все известные пределы, группы стали различаться по имущественному признаку, и то, что прежде было лишь тенденцией, превратилось в выраженную черту социальной жизни. Как указывают конфликтологи, контроль над избыточными ресурсами захватила элита, использовавшая их для укрепления своей власти. Концентрация ресурсов и власти стала зародышем государства, так как с целью защиты своего привилегированного положения элита окружила себя вооруженными людьми.

Индустриальные общества. Подобно аграрной революции, *третья социальная революция – промышленная* – тоже была вызвана изобретением. Она началась в Британии, где в 1765 г. был впервые применен паровой двигатель. Уже до этого некоторые механизмы (ветряные и водяные мельницы) использовали природную энергию, однако большинство из них нуждалось в силе человека или животного. Новый источник энергии дал толчок к возникновению индустриального общества, которое социолог Герберт Блумер определил, как общество, в котором вместо грубой силы человека или животного используются машины, работающие на горячем.

Технический уровень составляет существенный элемент культуры, и любое изменение в технологии требует, чтобы люди к нему приспособились. Как уже отмечалось, социолог Уильям Огборн пришел к выводу, что для изменения образа жизни в ответ на перемены в технике людям необходимо определенное время. Огборн назвал этот временной промежуток “культурным отставанием”. Другими словами, нематериальная культура (ценности, верования, обычаи и наше отношение друг к другу) всегда отстает от более динамично изменяющейся материальной культуры (техники). Критики такого подхода отмечают, что указанный процесс не всегда столь односторонен и что изменения в нематериальной культуре, например ценностях, также стимулируют изменения в материальной культуре.

Рассмотрим некоторые социальные перемены, вызванные индустриализацией. Этот новый способ производства был самым эффективным по сравнению с существовавшими прежде. Увеличились не только излишки, но и их влияние на группы людей. Большое значение имел рост социального неравенства, особенно на первой стадии индустриализации. Индивиды, первыми применившие передовую технологию, накопили огромные богатства. Заняв с самого начала ведущее положение на рынках сбыта, они могли не только контролировать средства производства (заводы, машины, инструменты), но и диктовать другим членам общества условия труда. К этому времени

образовался избыток рабочей силы, поскольку феодальное общество приходило в упадок, и массы людей изгонялись с земель, которые веками обрабатывали их предки. Перебравшись в города, эти безземельные крестьяне оказались перед выбором – красть, голодать или работать за нищенскую плату. В то время за рабочими не признавалось права на безопасные условия труда, равно как и права объединяться в профсоюзы. Закон рассматривал наемный труд как личный контракт между работодателем и отдельным работником. Если рабочие собирались вместе и просили повысить заработную плату или улучшить условия труда, их увольняли. Если они возвращались на фабрику, их подвергали аресту за правонарушение. В США, где забастовки считались незаконными, забастовщиков избивала или расстреливала полиция и даже Национальная гвардия.

Однако после того, как рабочие постепенно добились улучшения условий труда, стали богатеть и другие социальные слои. В конечном итоге владение домом, автомобилями и широким ассортиментом потребительских товаров стало обычным явлением. Социальные реформаторы не могли даже мечтать, что на последующих этапах развития индустриальных обществ средний рабочий будет иметь столь высокий уровень жизни с точки зрения материальных условий. Прогресс, связанный с индустриализацией, до некоторой степени приостановил рост неравенства.

Общество, в котором мы живем, делает нас теми, кем мы становимся. Чтобы увидеть, как индустриальное общество влияет на вашу жизнь, заметьте, что не будь индустриализации, вы не смогли бы иметь автомобиль, качественную одежду или собственный дом, стереоаппаратуру, телевизор, компьютер и даже электрическое освещение. У вас было бы другое отношение к жизни и другие планы на будущее. Вероятно, все аспекты вашей жизни были бы другими, так как вы жили бы в аграрном или огородническом обществе с присущим ему образом жизни.

Постиндустриальные общества. В последние десятилетия социологи говорят о возникновении совершенно нового типа общества. Основная тенденция развития передовых индустриальных обществ ныне состоит в смещении акцента из сферы производства в сферу услуг. США были первой страной, где более 50% рабочей силы использовалось в отраслях сервиса: в здравоохранении, просвещении, научных исследованиях, управлении, консультировании, банковском деле и инвестиционных программах, сбыте, юридических услугах и средствах массовой информации. Примеру Америки вскоре последовали Австралия, Новая Зеландия, Западная Европа и Япония. Термин “постиндустриальное общество” относится к обществу, основанному на информации, услугах и высоких технологиях, а не на сырье и производстве.

Основой постиндустриального общества является информация. Люди, предлагающие услуги, либо предоставляют информацию, либо ее используют. Преподаватели передают знания студентам, ремонтники используют свои знания для обслуживания техники, а юристы, врачи, банкиры, летчики и художники по интерьеру продают клиентам свои специализированные знания законов, анатомии, финансов, аэродинамики и цветовых гамм. В отличие от заводских рабочих в индустриальном обществе они ничего не производят. Вместо этого они передают или используют знания для оказания услуг, за которые готовы заплатить другие. В обществах прошлого первые технические новшества принесли с собой поразительные перемены. Что произойдет с нашей культурой? Возможно, будущие социологи-аналитики будут говорить о нынешних изменениях как о четвертой революции. Часто называемая информационной революцией, она базируется на технологиях обработки информации. В частности, компьютерный чип – это изобретение, которое трансформирует общество, а вместе с ним и наши социальные отношения. Это крохотное устройство на микросхемах позволяет одним людям работать дома, а другим разговаривать с теми, кто находится в отдаленных местах и даже других странах, из салона своего автомобиля. Благодаря ему мы можем заглянуть в космические дали, ранее недоступные. Благодаря ему миллионы детей могут часами сражаться с врагами в видеоиграх. Список перемен, обусловленных этим техническим достижением, практически бесконечен.

Хотя все последствия информационного взрыва пока еще неизвестны, можно быть уверенным в одном: перемены будут настолько обширны, что трансформируется даже наше восприятие самих себя и жизни.

Социальные изменения в России

Жизнь в России подтверждает постулат Ральфа Дарендорфа о тотальности социальных изменений. Изменения в российском обществе иллюстрирует известное его высказывание: “Жить – значит меняться”.

Компьютерная революция. Если задаться вопросом, почему промышленный переворот называют революцией, мы обнаруживаем, что не изобретение машин определило его революционность. Без сомнения, паровой двигатель, волокноотделитель, локомотив и рельсы, приводной ткацкий станок были необыкновенными изобретениями. Однако основная их революционность состояла в том, что они стали причиной еще больших социальных изменений – движения людей с полей на фабрики. Они вызвали рост массового производства, а следовательно, возникновение общества, в котором благосостояние не было привилегией горстки людей. Примерно таким же образом компьютеры обещают революционизировать структуру российской жизни, особенно потому, что они освобождают человеческий ум и открывают новые возможности в области знаний и коммуникации. Компьютеры привлекаются к решению задач и принятию решений. Это составляет их наивысший потенциал и одновременно создает самые большие трудности в прогнозировании воздействия компьютеров на общество. Несмотря на это в обществе неоднократно поднимался ряд вопросов, связанных с социальными последствиями компьютеризации.

Во-первых, применение компьютеров обещает автоматизировать некоторые рабочие операции, в настоящее время выполняемые людьми. Промышленная революция была направлена в конечном итоге на замену мускульной силы людей и животных энергией механических устройств. Компьютеры идут дальше и помогают повысить физические способности человеческого ума электронными устройствами.

Во-вторых, информация – это источник власти, а компьютеры – синоним информации. Централизованное накопление данных обеспечивает концентрацию значительной власти в руках тех, кто имеет доступ к компьютерам. Между людьми, умеющими пользоваться компьютерами и понимать их, и людьми, не имеющими таких знаний, образуется разрыв. Некоторые представители власти убеждены, что широкий доступ к компьютерам повлечет за собой создание беспрецедентно демократичного, эгалитарного и разнопланового общества. Однако прогнозы энтузиастов могут оказаться всего лишь прекрасной мечтой. Конечно, компьютерные технологии могут помочь повысить стандарты грамотности, образованности и общий уровень знаний в обществе. Однако не существует автоматической позитивной связи между знаниями и их применением.

В-третьих, компьютеры вносят изменения в способ общения людей. Общась по телефону, мы слышим голос своего собеседника. При общении лицом к лицу мы видим, как другой человек улыбается, хмурится, кивает в знак согласия. Однако при обмене информацией с помощью компьютера такая обратная связь невозможна. Когда человек пользуется компьютером, чтобы послать сообщение по электронной почте, он лишен невербальных подсказок, присутствующих при личном контакте. Следовательно, компьютеры способны влиять на личные ощущения человека. Компьютерный обмен сообщениями представляется также менее прогнозируемым. С одной стороны, при общении с помощью компьютера люди менее склонны сдерживать сильные чувства; они с большей легкостью способны выругаться, оскорбить другого или резко прервать связь. С другой стороны, при личном общении один из собеседников, как правило, говорит больше, чем другой, а при помощи компьютера люди “говорят” примерно одинаковое количество времени, поскольку они меньше сдерживают себя и защищены чувством анонимности. Более того, компьютерные технологии меняют самосознание людей, их представления о других и взаимосвязи с миром. Машина, умеющая “думать”, бросает вызов нашим представлениям не только о времени и пространстве, но и о разуме.

В-четвертых, применение компьютеров сказывается на нашей личной жизни. Все более широкое применение компьютеров для сбора данных и хранения информации обеспечивает технические возможности для объединения нескольких информационных файлов в целые сети компьютеризованных баз данных. При существовании подобных информационных сетей наши личные данные, предназначенные нами исключительно для одной цели, потенциально могут оказаться доступными для других целей. Следовательно, по мере того как люди осуществляют все больше и больше видов деятельности с помощью электронных средств (связь, банковские операции, покупки, развлечения, планирование путешествий), повышаются технические возможности контроля за этой деятельностью. Подобная способность приобретает зловещий оруэлловский оттенок.

Техника и работа. Мечтатели видят в технике средство сделать жизнь более богатой и свободной. Они говорят, что электроника дает человеку доступ к обширным базам данных, расширяет человеческие возможности и обеспечивает новые перспективы для работы и общения на более дешевой, гибкой и удобной основе. Они видят в техническом прогрессе разнообразные преимущества. Во-первых, скучные, монотонные и примитивные операции могут выполняться машинами. Автоматизация позволяет освободить людей от низкоквалифицированной работы, у них появляется больше свободного времени для совершенствования своих навыков и повышения творческого потенциала. Во-вторых, применение новых технологий требует, чтобы рабочие знали не одну свою узкую операцию, но понимали весь производственный процесс в совокупности. По мере того как рутинные задания начинают выполняться компьютерами и роботами, все большее значение приобретают возможности и желание работников решать неординарные проблемы и перестраивать производство в соответствии с изменяющимися потребностями. В-третьих, некоторые эксперты считают, что компьютерные системы предлагают группам, находящимся в неблагоприятном положении, возможности для приобретения навыков и налаживания социальных связей, необходимых им для того, чтобы стать полноправными членами своего общества.

Однако не все эксперты столь оптимистичны в своих прогнозах. Некоторые выражают опасения, что к компьютерам и роботам перейдут многие конторские и производственные обязанности, так что людям останутся главным образом такие профессии, как уборщики, кассиры, водители грузовиков, санитары в больницах, продавцы и подручные в закусочных. Технический прогресс часто оказывает двойной эффект – он создает и одновременно ликвидирует рабочие места: потребность в технических работниках повышается, но одновременно отмирают многие низкоквалифицированные и неквалифицированные виды работ.

Хотя воздействие технологии на рабочих местах весьма противоречиво, ясно одно: некоторые индивиды в этой “игре” проигрывают. Часто последствия оказываются столь масштабными, что одна компания или отрасль промышленности не в состоянии справиться с ними. В таких случаях необходимо на национальном уровне принять меры по перемещению рабочих в отрасли промышленности и регионы, где имеются свободные места, и по профессиональной переподготовке работников. Современное общество на свой страх и риск игнорирует сложившуюся ситуацию, когда все большая часть населения не может получить достойную работу.

Социальные изменения в странах третьего мира

Читая сегодня газету или смотря по телевизору программу новостей, невозможно не ощутить дыхания перемен. Восточная Европа, Иран, Средний Восток, Центральная Америка, Южная Африка и многочисленные другие регионы похожи на кипящие котлы. Социологи рассматривают социальные изменения в странах третьего мира с двух точек зрения – теории модернизации и теории мировой системы.

Модернизация – это процесс перехода общества от традиционных или доиндустриальных социальных и экономических структур к структурам, характерным для индустриальных, обществ. Теория модернизации базируется на гипотезе о том, что в сущности есть только один доминирующий путь развития – тот, которым шли развитые западные нации и Япония. Поэтому общества должны сближаться, по мере того как они становятся все более урбанистическими, промышленность “подминает” под себя сельское хозяйство, численность и плотность населения возрастают, разделение труда становится более специализированным, а база данных – шире и сложнее. Такое сближение обществ на основе модернизации получило название конвергенции.

Возможность того, что страна третьего мира начнет развиваться в направлении либеральной западной демократии, предположительно увеличивается, когда национальная экономика в состоянии обеспечить высокий уровень грамотности, образованности и обмена информацией, создает не авторитарный, а плюралистический социальный порядок и препятствует развитию крайностей неравенства социальных слоев. Считается, что высокоэффективные системы обмена информацией и разнообразие социальных групп и организаций способствуют разумному распределению политических ресурсов и возможностей между различными сегментами общества и образованию взаимно уравновешивающих друг друга и эффективно функционирующих оппозиционных партий.

Таблица 11.1. Демографические, экономические и социальные показатели стран третьего мира (Gugler J. Regional Trajectories in the Urban Transformation: Convergences and Divergences//The Urban Transformation of the Developing World. Oxford, 1996. P. 3.)

Страна/регион	Все население (млн.) в 1992 г.	Городское население (%) в 1992 г.	Ежегодный рост городского населения (%) в 1992-2000 гг.	Доля горожан в крупнейшем городе (%) в 1990 г.	ВВП на душу населения (долл.) в 1992 г.	Реальный ВВП на душу населения (долл.) в 1992 г.	Детская смертность (на 1000 рождений) в 1992 г.
Китай	1184	28	3,8	4	480	1950	44
Индия	884	26	3,0	6	310	1230	82
Индонезия	189	33	4,3	17	680	2950	58
Арабские страны	230	50	3,5	31	–	4452	67
Тропическая Африка	510	30	4,5	–	559	1346	97
Развивающиеся страны в целом	4220	36	3,2	–	982	2595	70

(В пересчете на покупательную способность доллара.)

Теория мировой системы. Теория мировой системы (или зависимости) рассматривает развитие в контексте международного, географического разделения труда. К примеру, социолог Иммануил Валлерстайн выделяет три компонента глобального экономического и политического сообщества: центр, периферия и полупериферия. Центральная географическая область доминирует в мировой экономике и эксплуатирует другие социальные и экономические системы. Периферия состоит из тех регионов, которые снабжают центр сырьевыми материалами и подвергаются значительной эксплуатации со стороны центра. Полупериферия состоит из регионов, которые находятся где-то посередине между эксплуатирующим и эксплуатируемым секторами мировой экономики.

Согласно теории мировой системы, страны третьего мира не могут повторить путь развития, пройденный западными государствами и Японией. Между центральными и периферическими государствами происходит неравноправный обмен, при котором прогресс стран на одном полюсе достигается за счет отставания в развитии стран на другом, т.е. специализация производства и экспорт сырьевых материалов ухудшают долгосрочные перспективы развития национальных государств. Подобная специализация уродует экономику этих государств,

поскольку отвечает потребностям мирового рынка, а не внутренним интересам развития страны. Следовательно, подходящий момент и курс развития определяются прежде всего внешними силами и процессами. Далее, капиталовложения в производство или добычу сырьевых материалов ведут к монополизации капитала за счет других типов инвестиций, а процесс социального расслоения в зависимых странах приводит к появлению немногочисленной элиты, чьи экономические интересы связаны с интересами иностранных инвесторов в странах центрального региона. Суммируя, можно сказать, что если теория модернизации базируется на сходствах в процессе политического и экономического развития, то теория мировой системы уделяет основное внимание различиям.

К недостаткам теории мировой системы относят следующие. Во-первых, вовсе не является очевидным, что периферийные общества развиваются в зависимости от центральных регионов системы, поскольку большинство торговых и инвестиционных операций происходит между уже развитыми индустриальными обществами; во-вторых, непонятно, какое место занимают в мировой системе бывшие социалистические страны; в-третьих, сомнительно заявление о том, что внешние силы мировой экономики играют большую роль в социальных изменениях конкретного общества, чем его внутренние процессы (такие, как классовая борьба); в-четвертых, подчеркивая значение экономических изменений, теория мировой системы игнорирует изменение культурное; некоторые теоретики, такие, как Р. Робертсон и Ф. Лехнер, утверждают, что существует мировая система глобальной культуры, полностью автономная от экономических процессов капитализма.

Мировая система и процессы глобализации

В социологии идея международной системы, распространенная в исследованиях в области политики и международных отношений, сменилась на представление о глобальной системе. Это подразумевает существование определенных процессов глобализации, которые невозможно объяснить традиционной логикой развития отдельных стран из-за их независимости от политики наций-государств и национальных сообществ.

Социологи, занимающиеся проблемами развития передовых индустриальных обществ, выявили два основных процесса глобализации, а их коллеги, изучающие “третий мир”, установили существование третьего.

1. **Глобализация производства.** Базисным процессом, ведущим к возникновению глобальной системы, является экономический процесс, а именно: характерные для конца XX в. экспансия капитализма и его трансформация в интегрированную глобальную экономику, основой которой являются транснациональные корпорации (ТНК) – главные действующие лица современной экономики. Начиная с середины 1960-х гг. мировая торговля испытала значительное увеличение оборотов. Общемировой экспорт, составлявший в 1965 г. 94 млрд. долл. США, в 1986 г., по данным Мирового банка, возрос до 1365 млрд. Этот рост во многом является результатом растущего господства ТНК в мировой торговле. За последние два десятилетия произошла трансформация ТНК вследствие глобализации производства, отделяющей процессы проектирования, производства и маркетинга товаров и услуг от национальных экономик. Доходы наиболее крупных ТНК выше, чем доходы небольших стран. Их глобальная деятельность во многом осуществляется без контроля со стороны какого-либо государства, а в своих внутренних операциях и сделках с другими ТНК они интегрируют экономическую деятельность в мировом масштабе.
2. **Глобализация культуры.** Широко распространенным является также представление о глобализации культуры, поскольку по всему миру распространилось потребительство, заменившее или дополнившее более локализованные культуры. Стратегии потребительства распространяются через маркетинговую деятельность ТНК и через средства массовой коммуникации (которые главным образом являются также собственностью транснациональных информационных компаний). Технологические изменения в области телекоммуникаций способствовали распространению однородной потребительской культуры.
3. **Социология глобальной системы.** Что касается социальной сферы, некоторые социологи отмечают признаки существования международной менеджерской буржуазии, или транснационального капиталистического класса. Исследования установили наличие в некоторых обществах “третьего мира” групп (часто обозначаемых как “компрадорские”), интересы которых связаны с интересами ТНК и которые зачастую обосновывают свое сотрудничество с ними пользой для собственного общества. Такие группы служат интересам транснациональных компаний и, как считается, способствуют утверждению господства потребительской культуры. Однако понятие транснационального капиталистического класса остается неразвитым и не вполне эмпирически обоснованным. Социология глобальной системы все еще находится на ранней стадии своего развития. До сих пор она развивалась неравномерно, больше внимания уделяя анализу роли ТНК и меньше – культурным и классовым аспектам глобализации. (Социологический словарь/Н. Аберкромби, С. Хилл, Б.С. Тернер. М., 1999. С. 45-46.)

Современные социологи и экономисты отмечают, что основу глубоких трансформаций мировой экономики составляют три главных фактора: 1) революция в области производства и потребления, связанная с широким распространением информационной технологии; 2) глобализация экономического пространства под влиянием

либерализации международного движения капиталов; 3) появление новых полюсов экономического роста, расположенных главным образом в странах Дальнего Востока.

Возросшая мобильность капиталов способствует распространению новейшей технологии, так что некоторые развивающиеся страны получают возможность ускорить свое экономическое развитие и занять заметное место в мировом производстве и торговле. Все это приводит к перераспределению мировых торговых потоков: с конца 1970-х гг. до середины 1990-х гг. доля азиатских стран в мировом экспорте промышленных товаров возросла с 6,3 до 16,2%, Северной Америки – с 16,8 до 17,9%, тогда как доля Западной Европы снизилась с 58,2 до 47,2%, Восточной Европы – с 4,1 до 2,4%, стран Африки южнее Сахары – с 0,5 до 0,2%.

Среди наиболее важных последствий глобализации чаще всего отмечаются снижение уровня занятости, особенно неквалифицированных работников в промышленно развитых странах, и усиление неравенства не только на мировом уровне, но и в масштабе отдельных стран.

Глобализация вызывает дальнейшую маргинализацию многих слаборазвитых регионов, особенно стран Африки южнее Сахары, население которых в наименьшей степени подготовлено к производительному использованию новой технологии. Во многих африканских развитых странах и странах Южной Азии уровень грамотности в начале 1990-х гг. не превышал 50%. Что касается стран Восточной Европы, то они, обладая высокообразованным населением и традициями промышленной культуры, могут быстро приспособиться к новой динамике роста, связанного с новейшей информационной технологией.

Глобализация – это прежде всего расширение рыночной экономики в масштабах всей планеты. Первая особенность глобализации заключается в том, что международная торговля товарами и услугами растет быстрее производства. Вторая особенность – в том, что деятельность крупнейших фирм все более интернационализируется. Сегодня 40% мирового товарооборота связано с деятельностью 40 тыс. ТНК и их 270 тыс. филиалов. Транснациональные корпорации стремятся расширить свои рынки сбыта, одновременно осуществляя перестройку своей деятельности и организационной структуры. Третья особенность состоит в ускорении глобализации финансовой сферы, а четвертая – в индустриализации некоторых слаборазвитых стран, которые по уровню промышленного развития догоняют развитые страны.

В настоящее время 60% мирового товарооборота приходится на долю взаимного обмена промышленно развитых стран, в которых проживает 20% мирового населения.

Глобализация экономики – это прежде всего глобализация капитала, свободно циркулирующего по всей планете. В настоящее время ежедневные сделки на валютных рынках мира составляют 1300 млрд. долл. Еще большее значение для мировой экономики имеет международное движение долгосрочных капиталов в форме прямых и портфельных инвестиций. Главными субъектами зарубежного инвестирования являются ТНК. Пока иностранные инвестиции составляют не более 4% инвестиций в каждой стране; но в 1980 г. эта доля составляла 1,5%. Около 2/3 прямых инвестиций сосредоточено в промышленно развитых странах. В 1985-1995 гг. приток иностранных инвестиций в США составил 477,5 млрд. долл., в Великобританию – 199,6 млрд., во Францию – 138 млрд., в Китай – 130 млрд. и т.д. В последнее время движение капиталов между промышленно развитыми странами в основном связано с международными операциями по слиянию и поглощению фирм. Ускорение концентрации на международном уровне во многом объясняется смягчением соответствующих законодательств во многих странах. Если прежде иностранные инвестиции рассматривались как угроза национальной независимости, то сегодня многие страны связывают с ними возможность создания новых рабочих мест и приобретения новейших технологий.

Глобализация и либерализация финансовых рынков создает новые риски, которые становится все труднее предвидеть и предотвратить. Экономика любой страны или группы стран может стать жертвой межстранового перевода огромных масс капиталов. Регулирование международной валютной системы предполагает прежде всего ограничение пределов колебания обменных курсов.

Деятельность международных экономических организаций (МВФ, МБРР и др.), призванных решать наиболее острые проблемы мировой экономики, во многом определяются доброй волей и интересами ведущих промышленно развитых стран и прежде всего США.

Современный мир более развит и богат, чем 30 лет назад. По данным ООН, мировой ВВП возрос с 4 трлн. долл. в 1960 г. до 23 трлн. в 1993 г., средний уровень душевого дохода в мире увеличился в рассматриваемый период в 2,3 раза, в том числе в развитых странах – в 2,5 раза и в новых индустриальных странах Юго-Восточной Азии – в 4 раза. Вместе с тем более богатый и развитый мир по-прежнему характеризуется крайне неравномерным распределением доходов. (La nouvelle economic mondiale//Alternatives economic. 1997. № 32. P. 38-58.)

Соотношение уровней доходов богатых и бедных, “золотого” и нищего миллиардов планеты увеличилось с 13:1 в 1960 г. до 74:1 в 2000-м. В настоящее время примерно 1,3 млрд. человек живут в условиях абсолютной нищеты, а находящаяся в их распоряжении доля мирового дохода составляет около 1,5%. Таким образом, на планете помимо североатлантической витрины цивилизации присутствует некий ее темный двойник – “четвертый”, зазеркальный мир, населенный голодным миллиардом.

Около миллиарда человек в мире оторваны от производительного труда: 150 млн. – безработные, более 700 млн. – частично занятые, неопределенное, но значительное число вовлечено в криминальную деятельность. Миллиард человек – неграмотны (2/3 из них – женщины). Примерно 2 млрд. прозябают в антисанитарных условиях. Почти каждый третий житель Земли все еще не пользуется электричеством, 1,5 млрд. не имеют доступа к безопасным источникам питьевой воды, 840 млн., в том числе 200 млн. детей, голодают или страдают от недоедания. В бедных странах ежегодно умирают 14 млн. детей от неизлечимых болезней и 600 тыс. женщин по причинам, связанным с беременностью и родами. Половина всех случаев детской смертности в странах Юга вызвана недостаточным питанием.

Особенно тяжелое положение сложилось в некоторых районах Южной Азии и Африки. От хронического недоедания страдает 43% населения Африки к югу от Сахары. Средняя продолжительность жизни африканца редко превышает 50 лет. (Неклесса А.И. Постсовременный мир в новой системе координат/Глобальное сообщество: новая система координат (подходы к проблеме). СПб., 2000. С. 55-56.)

[Назад](#)

[Содержание](#)

[Вперед](#)

§ 11.2. КОЛЛЕКТИВНОЕ ПОВЕДЕНИЕ

Разнообразие моделей коллективного поведения

Некоторые формы группового поведения нельзя назвать организованными с точки зрения существующих норм. Это прежде всего касается *коллективного поведения – образа мыслей, чувств и действий, складывающегося у большого числа людей, которое остается относительно спонтанным и неорганизованным*. Человеческая история изобилует эпизодами, которые современники определяли как “эпидемии психоза”, “коллективные приступы”, “групповые вспышки”, “массовые заблуждения”, “помешательства” и “групповые патологии”. Действительно, судя по дошедшим до нас историческим источникам, с древнейших времен люди принимали участие в самых разнообразных формах коллективного поведения, включая общественные беспорядки, бунты, психозы, общие увлечения, панику, массовые боины, линчевание, возмущения толпы, религиозные оргии и мятежи. Подобные формы поведения с большей вероятностью проявляются в периоды резких социальных изменений. Мало того, зачастую они дают толчок социальным изменениям.

Коллективное поведение может выражаться в огромном разнообразии форм. Для более глубокого понимания того воздействия, которое может оказывать коллективное поведение на жизнь человека, подробнее рассмотрим некоторые проявления коллективного поведения.

Слухи – это с трудом поддающаяся проверке информация, относительно быстро передаваемая людьми друг другу. Обычно мы считаем, что слухи содержат ложную информацию, и во многих случаях это верно. Однако слухи могут и соответствовать истине или, по крайней мере, содержать в себе зерно истины. Как правило, слухи возникают, когда люди не доверяют официальным средствам информации или вовсе ее лишены. Слухи выступают заместителями официальных новостей, это коллективная попытка людей получить информацию о тех событиях, которые для них важны, но о которых им ничего не известно. Слухи одновременно являются и самостоятельной формой коллективного поведения, и важным элементом в большинстве других форм коллективного поведения.

Периоды волнений, напряженности и нестабильных экономических условий создают богатую почву для распространения слухов. В таких случаях слухи помогают людям разобраться в социальной жизни и составить для себя представление о реальности. Один из наиболее распространенных слухов – слух о мнимом отравлении. Действительно, за последние годы ряд необоснованных слухов нанес ущерб сбыту продукции некоторых крупнейших национальных корпораций.

Например, компании “Макдональдс” пришлось бороться со слухами о том, что компания кладет в свои гамбургеры дождевых червей (возможно, подобный слух возник потому, что сырая начинка гамбургера напоминает по внешнему виду розовых червяков). Некоторые люди усмотрели связи с коммунистами в символе компании “Арм энд Хэммер”, производящей пищевую соду, – рисунок изображал руку, сжатую в кулак. А компании “Проктор энд Гэмбл” пришлось снять с продукции свою торговую марку, просуществовавшую 135 лет и изображавшую полумесяц и звезды, поскольку она не смогла опровергнуть стойкие слухи о том, что этот символ связан с культом поклонения дьяволу. Несмотря на неоднократные заявления представителей компании о том, что в их торговой марке нет ничего зловещего и на ней просто изображены лицо мужчины, шевелюра и борода которого образуют форму полумесяца, и звезды, олицетворяющие 13 первых американских штатов, слухи не прекращались. В конце концов в 1985 г. компания “Проктор энд Гэмбл” официально заявила, что больше не будет использовать этот символ на упаковке своей продукции.

Мода и увлечения. Мы привыкли считать, что народные традиции и моральные устои очень долговечны, стабильны и с трудом поддаются изменениям. Однако человеку свойственно стремление к разнообразию и новизне. На первый взгляд может показаться невероятным, что подобное желание возможно удовлетворить с помощью норм, поскольку нормы предполагают соответствие им (см. гл. 2). Однако люди умудряются оставаться конформистами

даже в своем стремлении к переменам. Такая странная аномалия наблюдается в отношении норм, которые требуют соответствия им, пока они находятся в действии, но это продолжается не очень долго. Подобные нормы называются модой и увлечениями.

Мода – это нравы или предпочтения, которые сохраняются в течение короткого времени и получают широкое распространение в обществе. Мода находит выражение в таких явлениях, как стили одежды, дизайн автомобилей, архитектура жилища. Например, строгий костюм, который был в моде пять лет назад, сейчас выглядит неуместным. Автомобиль, который всего три года назад считался элегантным и стильным, сейчас кажется старомодным и даже несколько странным. А пышные особняки, похожие на щедро разукрашенные торты и не так давно казавшиеся престижными, больше не удовлетворяют вкусам многих потенциальных покупателей.

Увлечения – это нравы или предпочтения, которые сохраняются в течение короткого времени и получают распространение только у определенной части общества. Действительно, большинство людей отрицательно относится к подобным увлечениям. Увлечения часто наблюдаются в области развлечений, новых игр, популярных мелодий, танцевальных па, методов лечения, кумиров киноэкрана и слэнга. Наиболее восприимчивы к новым увлечениям подростки. Дело в том, что представление подростка о собственной личности является еще размытым, неоформившимся и неустойчивым, поэтому подросток часто оказывается не в ладу с самим собой и с другими людьми. Неуверенность и отсутствие четких социальных ориентиров приводит многих подростков к чрезмерному поклонению своим живым и вещественным кумирам. Увлечения становятся двигателем, с помощью которого молодые люди идентифицируют себя с тем или иным сообществом, а атрибуты одежды и манеры поведения служат им признаками принадлежности к родственной или чуждой группе. Чаще всего увлечения оказывают лишь случайное воздействие на жизнь людей. Однако иногда они начинают играть слишком большую роль в жизни индивидов, превращаясь во всепоглощающую страсть.

Например, финансовые спекуляции иногда приобретают размах помешательства. В XVII в. стоимость луковиц голландского тюльпана превысила их реальный вес в пересчете на золото; луковицы не высаживали, а продавали и перепродавали по бешеным ценам, причем покупатели зачастую даже не успевали увидеть своей покупки.

Массовая истерия связана с быстрым распространением моделей поведения, характеризующихся передающимся чувством беспокойства. Например, средневековая охота на ведьм основывалась на убежденности в том, что многие социальные беды возникли по вине ведьм. Аналогично некоторые “эпидемии” “синдрома конвейерной линии” – массового заболевания психогенного происхождения – развились в результате распространяющихся симптомов истерии.

Например, в последние годы случаи массового психогенного заболевания были зарегистрированы на американских предприятиях по упаковке мороженой рыбы, пробиванию компьютерных перфокарт, сборке электрических выключателей, изготовлению обуви, пошиву одежды и производству дачной мебели. В большинстве случаев рабочие этих предприятий жаловались на головные боли, тошноту, головокружение, слабость и затрудненное дыхание. Однако медицинские работники, включая терапевтов, промышленных гигиенистов и токсикологов, не обнаружили никаких бактерий, вирусов, токсичных материалов или каких-либо иных патологических агентов, которые могли бы вызвать такие симптомы. Подобные симптомы чаще всего наблюдаются у низкооплачиваемых женщин, работающих на сборочном конвейере и без конца выполняющих одну и ту же монотонную операцию.

Массовое психогенное заболевание обычно представляет собой коллективную реакцию людей на сильный стресс, вызванный неудовлетворенностью работой, монотонностью, переутомлением, шумом и скученностью. Обычно толчок проявлению этого заболевания дает какое-либо событие, например ускорение рабочих операций или необходимость в сверхурочной работе.

Не следует считать, что болезнь, связанная с передающимися от одного рабочего к другому истерическими симптомами, является только надуманной. Индивиды страдают от реальных физических симптомов. К примеру, что-нибудь, возможно, необычайно сильный стресс, вызывает у людей учащенное дыхание (гипервентиляцию). Чем чаще человек дышит, тем больше он выдыхает двуокиси углерода и тем более повышается уровень рН (кислотно-щелочной баланс) в крови. Человеческое тело плохо функционирует при высоких уровнях рН, что может вызывать такие симптомы, как головная боль, тошнота, онемение рук и ног, слабость.

Паника – это иррациональные и неконтролируемые коллективные поступки людей, вызываемые наличием какой-то непосредственной страшной угрозы. Например, людям свойственно бежать от какой-то катастрофы – пожара или наводнения. Паника имеет коллективный характер, потому что социальное взаимодействие повышает чувство страха.

Например, в 1938 г. радиопостановка романа Герберта Уэллса “Война миров” вызвала приступы паники у жителей Соединенных Штатов. Радиопрограмма, транслируемая радиостанциями “Си-Би-Эс”, рассказывала о нашествии марсиан. Инсценировка была построена в форме специальных выпусков новостей и сообщений с места происшествия, которые перемежались интервью с “очевидцами”, “учеными”, “официальными лицами” и “комментаторами”. Программа началась с танцевальной музыки, которая специально транслировалась из отеля, где играл оркестр. Неожиданно музыка оборвалась, и начался специальный выпуск новостей:

“Дамы и господа! Я должен сделать серьезное сообщение. Какой бы невероятной ни могла показаться эта новость, однако научные наблюдения и свидетельства очевидцев с неумолимостью доказывают, что странные существа, приземлившись сегодня вечером в сельской местности Джерси, являются авангардом захватнической армии с планеты Марс. Битва, которая сегодня вечером разыгралась в Гроувверс-Милл, завершилась одним из самых страшных поражений, какое когда-либо терпела современная армия; семь тысяч людей, вооруженных винтовками и автоматами, не устояли перед единственной боевой машиной марсианских захватчиков. Известно, что в живых осталась одна тысяча двести человек. Остальные лежат на поле боя от Гроувверс-Милл до Плейнсборо, сокрушенные и раздавленные “железной пятой” монстра или сожженные его тепловыми лучами”.

Драматические новости быстро сменяли одна другую. Передача продолжалась, и люди бежали к телефону или к соседям, чтобы сообщить им о страшных событиях. Некоторые в панике выскакивали на улицу. Другие кинулись к автомобилям, чтобы уехать как можно дальше от места нашествия. Кое-кто бросился на пол и страстно молился или сидел в полном оцепенении, не в силах сдвинуться с места в ожидании неминуемого конца. Официальные оценки позволяют предположить, что радиопостановка привела в состояние паники по меньшей мере 1 млн. американцев. На следующее утро, когда теле- и радиопрограммы новостей объявили, что это была просто инсценировка романа, возбуждение улеглось.

Толпа – это временное, относительно неорганизованное собрание людей, находящихся в близком физическом соприкосновении друг с другом, одна из наиболее известных и иногда наиболее зрелищных форм коллективного поведения. Поскольку понятие толпы охватывает широкий диапазон форм поведения, социолог Герберт Блумер различает четыре основных типа поведения толпы.

Случайная толпа – это собрание людей, не имеющих между собой ничего общего, за исключением того, что они наблюдают одно и то же явление, к примеру, разглядывают витрину универсального магазина.

Конвенциональная толпа представляет собой группу людей, собравшихся вместе с какой-нибудь конкретной целью и обычно соблюдающих установленные правила, например это болельщики на футбольном матче или зрители в концертном зале.

Экспрессивная толпа – это совокупность людей, которые собрались вместе для получения личного морального удовлетворения, как, например, на религиозном собрании или рок-фестивале.

Активная толпа – это возбужденное, восприимчивое собрание людей, занятых бунтом, грабежом или проявляющих иные формы агрессивного поведения, где признанные нормы не имеют никакой ценности. Несмотря на то что формы толпы имеют множество различий, им свойствен ряд общих характеристик, основные из которых представлены ниже.

Внушаемость. Члены толпы склонны к большей внушаемости, чем та, что свойственна им в обычных социальных условиях. Их поведение утрачивает целенаправленную ориентацию на традиционные нормы. Поэтому люди в толпе становятся более восприимчивы к образцам, лозунгам и предложениям, исходящим от других людей, и легче поддаются внушению.

Деиндивидуализация (обезличивание, потеря индивидуальности) – психологическое состояние, для которого характерно пониженное самосознание. Анонимность человека в толпе, т.е. ощущение, что он находится среди незнакомцев и сам “затерян”, способствует развитию состояния обезличивания. В такой ситуации индивиды перестают ощущать воздействие сдерживающих факторов, которые в среде сотрудников или знакомых не дают им совершать социально неодобряемые поступки. Чувство самосознания понижается, люди меньше думают о том, какую социальную оценку может получить их поведение, – и все это также способствует обезличиванию. Чувство собственной индивидуальности и неповторимости исчезает по мере того, как индивиды все свое внимание отдают группе и все больше вовлекаются в групповую деятельность.

Неуязвимость. В обстановке толпы индивиды часто обретают ощущение необычной силы и выносливости. Более того, им начинает казаться, что механизмы социального контроля имеют меньшую вероятность применения к ним как к индивидам. В таких обстоятельствах может иметь место всплеск поведения, обычно неодобряемого нормами общества, например агрессивные или рискованные поступки, бахвальство, воровство, вандализм и выкрикивание непристойностей.

Предпосылки коллективного поведения

Модель добавленной стоимости. Социолог Нейл Смелзер предлагает исходную схему для изучения коллективного поведения, основанную на модели добавленной стоимости, популярной среди экономистов. Согласно идее добавленной стоимости, каждый этап в процессе производства – от сырьевого материала до готового продукта – повышает экономическую стоимость производимых товаров. Рассмотрим, к примеру, процесс, посредством которого железо преобразуют в готовые автомобили. Сырцевая железная руда, предназначенная для переплавки, может пойти на изготовление как крыла автомобиля, так и кухонной плиты, стальной балки или ствола пушки. После переплавки железной руды и ее прокатки в стальные листы возможности применения несколько сужаются.

Хотя из стального проката все так же можно изготовить крыло автомобиля или кухонную плиту, его уже невозможно использовать для производства стальных балок или для отливки пушечного ствола. После того как стальной лист разрезается и формируется в крыло автомобиля, его использование сужается еще больше; теперь из этого листа уже невозможно изготовить кухонную плиту. Каждый этап процесса добавляет железной руде специфическую “стоимость”, одновременно с этим все более ограничивая возможности ее применения по сравнению с предыдущими этапами.

По мнению Смелзера, проявления коллективного поведения тоже вызревают как результат последовательности этапов, которые составляют шесть детерминант коллективного поведения: структурное благоприятствование; структурное напряжение; разрастание и распространение разделяемого убеждения; ускоряющие факторы; мобилизация участников к действию; функционирование механизмов социального контроля. Каждая из детерминант формируется предшествующими, и сама в свою очередь воздействует на формирование последующих детерминант. Более того, как и в случае с автомобилями, по мере появления каждой новой детерминанты в последовательности “добавленной стоимости” потенциальный диапазон конечных результатов все более сужается. Смелзер приходит к выводу, что каждый из шести факторов в схеме является необходимым условием зарождения коллективного поведения, а все шесть детерминант вместе делают коллективное поведение практически неизбежным.

Структурное благоприятствование – это социальные условия, которые делают возможным проявление конкретной разновидности коллективного поведения. Например, прежде чем созреют возможности для финансовой паники, как во время краха фондовой биржи в 1929 г., необходим денежный рынок со свободным и быстрым оборотом денежных средств. Аналогично расовые конфликты – противостояния между разными расовыми группами – возникают, если представители двух рас территориально размещались в достаточной близости друг от друга.

Структурное напряжение возникает, когда “расшатываются” важные аспекты социальной системы. Войны, экономические кризисы, природные катаклизмы и изменения в уровне техники нарушают привычный ритм жизни и вмешиваются в традиционные модели деятельности людей. Постепенно напряжение усиливается и индивиды становятся все более восприимчивыми к моделям поведения, не предусмотренным действующими институциональными системами. Люди переживают “социальное недомогание” – постоянное чувство внутреннего неудовлетворения. Таким образом, массовое психогенное заболевание является типичной реакцией людей на напряженную обстановку на рабочем месте, когда им приходится постоянно существовать под давлением все ускоряющихся темпов производства. Как правило, многие заболевшие рабочие говорят одно и то же: “Меня тошнит от этого места”.

Разрастание обобщенного убеждения. Структурное напряжение и чувство социального “недомогания” сами по себе не могут вылиться в коллективное поведение. Люди должны определить ситуацию, как проблему, нуждающуюся в разрешении. В процессе социального взаимодействия у них вырабатываются общий взгляд на реальность и общие идеи по поводу того, как реагировать на эту реальность. Необходимо обобщенное убеждение, дающее людям “ответы” на стрессовые обстоятельства, давление которых они испытывают. К примеру, в случае панического поведения возникает убежденность, наделяющая непонятное явление или элемент окружающей среды способностью напугать или уничтожить. Именно такой тип убежденности сыграл свою роль в панике по поводу марсианского нашествия, которая возникла у американцев, слушавших радиопостановку по роману Герберта Уэллса.

Ускоряющие факторы. Кроме того, необходимо некое событие, способное “запустить” или вызвать массовое действие. Такое событие создает, обостряет или даже гиперболизирует условия благоприятствования и напряжения. Более того, в результате таких событий появляются “адепты” общего убеждения с “достоверными” свидетельствами о действии сил зла или о вероятности успеха. Эти факторы ускоряют революции: например, марш генерала Гейджа в 1775 г. из Бостона в Конкорд и Лексингтон; взятие Бастилии разъяренной толпой французов в 1789 г.; царские декреты от 11 марта 1917 г., направленные против восставшего Петрограда. В паническом поведении обычно наблюдается некое конкретное событие, “запускающее механизм в действие”. Такие драматические события – радиоинсценировка о марсианском вторжении, взрыв, отставка правительства или крах банка – создают структурные условия, необходимые для распространения паники.

Мобилизация участников к действию. При наличии всех детерминант необходимо заставить участников событий действовать. Это точка взрыва агрессивной толпы, начало революции или всплеск паники.

В случае с паникой по поводу “вторжения марсиан” в радиопостановке содержались подобные мобилизующие сообщения:

“Говорит Ньюарк, штат Нью-Джерси...

Говорит Ньюарк, штат Нью-Джерси...

Внимание! Из района болот в Нью-Джерси движется ядовитый черный дым. Дым уже достиг Саут-Стрит. Противогазы бесполезны. Срочно убедите население покинуть дома и двигаться в открытые пространства...

автомобилистам пользоваться маршрутами 7, 23, 24... Избегайте перенаселенных мест. Сейчас клубы дыма распространяются над Рэймонд-Бульвар...”

Слушатели передавали тревожные сообщения своим соседям и знакомым.

Распространяясь подобно эпидемии, паника порождает питающий сам себя страх.

Функционирование механизмов социального контроля. Последним фактором в модели Смелзера выступает функционирование механизма социального контроля, отличающийся от прочих детерминант коллективного поведения. Социальный контроль по существу является контрдетерминантой – он препятствует, прерывает, изменяет или замедляет аккумулированное воздействие прочих детерминант. Как правило, социальный контроль принимает две формы. Во-первых, существуют механизмы контроля, предотвращающие всплеск коллективного поведения путем ослабления стимулирующих его обстоятельств или напряженной ситуации (например, программы по социальному обеспечению направлены на умиротворение низших классов населения). Во-вторых, существуют механизмы контроля, имеющие цель подавить или сдержать проявления коллективного поведения уже после того, как подобные вспышки начались (к примеру, полицейские меры, введение комендантского часа).

Например, в случае с инсценировкой о вторжении марсиан 60% радиостанций, транслировавших эту программу, периодически прерывали трансляцию и выступали с разъяснениями, когда выяснилось, что заблуждение достигло повсеместного размаха. Такие успокаивающие объяснения помогли остановить панику.

Однако бывают случаи, когда действия служб общественного порядка оказывают противоположный эффект и усиливают проявления коллективного поведения и даже жестокости.

Например, весной 1963 г. Мартин Лютер Кинг-младший перенес борьбу за гражданские права в Бирмингем (штат Алабама), где процветала расовая сегрегация. Кинг и его последователи организовали в городе “волну демонстраций” против сегрегационного законодательства Бирмингема. Во время этих демонстраций более 3000 чернокожих жителей Бирмингема были арестованы, причем газеты, журналы и телевизионные станции демонстрировали всей стране фотографии и кадры кинохроники, на которых чернокожих травил полицейскими собаками и сбивали с ног мощными струями воды из пожарных брандспойтов. Хотя демонстрации не дали немедленного успеха в отмене расистских законов Бирмингема, вопрос о гражданских правах быстро стал предметом первостепенной важности не только в южных штатах, но и в национальном масштабе. Жестокость, проявленная полицией при разгоне бирмингемских чернокожих демонстрантов, дала толчок примерно 1120 выступлениям за гражданские права, прокатившимся в течение последующих четырех месяцев по всем городам США. Кульминацией этих демонстраций стал марш на Вашингтон, состоявшийся 28 августа 1963 г., в ходе которого примерно 200 тыс. его участников выступили с требованиями “работа и свобода”. Волна демонстраций вынудила администрацию Кеннеди внести новый законопроект о гражданских правах, принятый Конгрессом США.

Оценка модели добавленной стоимости. Предложенная Смелзером модель добавленной стоимости представляет собой важный инструмент для понимания всей сложности коллективного поведения. Для того чтобы ситуация вылилась в коллективное поведение, недостаточно недовольства и наличия активных лидеров. Однако этот подход имеет серьезные ограничения. В некоторых случаях коллективного поведения не обязательно присутствуют все шесть этапов, в других случаях они не обязательно происходят в последовательности, указанной Смелзером. Кроме того, некоторые формы коллективного поведения гораздо лучше объясняются другими теориями.

Объяснения поведения толпы

Одной из характеристик поведения толпы является замена моделей поведения, обычно преобладающих в повседневной жизни, новыми формами и моделями поведения. Хотя члены толпы очень отличаются друг от друга, их поведение кажется вытекающим из единого импульса и пронизанным общим духом. Но так ли это на самом деле? Какие процессы задействованы в поведении толпы? Как они влияют на поведение людей вокруг? Социологи предлагают три теории.

Теория заражения подчеркивает, что в условиях толпы большое значение имеют быстро передаваемые и безусловно принимаемые чувства, мнения и действия. Странники этой теории предполагают, что в толпе превалирует настроение единомыслия, поскольку именно в этом случае люди действуют одинаково и руководствуются сходными побуждениями. Поэтому о толпе часто говорят в единственном числе, как будто она является реальным существом: “толпа ревет”, “разъяренная толпа рванулась вперед”. Такое представление о толпе воплощено в оказавшей большое влияние в свое время работе французского социального психолога XIX в. Гюстава Лебона, который вывел “закон ментального единства толпы”:

“При определенных конкретных обстоятельствах... скопление людей демонстрирует новые характеристики, совершенно отличающиеся от характеристик индивидов, из которых толпа состоит. Чувства и идеи всех собравшихся принимают единую направленность, а их сознательные личности растворяются в толпе”.

Лебон был убежден, что в окружении толпы с людьми происходят радикальные превращения. Они могут

становиться жестокими, свирепыми и иррациональными – Джекиллы превращаются в Хайдов. (У шотландского писателя Роберта Льюиса Стивенсона есть известный рассказ “Необычайное происшествие с доктором Джекиллом и мистером Хайдом”, в котором ученый Джекилл, мягкий и добропорядочный человек, изобретает эликсир, позволяющий отделять зло от добра в натуре человека и материализовать это злое начало в виде самостоятельного живого существа, и испытал действие этого эликсира на себе. В результате появился “двойник” доктора Джекилла – коварный, трусливый и жестокий мистер Хайд. С течением времени доктору стало все труднее возвращаться в свой истинный облик, и в конце концов неуправляемое более злое начало подмяло его под себя – мистер Хайд занял место своего создателя.) В толпе люди становятся способными на дикие, разрушительные и страшные поступки, которые привели бы в ужас их самих, если бы они совершили нечто подобное в одиночку.

Теория заражения Лебона описывает толпу как обладающую “общим разумом”, который подминает под себя и подавляет индивида. Общее настроение и воображение распространяются, подобно инфекции, возникая в результате воздействия трех механизмов: имитации – стремления одного человека делать то, что делают остальные; внушаемости – состояния, в котором индивиды становятся более восприимчивыми к образам, целям и предположениям, исходящим от других; цепной реакции – процесса, с помощью которого эмоции других людей вызывают у индивида такие же чувства, что в свою очередь еще более усиливает чувства остальных в форме обратной связи (к примеру, *A* видит, что *B* находится в возбужденном состоянии, и сам приходит в возбуждение, тем самым еще усиливая возбуждение *B*, а это в свою очередь тоже усиливает возбужденное состояние *A* и т.д.).

Однако идея Лебона о разуме толпы как надиндивидуальном образовании, наделенном способностями к мыслительному процессу, а также способностью чувствовать и иметь убеждения, была отвергнута большинством ученых. Человеческие существа способны мыслить и чувствовать лишь как индивидуальные “системы”, наделенные индивидуальными мозгом и нервной системой.

Теория конвергенции. Аналогией теории заражения является процесс распространения инфекционного заболевания. Для теории конвергенции самой подходящей аналогией представляется аналогия с отделением сердечно-сосудистой хирургии больницы. Пациентов этого отделения объединяет общая проблема, но совсем не потому, что они заразились общим заболеванием друг от друга. Скорее, они выделяют друг друга из множества обитателей больницы потому, что их объединяет общее страдание, и они собрались в хирургическом отделении с одинаковой целью. Некоторые социологи утверждают, что толпа точно так же собирает людей особого класса или категории, склонных к коллективным действиям. Если, согласно теории заражения, нормальные, добропорядочные и спокойные люди под влиянием окружающей толпы трансформируются, теория конвергенции основана на том, что толпа состоит из совершенно нерепрезентативной для общества массы людей, которые собираются вместе потому, что их объединяет общая предрасположенность.

Например, социальный психолог Хэдди Кантрил, изучавший проблему линчевания в городе Ливилль (штат Техас), утверждает, что активные участники этой неблагоприятной акции в основном происходили из беднейших экономических кругов, а некоторые из них уже имели приводы в полицию. Как класс бедные белые жители города были наиболее вероятными конкурентами чернокожих в борьбе за рабочие места и более других горожан ощущали, что их статусу угрожает присутствие удачливых чернокожих. Эти индивиды составляли “массив” людей, готовых принять участие в линчевании, причем их почти не требовалось провоцировать на эту ужасную акцию.

Теория возникновения норм (emergent-norm theory) подчеркивает отсутствие в толпе единогласия во многих ситуациях, а также различия в мотивах, взглядах и действиях, характерные для членов толпы: импульсивных людей, личностей, легко поддающихся влияниям, оппортунистически настроенных индивидов, пассивных сторонников, осторожных активистов, простых зевак, случайных прохожих и т.д. Эта теория оспаривает утверждение о том, что люди спонтанно “заражаются” эмоциями других в такой степени, чтобы им тут же захотелось вести себя так, как другие.

Теория возникновения норм базируется на исследовании Музафера Шерифа и Соломона Эша, посвященного социальному конформизму (см. гл. 4). По мнению таких социологов, как Ральф Г. Тернер и Льюис М. Киллиан, коллективное поведение предполагает попытки людей найти смысл в непонятной социальной обстановке. Индивиды ищут “ключ” к надлежащему и приемлемому поведению. Подобно объектам в экспериментах Шерифа, выработавшим групповые нормы, отличающиеся от тех стандартов, которыми они руководствовались поодиночке, члены толпы совместно создают для себя новые стандарты поведения. Например, они вырабатывают нормы, дающие им право грабить, поджигать или нападать на полицейских. Затем члены толпы начинают “реализовывать” свои нормы: они поощряют поведение, согласующееся с подобными нормами, осуждают противоположные действия, оправдывают свои поступки и предпринимают меры для ограничения числа отступников. Поскольку новое поведение отличается от характерного для обычных ситуаций, норма должна соответствовать конкретной ситуации (отсюда и определение “возникшая норма”).

Оценка приведенных теорий. Три теории предлагают три различных взгляда на поведение толпы. Несмотря на присущие им различия, они не являются взаимоисключающими. Рассмотрим ситуацию, создающуюся в преддверии ответственного футбольного матча местной команды, который должен проходить на городском стадионе. Принцип заражения вносит свой вклад в распространение возбуждения, которое происходит посредством цепной реакции. Далее вступает в действие процесс конвергенции, поскольку местная молодежь и болельщики-энтузиасты выделяются из более крупного городского сообщества и собираются на стадионе. И наконец, возникшие нормы

определяют, какой стиль поведения является соответствующей реакцией на конкретное событие, и подавляют поведение, несовместимое с этой реакцией. Следовательно, можно сделать вывод, что каждая из рассмотренных теорий представляет собой полезный инструмент в понимании поведения толпы.

[Назад](#)

[Содержание](#)

[Вперед](#)

§ 11.3. СОЦИАЛЬНЫЕ ДВИЖЕНИЯ

Типы социальных движений

Подобно проявлениям коллективного поведения, социальные движения часто возникают в периоды быстрых социальных изменений. Как коллективное поведение, так и социальные движения могут дать толчок социальным переменам, поскольку и то и другое происходит за рамками структуры, составляющей нашу повседневную жизнь, и пробивает брешь в наших привычных и упорядоченных социальных построениях. Конечно, между коллективным поведением и социальным движением есть очень важное отличие. Коллективное поведение характеризуется спонтанностью и отсутствием внутренней структуры, а социальным движениям, напротив, свойственна значительная степень внутреннего порядка и целенаправленности. Именно этот организационный потенциал позволяет социальным движениям бросить вызов официальным институтам. Поэтому социологи рассматривают социальное движение как более или менее настойчивую и организованную попытку со стороны относительно большой массы людей ввести изменения или, напротив, не допустить введения изменений.

Центральной в концепции социального движения является идея о том, что люди активно вмешиваются в процесс социальных изменений. Вместо того чтобы пассивно подчиняться потоку жизни или принимать удары судьбы, они пытаются изменить ход истории. Что не менее важно, они предпринимают совместные действия. Индивиды действуют совместно сознательно, с чувством участия в важном общем деле. Можно сказать, что социальные движения – это двигатели, с помощью которых люди пытаются оказывать коллективное воздействие на ход происходящих в обществе событий посредством формальной организации (см. гл. 4). Поэтому неудивительно, что о социальных движениях написаны исторические книги – рассказы о великих вождах, о расцвете и закате политических движений, о тех социальных беспорядках и изменениях, которые влекут за собой революции. Христианство, крестовые походы, Реформация, Французская революция 1789 г. и Октябрьская революция в России 1917 г., антирабовладельческое движение, рабочее движение, сионизм и фашизм, как и другие социальные движения, оказали глубокое воздействие на затронутые ими общества.

Историк Крейн Бринтон в своем классическом труде “Анатомия революции” (The Anatomy of Revolution) пишет: “Без идей нет революции”. С тем же успехом он мог бы сказать: “Без идей нет социального движения”. Короче говоря, набор идей – идеология – имеет для социального движения решающее значение. Она дает индивидам представления о целях движения, логически обосновывает его действия, критикует существующие условия или структуры и намечает программу действий (см. гл. 2). Следовательно, идеология выполняет роль некоего связующего звена, соединяющего людей в их “служении” общей идее, тем самым укрепляя солидарность. Идеология не только связывает между собой изолированных и разбеденных во всех иных отношениях индивидов, она еще и объединяет их ради общего дела, общей цели. Тем самым она подготавливает их к самопожертвованию во имя движения – к тому, чтобы отдать свою жизнь за “истинного Бога”, “новую нацию” или “революцию”.

Социальные движения различаются по своим идеологическим принципам или, точнее, по целям, которые ставят перед участниками социальных движений их идеологии. Некоторые движения направлены на то, чтобы внести в общество изменения, бросая вызов фундаментальным социальным ценностям, а некоторые пытаются осуществить изменения в рамках существующей системы ценностей. *Революционные движения стремятся к полной отмене существующей системы ценностей.*

Реформаторские движения стремятся внести в существующую систему ценностей изменения, способствующие более эффективному функционированию этой системы. Реформаторскими являются аболиционистские (движения за отмену какого-либо закона), экологические (движения за охрану окружающей среды), феминистские (за равноправие женщин) и др.

Движения сопротивления – это социальные движения, имеющие целью не только добиться перемен, но и блокировать введение изменений или отменить уже осуществленные изменения. Например, движение негров южных штатов за введение гражданских прав вызвало ответ белого населения – организацию советов белых граждан и Ку-Клукс-Клана.

Социальные движения экспрессивного типа отличаются стремлением осуществить не институциональные изменения, а возрождение или обновление людей изнутри (часто при этом даются обещания будущего спасения). Примером такого социального движения является религиозная секта пятидесятников. Подобные движения в основном возникают в среде наиболее непривилегированного населения, однако религиозные секты не стремятся добиться всесторонних социальных перемен; их цель состоит не в изменении мира, а в спасении индивидов от этого мира, приобретающего все более уродливые формы. Как правило, члены таких сект убеждены, что второе

пришествие мессии уже “не за горами” и единственное спасение состоит в обращении в истинную веру и в духовном перерождении.

Социальная революция

Социальная революция – это свержение государственных и классовых структур общества и замена их новым социальным порядком, радикально отличающимся от предшествующего. Так, согласно К. Фридриху, “революция... приносит новый, неслыханный язык, другую логику, переворот во всех ценностях... Политическую революцию можно определить как внезапное и насильственное свержение установленного политического порядка”.

С. Хантингтон определяет революцию как “внутренние быстрые, фундаментальные и насильственные изменения в господствующих ценностях и мифах общества, его политических институтах, социальной структуре, руководстве, способах деятельности и политике правительства”. (См.: *Эйзенштадт Ш. Революция и преобразование обществ. Сравнительное изучение цивилизаций.* М., 1999. С. 46.)

Революции наиболее вероятны при следующих условиях. Во-первых, политическая власть в основном оказывается сконцентрированной в руках государства, т.е. наблюдается наличие централизованного управленческого аппарата. Следовательно, государство может стать объектом коллективного гнева и возмущения. Во-вторых, приверженность военных кругов правящему режиму ослабляется, и армия уже не является надежным средством подавления внутренних беспорядков. Когда верхушка армии втягивается в конфликт с централизованным государством или когда войска симпатизируют своим гражданским “противникам”, ненадежность армии увеличивает уязвимость государства. В-третьих, политические кризисы, зачастую связанные с длительными международными конфликтами, завершившимися военным поражением, ослабляют существующий режим и способствуют крушению государственного аппарата. В-четвертых, значительная часть населения страны должна принимать участие в восстаниях, приводящих к власти новую элиту. Крестьянские восстания обычно вызывались такими причинами, как присвоение феодалами крестьянских земель, значительное увеличение размеров налогов или арендной платы, голод. Восстания горожан обычно вызывались резким повышением цен на продукты питания и необычайно высоким уровнем безработицы.

Некоторые историки и социологи предприняли исследования крупнейших революций, пытаясь определить общие этапы и паттерны в их развитии. В число изучаемых революций вошли: Английская революция 1640 г., Американская революция 1776 г., Французская революция 1789 г. и Октябрьская революция 1917 г. в России. Этот подход получил название естественной истории революций.

В период перед революцией интеллигенция – журналисты, поэты, драматурги, публицисты, юристы и т.д.– перестают доверять существующему режиму и требуют проведения коренных реформ. Под все возрастающим напором государство предпринимает попытки исправить ситуацию путем ряда реформ (например, реформы короля Людовика XIV во Франции, столыпинские реформы в России; уступки иностранным государствам, на которые китайское правительство вынуждено было пойти в результате неудавшегося восстания “боксеров”). Начало революции возмещает ослабление или паралич государственной власти, обычно вызываемые неспособностью государства справиться с основными военными, экономическими и политическими проблемами страны. Крах старого режима выводит на первый план разногласия между консерваторами, пытающимися свести изменения к минимуму, радикалами, призывающими к фундаментальным переменам, и сторонниками умеренного пути, старающимися убедить общество в принятии промежуточного курса. Часто за этим следуют вооруженные перевороты или гражданская война. Обычно сначала бразды правления попадают в руки сторонников умеренных реформ (например, в Иране после свержения шаха к власти сначала пришел Базарган, сторонник умеренного пути развития).

Умеренные реформаторы пытаются перестроить государственную власть с помощью ограниченных реформ, часто используя организационные структуры, оставшиеся в наследство от свергнутого режима. Одновременно с этим радикальные центры мобилизации масс создают новые организации (например, во Франции ассамблея умеренных жироидистов противостояла радикальным якобинским клубам; в Америке умеренный континентальный Конгресс был вытеснен радикальными патриотическими обществами; в современном Иране на смену партии умеренных, возглавляемой Базарганом, Бани-Садром и Готбзадехом, пришло радикально настроенное исламское духовенство). Сторонники умеренных реформ наследуют проблемы и обязательства старого режима и в свою очередь свержаются радикалами. Беспорядки, следующие за революцией и захватом власти радикалами, завершаются применением репрессивных методов. Это этап террора, примерами которого являются массовые казни на гильотине во времена Французской революции, сталинский ГУЛАГ и “культурная революция” Мао в Китае. Брожение в стране продолжается, и на сцену вступают военные лидеры (например, Вашингтон, Кромвель, Наполеон, Ататюрк, Мао, Тито, Мугабе). Наконец, радикализм уступает место прагматизму и консолидации нового порядка. “Экссессы” революции клеймятся позором, а основной упор переносится на организацию стабильных социальных институтов. Во Франции этот этап был отмечен падением Робеспьера; в Советском Союзе – развенчанием культа личности Сталина Хрущевым; в Китае – свержением союзников Мао (“банды четырех”). Хотя не все революции проходят через идентичную последовательность этапов, этот подход подчеркивает периодически повторяющиеся модели разворачивания процесса революционной активности.

Терроризм

Терроризм можно определить как применение силы против людей или собственности с целью запугивания и принуждения правительства, формальной организации или гражданского населения к выполнению своих политических, религиозных и социальных планов. На практике, как и в случае многих других моделей поведения, сущность терроризма составляет предмет социально-политических исследований. Зачастую трудно бывает отличить “вашего террориста” от “нашего борца за свободу”.

Например, для российского руководства чеченские боевики – террористы, а для многих западных политиков – борцы за свободу. Подобным образом ФБР повесило ярлык “террориста” на активиста антиядерного движения, который в 1982 г. подъехал к Монументу в Вашингтоне на грузовике, в котором, по его заявлению, находились взрывчатые вещества. И в то же время, ФБР не применило это определение к лицам, бросавшим зажигательные бомбы в клиники, где проводились аборты.

В течение многих лет социологи и историки рассматривали терроризм прежде всего как нарушение общественного порядка. Однако недавно они стали все более склоняться к тому, что терроризм – это новый способ разжигания войны с далеко идущими социальными последствиями. Нападение чеченских боевиков на Дагестан подтверждает это предположение.

Другой отличительной чертой современного терроризма является то, что он стал объектом освещения в средствах массовой информации. Очень часто террористические акты оказываются направлены не на свои фактические жертвы, а на массовую аудиторию читателей газет и журналов, телезрителей и радиослушателей. Хотя террористы пишут сценарий и осуществляют постановку, “театр террора” становится возможным, только когда средства массовой информации обеспечивают сцену для постановки подобного “спектакля” и доступ к нему всемирной аудитории. Если измерять силу терроризма уровнем внимания, которое ему оказывают, а не количеством отнятых им людских жизней, можно сказать, что его главные действующие лица умеют добиваться значительного эффекта ценой минимальных жертв.

Освещение в средствах массовой информации часто также повышает важность проблемы, которая предположительно привела к террористическому акту. Читатели газет и телезрители в этих случаях воспринимают предложенную им вниманию проблему как гораздо более важную.

Когда террористы совершают акты жестокости во имя своего дела, они считают себя спасителями мира и борцами со злом. Часто это подростки или молодые люди, чувствующие беспомощность, приводящую их в слепую ярость. Многие из факторов составляют основу социальных движений, питают также и терроризм, о чем мы будем говорить дальше.

Причины социальных движений

Совершенно очевидно, что понятие социальных движений охватывает достаточно обширный диапазон различных типов поведения. Но почему возникают социальные движения? Какие факторы побуждают людей предпринимать совместные действия во имя какого-то дела? Мнения социологов по этому вопросу расходятся. Некоторые ученые видят корни общественных движений в бедственном положении народа, а более конкретно – в социальном и экономическом бесправии. Другие не считают этот аргумент достаточно убедительным. Они отмечают, что во многих обществах имеется значительный “резерв” социальной неудовлетворенности и что угнетение и нищета широко распространены, однако социальные движения возникают достаточно редко. Эти социологи исследуют ресурсы и организации, которые обделенные люди способны задействовать, как ключ к пониманию социальных движений.

Теория депривации. К. Маркс придерживался мнения, что капиталистическая эксплуатация ведет к постепенному обеднению рабочего класса; с течением времени условия станут настолько невыносимыми, что рабочие будут вынуждены признать социальную природу своего бедственного положения и свергнуть своих угнетателей. Тем не менее Маркс признавал и то, что крайнее обеднение и эксплуатация не обязательно приводят к революционному взрыву. Он указывал, что страдания представителей низших классов (пролетариев) могут быть настолько интенсивными, а социальное отчуждение – столь значительным, что будет способно “подавить” все их общественное и революционное сознание. Хотя в трудах Маркса содержатся доказательства “прогрессирующего обеднения”, или абсолютной депривации, он также признавал существование относительной депривации, допуская, что по мере развития капитализма положение рабочего класса может улучшаться. Однако он считал, что разрыв между собственниками и рабочими будет расширяться и создавать у последних все обостряющееся ощущение их сравнительно невыгодного положения.

Некоторые социологи выдвигают предположение о том, что основным фактором, вызвавшим выступления чернокожего населения в 1960-х гг. в США, послужило возникновение у американских негров растущего ощущения относительной депривации, т.е. разрыва между тем, что они в действительности имеют, и тем, чего, по их мнению, они заслуживают. Период процветания 1950-1960-х гг. дал многим чернокожим американцам почувствовать вкус

жизни в богатом обществе. Они получили достаточно, чтобы у них пробудились реальные надежды на получение большего. При этом низкосортное жилье, ограниченные шансы на получение хорошей работы, постоянная безработица, низкая плата за труд и жестокость полиции стали переживаться ими острее. Можно сказать, что движение негров за свои гражданские права возникло как протест, вызванный не столько отчаянием, сколько повысившимися требованиями к жизни.

Социолог Джеймс Дейвис обнаружил, что развитию ощущения относительной депривации могут способствовать и другие условия (см. рис. 11.2). По его мнению, революции с наибольшей вероятностью вспыхивают после продолжительного периода социальных и экономических улучшений, за которым следует период резкого отката назад. Люди опасаются потерять то, чего им с таким трудом удалось достигнуть, и приобретают революционный настрой. Дейвис иллюстрирует свою гипотезу о “подъеме-и-падении” разнообразными фактами, такими, как бунт на предприятии Дорра на Род-Айленде в 1842 г., стачка рабочих пульмановского завода в 1849 г., русская революция 1917 г. и революция в Египте в 1953 г.



Рис. 11.2. «J-кривая» — теория революции Дейвиса:
 1 — допустимый разрыв между тем, чего хотят люди, и тем, что они получают; 2 — ожидаемая потребность в удовлетворении; 3 — невыносимый разрыв между тем, чего хотят люди, и тем, что они получают; 4 — реальная потребность в удовлетворении; 5 — в этот момент происходит революция
 (См.: *Davies J.C. Toward a Theory of Revolution // American Sociological Review. February 1962. Vol. 27. P. 6. Fig. 1*)

Социальные проблемы

В большинстве социальных явлений современность проявляет себя противоречиво: с одной стороны, современность динамична, направлена в будущее, прогрессивна, обещает невиданные доселе изобилие, свободу и совершенство; с другой стороны, она открывает новые проблемы, привносимые именно масштабностью и новизной собственных достижений. Социальный прогресс идет рука об руку с социальной патологией.

Таким образом, исторически впервые достигнутая возможность прокормить огромное число людей влечет за собой перенаселение и загрязнение окружающей среды. Тишина, уединение и “место под солнцем” становятся дефицитным и все более дорогостоящим товаром. Скученное в городах, жаждущее отдыха население индустриальных обществ превращает весь мир в пространство для туризма. Вскоре каждый сельский уголок, каждый солнечный берег превратится в организованный лагерь отдыха, неотличимый от прочих подобных мест. Индустриальный принцип массового производства и распределения легко может быть перенесен с производства товаров на индустрию услуг, включая организацию отдыха и досуга.

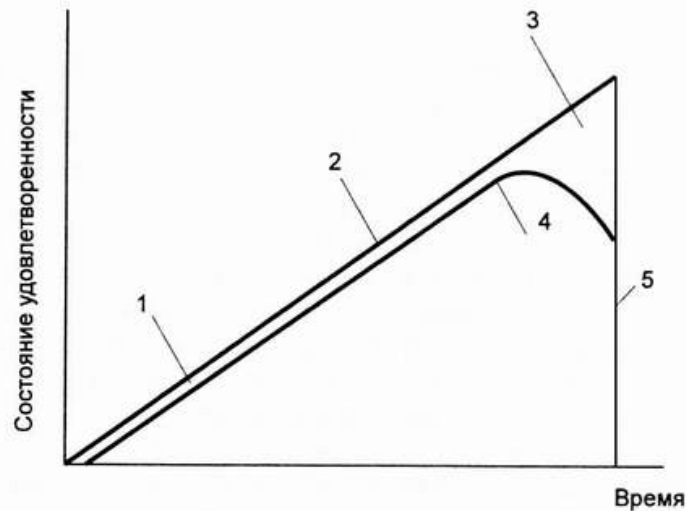
Городская индустриальная жизнь открывает невиданные возможности для индивидуальной мобильности и личной свободы. Она обещает также получение богатства и почестей — для этого нужны только деловая смекалка и талант к достижению успеха. Однако другой стороной медали становится одиночество городского жителя. По утверждению Дюркгейма, индивид оказывается в патологических условиях социальной аномии. Он испытывает “боль несбывшихся надежд”. Упадок религии и распад традиционных связей снимают привычные ограничения. В то же время современный миропорядок предоставляет людям недостаточные и неравные возможности реализации. Результатом становится рост числа самоубийств, преступлений, душевных расстройств.

Работа в индустриальном обществе также предъявляет слишком высокий счет за гигантский рост производительности, вызванный интенсифицированным разделением труда. Промышленный рабочий чувствует себя отчужденным от производства, поскольку его задача слишком фрагментарна, неинтересна и бессмысленна. Он

не способен реализовать в работе себя, свой личный потенциал. В отличие, к примеру, от традиционного ремесленного труда современные производственные обязанности рабочего не требуют от него конструктивных и творческих способностей. Рабочий в индустриальном обществе ощущает себя отчужденным и от продукта своего труда, потому что не может контролировать ни его производство, ни последующее распределение. Как динамическая сумма своих частей индустриальная система производства является феноменально мощной; однако эта мощь достигается за счет сведения одной из ее частей, рабочих, до понятия просто “рабочих рук”, до подобия человеческих существ. Маркс надеялся, что в конечном итоге избыточное благосостояние индустриальной системы совсем освободит рабочих от необходимости трудиться; но пока не придет такое время, уродливые условия труда и жизни рабочих будут служить самым красноречивым свидетельством дегуманизации общества.

Возможно, оптимизм Маркса по поводу будущего был столь же преувеличенным, как и его пессимизм по поводу настоящего. Но Маркс был далеко не единственным, кто понимал, что индустриальное общество требует слишком больших жертв от многих своих членов. Как выяснилось, индустриализм создал новые и, по-видимому, неискоренимые районы нищеты. Несмотря на стабильный экономический рост, в индустриальном мире от 15 до 20% населения постоянно находится за гранью официально установленных уровней бедности. Получается, что индустриализм создал “новых бедняков”, которые по какой-то причине – из-за низкого происхождения, неважной деловой сметки, низкого уровня образования – неспособны конкурировать с другими людьми по правилам, установленным индустриальным обществом. С исчезновением поддержки в виде общинных или родственных связей неудачникам и отверженным не остается иного выбора, как жить на государственное пособие.

Есть и другие жертвы. Маленькая семейная ячейка в большей степени, чем прежде, дает ощущение защищенности и эмоциональное удовлетворение. Однако сама интенсивность семейных отношений привела к тому, что их бремя стало непосильным. Семья сумела выжить как последняя первичная группа общества, единственная социальная ячейка, отношения в которой сохранили по преимуществу личный и близкий характер. Во всех прочих сферах общества преобладают бюрократические или коммерческие взаимоотношения. На нуклеарную семью оказалась возложена вся ответственность за восстановление сил и душевного равновесия ее членов после их возвращения из обезличенного, многопланового, бюрократического мира работы и “игры”. Под таким беспрецедентным давлением семья начала проявлять классические симптомы “нездоровья”. Отчужденность взрослых и бунт подростков – типичные черты современной семейной жизни. Количество разводов катастрофически выросло, а повторный брак еще менее стабилен, чем первый. Наблюдается постоянное увеличение количества семей только с одним родителем, обычно семей с матерью-одиночкой.

Наконец, модернизация поставила на повестку дня ряд новых политических и культурных проблем. Упадок местных общинных отношений, быстрое укрупнение всех социальных институтов и особенно ускорение политической централизации негативно сказались на гражданской лояльности и желании людей принимать участие в политической жизни. Политическая апатия и низкая избирательная активность приняли угрожающий характер. Такое же беспокойство стало вызывать и доминирующее положение средств массовой информации в культурной жизни современных обществ. Единообразия и конформизма, культивируемые прессой, радио и телевидением, стали представлять угрозу – пусть не прямую, а пассивную – плюрализму и многообразию, которыми так гордилось либеральное общество и которые рассматривались как основная гарантия против попыток навязать тоталитарный режим.

В целом политическая и культурная централизация и единообразие рассматривались как свидетельство в пользу создания “массового общества”. Токвиль предостерегал, что индивиды в такой ситуации могут начать искать защиты у сильных личностей и тоталитарных государств. Еще раз подчеркнем, что такой исход может рассматриваться как возможный, а не как неизбежный. Во многих обществах плюрализм не сдал своих позиций. Однако размах и успех тоталитарных движений в некоторых индустриальных странах демонстрируют, что указанные тенденции реальны, и позволяет предположить, что до некоторой степени они присущи всем современным обществам.

[Назад](#)

[Содержание](#)

[Вперед](#)

ЗАКЛЮЧЕНИЕ

ВЗГЛЯД В БУДУЩЕЕ

Изменения в мире

Мы обращаемся к прошлому, стремясь отыскать корни настоящего, и к настоящему – в стремлении понять, что может принести нам будущее. Фактически многие наши повседневные действия совершаются нами в ожидании будущего. Мы выполняем свои служебные обязанности в ожидании получения за это заработной платы в конце недели или месяца. Мы готовимся к будущим событиям, будь то футбольный матч, дискотека, весенние каникулы, последние экзамены или выпускной вечер. Мы вкладываем средства, энергию и время в получение образования, предполагая, что в будущем наши “затраты” окупятся и мы сможем получить хорошую, высокооплачиваемую работу. Поскольку будущее для нас столь значимо, мы обращаемся к специалистам, рассчитывая получить

некоторое представление о том, чего мы можем ожидать в последующие недели, годы и десятилетия. Ученые-футурологи специализируются в изучении будущего, пытаясь его понять, прогнозировать и планировать.

Сложность общества чрезвычайно затрудняет точное прогнозирование отдаленного будущего, и даже не слишком далекое от нас будущее с трудом поддается предсказаниям. Несмотря на это одно представляется очевидным: мы не можем всю жизнь провести в мире, в котором мы были рождены, невозможно также умереть в том же самом мире, в котором мы достигли своего зрелого возраста. Футурологи выделяют два изменения, которые представляются основными в современной социальной жизни. Во-первых, высокоразвитые страны преобразуются из индустриальных в информационные. Во-вторых, современные общества переходят с уровня национальной экономики на глобальный экономический уровень. Футурологи использовали множество метафор для определения этих изменений: постиндустриальное общество (Дэниэла Белл), третья волна (Элвина Тоффлер), мегатренды (Джон Нэсбитт). Все эти метафоры объединяет одна мысль о том, что в промышленно развитых странах совершается переход от производства товаров к производству услуг и что они трансформируются из общества, основанного на координации людей и машин, к обществу, организованному вокруг знаний. Как утверждают эксперты, эти перемены способны предоставить людям мириады возможностей. “Вкус” жизни будет становиться все более насыщенным, это будет целый “букет”, а не просто вкус ванили или шоколада.

Многие социологи уверяют, что мы являемся очевидцами исторических перемен и первого, главного воздействия перехода от энергетической к информационной экономике. В течение 3000 лет технология была “отлита в форме” механической модели, основанной на процессах сгорания, которые происходят в недрах такой звезды, как, например, Солнце. Паровой двигатель возвестил начало механической эры, достигшей своего зенита с открытием деления ядра и ядерного синтеза – процессов, являющихся воспроизведением процессов генерации энергии звездой. Однако в настоящее время мы, видимо, движемся в направлении биологической модели, основывающейся на информации и предполагающей интенсивное использование материалов. Хотя для биологических процессов необходимы физическая энергия и материалы, они стремятся заменить и то и другое информацией. Биологические процессы позволяют “миниатюризировать” размеры, энергию и материалы за счет “расширения” информации. Мозг человека примерно в 10 раз превосходит по размеру и весу мозг лемура (низшего примата). Однако человеческий мозг обрабатывает в миллиарды раз больше информации. Имеет место миниатюризация порядка 10^9 , а это выходит далеко за пределы возможностей, доступных микрочипу. В результате высокоразвитые отрасли промышленности являются скорее “информационноемкими”, чем энерго- или материалоемкими.

[Назад](#)

[Содержание](#)

[Вперед](#)

Многополярный мир

В современном общественном сознании утверждается мысль о том, что человечество находится на крутом переломе. Об этом свидетельствуют катаклизмы XX в. (две мировые войны, ряд жестоких революций, разрушение общечеловеческих ценностей, нравственный, интеллектуальный, социально-экономический хаос, геноцид в отношении ряда народов и т.д.) и глобальный кризис общества, показателями которого являются надвигающаяся экологическая катастрофа, истощение природных ресурсов, наркомания и пр.

По мнению некоторых исследователей, исключительность современной ситуации в мире состоит в том, что надвигается процесс интеллектуального передела – “четвертого великого передела” (после завершения международных переделов территорий, капитала и идущего сейчас третьего передела – технологий). “Страны, одержавшие верх в интеллектуальном переделе, – подчеркивает российский ученый С. Симановский, – получают огромные экономические и политические преимущества, смогут беспрепятственно навязывать свою волю другим государствам”. Первый передел мира наиболее рельефно проявился в Первой мировой войне, второй передел мира – во Второй мировой войне, причем и первый, и второй переделы были по своему характеру прежде всего территориальными, хотя и сопровождались переделом капиталов (в ходе первого передела мира Западная Европа потеряла, а США приобрели 10 млрд. долл.).

Третий передел мира имеет свои особенности: он происходит в условиях разворачивания информационной, телекоммуникационной и психологической революции, существования ракетно-ядерного, биологического, химического и других видов оружия массового поражения, в условиях появившихся глобальных проблем современности. Еще одной особенностью современного общества является то, что в ряде существенных сфер его жизнедеятельности риск, связанный с принятием решений, выступает как неотъемлемая часть социальности. Эти особенности обусловили появление ряда версий относительно будущего мировой политики: концепции конца истории (Ф. Фукуяма), столкновения цивилизаций (С. Хантингтон), глобального беспорядка (З. Бжезинский), эпохи нового средневековья (У. Эко), формирования всепланетной цивилизации (П. Рикс-Марлоу) и т.д. Кроме того, третий передел мира происходит в ситуации, которую многие мыслители, исследователи и теологи характеризуют как тупиковую. Арабский теолог Али Джад Эльхак пишет: “Человечество в тупике, и ни рыночная экономика, ни научный и технический прогресс, ни демократизация пока не поставлены на службу человечеству. Мы видим как раз противоположное: рыночная экономика приносит благо одной части человечества за счет другой, причем другая – его подавляющее большинство. Богатые становятся богаче, в то время как бедные остаются голодными, хотя именно они производят именно то, без чего немислим современный мир...” Таким образом, рыночная система дает возможность эффективно развиваться небольшой части человечества, однако она погружает в трясину нищеты его

другую, большую часть. Данная ситуация – причина третьего передела мира, чреватого социальными потрясениями и чередой “системных” войн различного характера. Современные политологи, социологи и футурологи констатируют глобальное противостояние бедного (эксплуатируемого) Юга и богатого Севера (эксплуататора). В связи с этим возникает и вопрос о будущем России, находящейся на линии взаимодействия Запад – Восток и противостояния Север – Юг. Но после распада СССР исчез биполярный мир, и ему на смену приходит многополюсный мир, где США уже не будут играть прежней роли мирового лидера со всеми вытекающими отсюда для них и других стран последствиями. Тенденция движения мира к многополюсности, начавшегося еще в 1960-е гг., сейчас привлекает внимание многих специалистов.

Новое мироустройство можно представить гексагональной, шестиярусной, моделью. В ее состав входят (конечно, отнюдь не на равных, и в этом смысле она однополярна) Североатлантический, Тихоокеанский, Евразийский регионы и “Южный”, расположенный преимущественно в районе Индоокеанской дуги.



Рис. 3.1. Геомодуль

Территории геоэкономических регионов взаимосвязаны и взаимозависимы. В условиях перманентно идущего здесь передела мира их “земли” меняют свою принадлежность, сосуществуют, частично наплывая друг на друга, т.е. внешние контуры подвижны, изменчивы. Новое геоэкономическое мироустройство человеческого универсума все более заставляет считаться с собой, учитывать свою специфику при стратегическом анализе и планировании ближних и дальних горизонтов развития. (Неклесса А.И. Постсовременный мир в новой системе координат//Глобальное сообщество: новая система координат (подходы к проблеме). СПб., 2000. С. 72-78.)

Уточненная модель многополюсного мира, в котором существует несколько центров глобальной силы, построена российским политологом К.Э. Сорокиным. На основе переосмысления и анализа основных современных геополитических характеристик международной системы он вычленяет следующие основные структурные особенности своей модели:

- многополярность – утопическая американоцентристская “униполярная” модель неадекватна просматривающимся тенденциям развития мироцелостности и не выдерживает критики с аксиологической и философской точек зрения;
- наличие региональных экономических зон, так как мир распался на соперничающие зоны преимущественно внутренней экономической интеграции – НАФТА, Европейский Союз, зона “большой китайской экономики”, японоцентристский “ареал” интеграции и АСЕАН;
- географическая близость, которая оказывает не только прямое, но и косвенное влияние на характер течения экономических процессов в регионах;

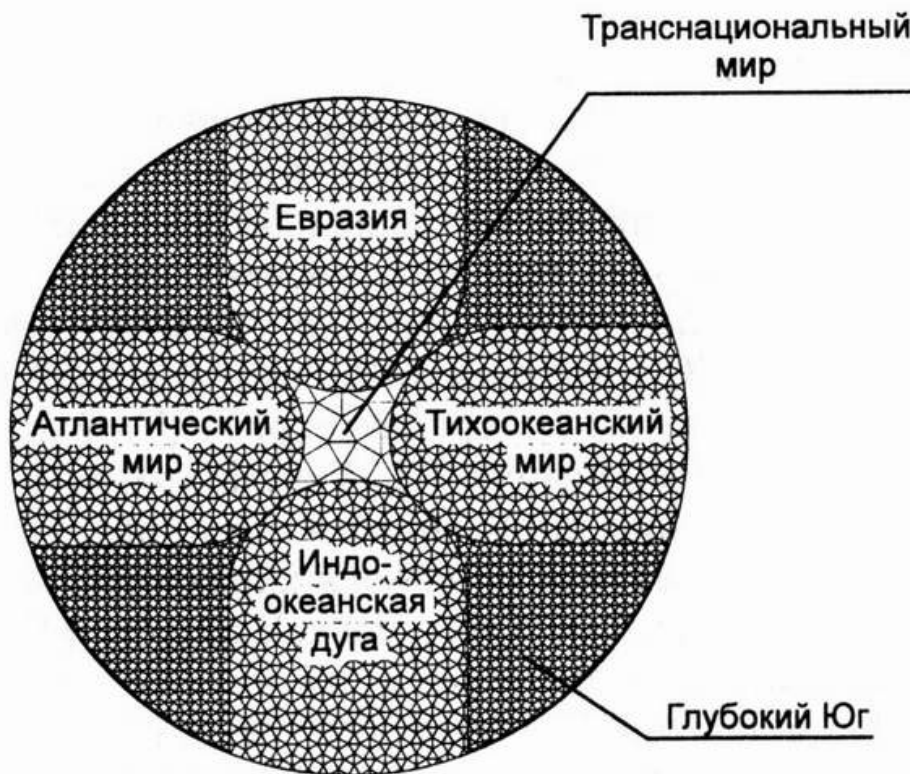
- этноцивилизационная, или культурная, общность, которая цементирует каждую глобальную экономическую зону, тогда как трансрегиональные экономические объединения, сводящие под “одной крышей” экономические интересы представителей разных культур и цивилизаций, недолговечны;
- транспортные, электронные и информационные коммуникации, скрепляющие в единую многополярную систему экономические зоны и объединения (они могут выполнять и разъединяющую функцию);
- геополитический код, геополитическая картина мира, в которой интегрированы исторические традиции, оценки и стереотипы мышления.

Интегрируя все эти структурообразующие факторы, Сорокин строит геополитическую модель, имеющую многослойный и полицентрический характер: над экономика-географическим многополюсным базисом находится многоэтажная и столь же многополюсная надстройка, каждый полюс которой являет собой сосредоточение совокупной геополитической мощи. Это “мироздание” в целом есть сложная система многополярности с присущими ей тенденциями к одновременному соперничеству и сотрудничеству участников геополитической игры, к непрерывному изменению ситуации внутри полюсов концентрации геополитической мощи и в отношениях между ними.

Данная модель носит универсальный характер, так как учитывает почти все основные факторы, определяющие динамику становящегося нового многослойного и многополярного миропорядка. Однако в эту модель многополюсного мира не включен такой существенный элемент, как транснациональные корпорации, на долю которых приходится довольно значительный ВВП капиталистического мира. ТНК осуществляют не просто “трансфер экономики”, но и “трансфер культуры” во многие страны мира, чтобы достичь своей стратегической цели – добиться глобального господства. Этой тенденции противостоит мощный полицентризм, но транснациональный трансфер культуры ТНК оказывает воздействие на культуры незападных цивилизаций. Поэтому в геополитическую модель Сорокина следует добавить еще “слои”, или “ярусы”, в виде транснациональной экономики и ТНК, что позволит “схватить” противоречивый характер тенденций становления нового мироустройства.

[Назад](#)

[Содержание](#)

[Вперед](#)

Место России в мировом сообществе

Представления о будущем всегда играли важную роль в истории русской и мировой общественной мысли. Особое значение предвидение будущего имело в переломные эпохи истории человечества. На пороге XXI в. проблема будущего России и ее места в мировом сообществе приобретает особую актуальность. Все же думается, что будущее российского общества, да и всего человечества связано не с технотронным развитием, абсолютизирующим технологическую сторону прогресса, не с коммунистической перспективой, в которой человек превращается в безликую часть тотального государства, а с гуманистическим обществом. Это общество должно стать подлинно человеческим обществом достойных и свободных граждан, стремящихся к знаниям.

В процессе становления российского гуманистического общества должна осуществляться переориентация общества с производства материальных благ на производство духовных ценностей. В новом обществе должно гармонично сочетаться духовное и материальное богатство личности и общества при приоритете, разумеется, духовного совершенствования человека.

Россия – уникальная евразийская цивилизация, центр устойчивости и неустойчивости геополитического, глобального развития человеческой цивилизации. Такая функция России в механизмах социально-глобального развития человечества обусловлена особенностями Евразии как единственного места, где на единой территории происходит соединение Запада и Востока. В остальных местах Запад и Восток разделены горами и водоразделами. Именно Евразия как “этногенетический вулкан” определяла этногенез Европы, Америки, в значительной степени Азии и Северной Африки на протяжении всей истории. Становление российского государства на евразийском континенте защитило Европу от “этнических войн” с Востока, обеспечило стабильность ее этногенеза в последнем тысячелетии. Именно “сильная” Россия вместе со сформировавшимся на ее территории суперэтнотом стабилизировала “глобальный мир” с позиций взаимоотношений Восток – Запад. Необходимость военного могущества России, ее евразийская масштабность, сложившиеся духовно-культурные основания русского народа как основного “скрепа” российского суперэтнотом, уникальный опыт взаимодействия более 100 народов и национальностей обусловлены исторически, определяют Россию как уникальную евразийскую цивилизацию общинного типа с доминантой ценностей коллективизма, соборности и державности.

Историческая миссия России – стать центром, объединяющим Восток и Запад на духовной основе, т.е. новой целостной идеологии гуманизма. В этом суть великой русской идеи, объединяющей идеи мира. Мировая идея социализма являлась разъединяющей идеей, она разорвала мир на системы капитализма и социализма, ведущих между собой бескомпромиссную идеологическую борьбу. Говоря о человеческой цивилизации, ее будущем, следует отметить, что равнодействующая прогресса человечества ведет к возникновению цивилизации глобального гуманизма. Будущее России и человечества в целом не за обществом техники, даже гуманизированной, не за

обществом всеобщего потребления, не за обществом казарменного социализма, а за подлинно человеческим обществом гуманизма.

[Назад](#)

[Содержание](#)

[Вперед](#)

СЛОВАРЬ СПЕЦИАЛЬНЫХ ТЕРМИНОВ

Авторитаризм – антиправовая, антидемократическая концепция и практика властвования насильственными средствами (азиатские деспотии, военно-полицейские и фашистские режимы и т.п.).

Агрегат – совокупность анонимных индивидов, находящихся в одном месте в одно и то же время.

Активная толпа – возбужденное, подвижное собрание людей, участвующих в бунтах, грабежах и других формах агрессивного поведения, в котором признанные общественные нормы практически не признаются.

Анимизм – вера в духов или потусторонних существ.

Аномия – отклонение в системе социальных норм, разрушение единства культуры, вследствие чего людям становится трудно следовать существующим нормам, которые они ощущают как слабые, неясные или противоречивые.

Артефакт (от лат. artefactum – искусственно сделанное) – процесс или образование, не свойственное изучаемому объекту в норме и возникающее обычно в ходе его исследования; в более широком смысле – искусственный продукт, нечто сделанное, а не возникшее естественным образом.

Архивное исследование – исследование с использованием существующих исторических свидетельств или документов, составленных или хранимых другими лицами или организациями, помимо самого исследователя.

Аскетизм – образ жизни, который характеризуют упорный труд, трезвость, бережливость, воздержание и отказ от плотских радостей.

Ассимиляция – процесс, в результате которого группы с ярко выраженными особенностями достигают культурного и социального слияния.

Бизнес-элита – высший слой предпринимательско-финансовой группы общества.

Билинеальный тип наследования – ведение происхождения и наследование собственности как по линии отца, так и по линии матери.

Брак – исторически меняющаяся форма социальных отношений между мужчиной и женщиной, посредством которой общество упорядочивает и санкционирует их половую жизнь и устанавливает их супружеские и родственные права и обязанности.

Бюрократия – социальная структура, состоящая из иерархии должностей и ролей, предписанных четкими правилами и стандартами, и базирующаяся на разделении функций и власти.

Вертикальная мобильность – перемещение из одного социального слоя в другой, которое вызывает повышение или понижение социального статуса.

Включенное наблюдение – метод, при котором исследователи участвуют в деятельности наблюдаемых ими людей.

Власть – способность отдельных лиц и групп осуществлять свою волю, даже если это предполагает сопротивление со стороны других.

Власть экономическая – способность отдельного человека, руководства фирмы, крупной корпорации или заинтересованной группы оказывать экономическими средствами воздействие на отдельно взятого человека, группу людей или общество в целом, с тем чтобы приспособить их поведение к своим интересам.

Внешняя группа – группа, с которой мы не идентифицируем себя и к которой мы не принадлежим.

Внутренняя группа – группа, с которой мы идентифицируем себя и к которой мы принадлежим.

Внутренняя миграция – движение населения в пределах одной страны.

Внутрипоколенная мобильность – изменение социального статуса личности в течение продолжительного времени – жизни одного поколения.

Возрастные нормы – правила, определяющие, чего и в каком возрасте подобает достичь человеку.

Вторичная группа – объединение двух или более людей, участвующих в безличных отношениях и собравшихся вместе для достижения некой конкретной практической цели.

Вторичная девиация – девиантные модели поведения, которые принимаются индивидами в ответ на реакции других индивидов на их поступки.

Гендер (от англ. gender) – имеет два значения: 1) биологическое различие между мужчинами и женщинами; 2) в социологии относится к социально-психологическим, социальным и культурным атрибутам, разделяющим людей на категории “мужской” и “женский”. Таким образом, существует два биологических пола (самка и самец) и два социально-культурных (мужчина и женщина). Антропологи, психологи и социологи подчеркивают, что тендер определяется не биологически, а социально и посредством культуры, являясь культурно и исторически относительным.

Гендерная идентичность – представления людей о самих себе как о мужчинах или женщинах.

Гендерные роли – наборы культурных ожиданий, определяющие модели поведения в обществе для представителей каждого из полов.

Геноцид – преднамеренное и систематическое уничтожение расовой или этнической группы.

Гипотеза – предположение, которое может быть подвергнуто проверке для определения его правомерности.

Гипотеза лингвистической относительности – точка зрения, согласно которой языки делят и концептуализируют мир опыта по-разному.

Главный статус – ключевой статус, несущий основную нагрузку в межличностных отношениях.

Гомогамия – тенденция жениться (или выходить замуж) на себе подобных.

Гомосексуализм – предпочтение сексуального партнера одного с индивидом пола.

Горизонтальная мобильность – изменение положения, которое не приводит к повышению или понижению социального статуса.

Город – территориально концентрированная форма расселения людей, которые обеспечивают себе средства к существованию в основном за счет несельскохозяйственной деятельности.

Государство – социальный институт и совокупность социальных организаций, осуществляющих управление обществом и распределяющих общественные ресурсы.

Гражданская религия – элементы национализма и патриотизма, которые приобретают свойства религии.

Группа – два человека или большее число людей, которые имеют общие взгляды и связаны друг с другом в относительно устойчивых моделях социального взаимодействия.

Групповое мышление – процесс принятия решений, характерный для групп с чрезвычайно тесными связями, в которых члены настолько поглощены задачей сохранения консенсуса, что это отрицательно сказывается на их критических способностях.

Групповой брак – брак между двумя или большим числом мужей и двумя или большим числом жен.

Группы с государственными интересами – группы, проводящие политику, которая предположительно принесет их членам не больше преимуществ, чем обществу.

Группы с особыми интересами – группы, стремящиеся добиться благ, которые предоставят их членам больше преимуществ, чем обществу в целом.

Движение сопротивления – общественное движение, возникающее с целью блокирования введения изменений или отмены ранее введенных изменений.

Девиантное поведение – поведение, характеризующее отклонением от нормы, рассматриваемое большей частью членов общества как предосудительное и недопустимое.

Деиндивидуализация – психологическое состояние потери чувства индивидуальности и самосознания.

- Демография** – наука, изучающая человеческое население, его численность и плотность, территориальное распределение и жизненную динамику (рождения, браки, смертные случаи и т.д.).
- Деноминация** – религиозная организация, которая допускает притязания на легитимность других религий и находится в позитивных отношениях с обществом.
- Диада** – группа, состоящая из двух членов.
- Дискриминация** – произвольный отказ в привилегиях, престиже и власти членам меньшинства, чьи способности равны способностям членов доминирующей группы.
- Дисфункции** – наблюдаемые последствия, уменьшающие адаптацию или приспособление системы.
- Диффузия** – процесс, в ходе которого культурные характеристики распространяются от одной социальной системы к другой.
- Достигнутый статус** – статус, который индивид получает благодаря собственным усилиям и конкуренции.
- Драматургический подход** – социологическая концепция, связанная с взглядами Эрвина Гоффмана, согласно которой спектакли, идущие на подмостках театра, рассматриваются как аналитическая аналогия и средство описания общественной жизни.
- Естественная история революций** – концепция, согласно которой социальные революции в ходе своего развития проходят через общий ряд этапов и паттернов.
- “Железный закон олигархии”** – принцип, согласно которому бюрократическое правление неминуемо влечет за собой концентрацию власти в руках горстки индивидов, использующих свое положение в целях наживы и в собственных интересах.
- Жизненный цикл семьи** – перемены, связанные с изменившимися ожиданиями и требованиями, налагаемыми на мужа и жену по мере того, как у них рождаются и вырастают дети.
- “Зависимая переменная** – переменная, на которую оказывается воздействие в условиях эксперимента.
- Закон Паркинсона** – социальный закон, согласно которому работа растягивается ровно на столько, сколько требуется для заполнения времени, отведенного для выполнения этой работы.
- Законы** – правила, которые проводятся в жизнь специальной политической организацией людей, пользующихся правом применять силу.
- Закрывающаяся система стратификации** – система стратификации, в которой люди испытывают затруднения в изменении своего статуса.
- Здравоохранение** – институт, осуществляющий комплекс культурных и социальных отношений, связанных с проблемами охраны здоровья.
- “Зеркальное Я”** – термин, применявшийся Чарльзом Хортоном Кули к процессу, в котором мы мысленно ставим себя на место других людей и смотрим на себя так, как, по нашему мнению, они смотрят на нас.
- “Значимый другой”** – термин, применявшийся Джорджем Гербертом Мидом для определения социальной модели, как правило, значимой персоны в жизни индивида.
- Идеальный тип** – понятие, разработанное Максом Вебером для описания основных характеристик социального феномена.
- Идеология** – система взглядов, убеждений, ценностей и установок, в которых осознаются отношения людей к действительности и друг к другу, социальные проблемы и конфликты, а также содержатся цели (программы) социальной деятельности, направленной на закрепление или изменение существующих общественных отношений.
- Изобретение** – использование существующих знаний в новой форме.
- Институт** – устойчивый комплекс норм, правил, символов, регулирующих различные сферы человеческой жизнедеятельности и организующих их в систему ролей и статусов, с помощью которых удовлетворяются основные жизненные и социальные потребности.
- Институциональная дискриминация** – систематическая дискриминация членов некоторых групп,

осуществляемая институтами общества в их повседневной деятельности.

Инструментальные связи – социальные связи, образующиеся в процессе сотрудничества членов общества ради достижения определенной цели.

Интернализация – усвоение индивидами превалирующих в обществе стандартов поведения.

Исполнение роли – фактическое поведение лица, занимающего определенный статус.

Капиталистическая экономика – экономическая система, которая базируется на свободном рынке и частной собственности.

Категория – собрание людей с одним общим качеством, которое расценивается как социально значимое.

Классовый конфликт – понятие, отражающее мнение Карла Маркса, согласно которому общество разделяется на тех, кто владеет средствами производства материальных благ, и на тех, кто не владеет такими средствами, что является причиной противоречия и конфликтов между классами.

Коллективное поведение – образ мышления, чувств и действий, который вырабатывается у большого числа людей и является относительно спонтанным и неорганизованным.

Коммуникация – процесс, посредством которого люди передают друг другу информацию, идеи, мнения и свои душевные состояния.

Комплементарные потребности – две различные черты личности, противоположные друг другу и одновременно взаимодополняющие.

Конвенциональная толпа – группа людей, собравшихся с какой-то определенной целью и обычно ведущих себя в соответствии с принятыми в обществе нормами, например болельщики на футбольном матче или зрители на концерте.

Консерватизм – идеология, ориентированная на сохранение (консервацию) традиционных общественных порядков или их реставрацию, если они оказались порушенными.

Контркультура – субкультура (нормы, ценности и образ жизни), которая находится в противоречии с нормами и правилами более крупного общества.

Контрольная группа – группа, представляющая собой нейтральный стандарт, относительно которого осуществляются измерения тех изменений, которые были внесены в экспериментальную группу.

Корпоративное взаимодействие – взаимодействие между индивидами, входящими в советы директоров нескольких компаний.

Корреляция – изменение одной переменной, связываемое с изменением другой переменной.

Култ – религиозная организация, которая допускает легитимность других религиозных групп, но находится в противоречии с доминирующим обществом.

Культура – система ценностей, жизненных представлений, образцов поведения, норм, совокупность способов и приемов человеческой деятельности, объективированных в предметных, материальных носителях (средствах труда, знаках) и передаваемых последующим поколениям.

Культура бедности – концепция, в соответствии с которой неимущие воспроизводят свой стиль жизни, отличающийся нерешительностью, потерей самоконтроля, склонностью к ориентации в сиюминутной ситуации, покорностью и фатализмом.

Культурное отставание – концепция, согласно которой нематериальная культура должна постоянно “догонять” материальную, в результате чего между двумя формами культур возникает корректировочный разрыв.

Культурные универсалии – типовые и повторяющиеся аспекты жизни, которые проявляются во всех известных обществах.

Культурный релятивизм – не имеющий оценочных суждений (нейтральный) подход, при котором поведение людей рассматривается с позиций их собственной культуры.

Легально-рациональное господство – власть, легитимированная с помощью ясных правил и рациональных

процедур, которые определяют права и обязанности людей, занимающих определенное положение.

Либерализм – идеология, ставящая целью освобождение общества от оков государства, а личности – от давления авторитарной коллективности.

Макросоциология – уровень социологического анализа, где основной акцент ставится на характеристиках общества в широком масштабе.

Мана – существующая в природе безличная, сверхъестественная сила.

Массовая истерия – быстрое распространение поведения, включающего в себя передающееся подобно эпидемии чувство беспокойства, обычно ассоциируемого с некой таинственной силой.

Материальная культура – физические артефакты или предметы, созданные членами общества.

Матриархат – власть женщин в семье.

Матрилинеальный тип наследования – ведение происхождения и наследование имущества по материнской линии семьи.

Матрилокальный тип проживания – традиция, по которой супруги поселяются в доме или семье родственников жены.

Мегалополис – обширные зоны почти сплошной урбанизации, население которых исчисляется десятками миллионов человек. Крупнейшие города подобных зон связаны между собой автомобильными и железнодорожными магистралями, вдоль которых расположены средние и малые города. Они формируют в совокупности гигантские поселения ленточного типа, замыкающиеся в единую сеть (с отдельными вкраплениями малоурбанизованных территорий).

Мегалополис – городская структура, образующаяся при условии, что сельские районы, расположенные между метрополиями, также претерпевают урбанизацию.

Международная миграция – движение населения между различными странами.

Межпоколенная мобильность – изменение социального статуса детей по сравнению с социальным статусом их родителей в определенный момент их карьеры.

Меньшинство – группа населения с расовым или культурным самосознанием, с наследственным принципом членства и высоким процентом внутригрупповых браков, подвергающаяся угнетению со стороны доминирующей группы национального государства.

Метод самооценки (субъективный метод) – метод идентификации социальных классов, базирующийся на самоклассификации.

Метрополис – город как административный центр крупной территориальной единицы (субъекта федерации, штата, департамента, префектуры, области и т.п.) и город как деловой или культурный центр.

Механическая солидарность – форма социальной интеграции, характерная для ранних обществ, когда чувство единства людей основывалось на том факте, что все члены общества по преимуществу занимались одними и теми же видами деятельности.

Микросоциология – уровень социологического анализа, где основное внимание уделяется социальному взаимодействию людей.

Мода – нравы или предпочтения, которые сохраняются в течение короткого времени и получают широкое распространение в обществе.

Модель концентрических зон – модель роста городов, согласно которой современный город приобретает структуру концентрических окружностей, каждая из которых имеет свои отличительные характеристики.

Модель множества центров – модель роста городов, согласно которой город имеет несколько центров, каждый из которых специализируется в каком-то конкретном виде деятельности и накладывает ярко выраженный отпечаток на окружающие районы города.

Модернизация – процесс, посредством которого общество совершает переход от традиционных или доиндустриальных социальных и экономических структур к структурам, характерным для индустриальных обществ.

Моногамия – брак между одним мужем и одной женой.

Монотеизм – религия, признающая единого бога.

Надстройка – понятие, введенное Карлом Марксом и заключающееся в том, что политические идеологии, религия, институт семьи, образование и правительство составляют уровень социальной жизни, который формируется под воздействием экономического базиса общества.

Нематериальная культура – созданные членами общества абстракции, такие, как ценности, верования, символы, нормы, обычаи.

Неолокальный тип проживания – модель проживания, когда молодожены выбирают новое место жительства и живут независимо и отдельно от своих родителей или прочих родственников.

Неформальная организация – межличностные связи и взаимоотношения, возникающие в рамках формальной организации, но не определяемые и не предписываемые такой формальной организацией.

Норма – социальное правило, указывающее на подходящее и неподходящее поведение в определенных ситуациях.

Норма законнорожденности – правило, согласно которому дети должны рождаться в законном браке.

Нуклеарная семья – семья, в которой центральное положение отводится мужу, жене и живущим с ними детям, не состоящим в браке; кровные родственные связи играют функционально маргинальную и периферическую роль.

Нулевой рост населения – точка, в которой современное население воспроизводит само себя без иммиграции, что обеспечивается при рождаемости по 2,1 ребенка на каждую женщину.

“Обобщенный другой” – термин, введенный Джорджем Гербертом Мидом для определения социального показателя, дающего индивидам чувство целостности собственной личности.

Образование – передача определенных взглядов, знаний и навыков членам общества путем формального и систематического обучения.

Обучение – относительно постоянное изменение в поведении или способностях, являющееся следствием опыта.

Общество – объединение людей, имеющее закрепленную совместную территорию, общие культурные ценности и социальные нормы, характеризующее осознанной социокультурной идентичностью (самопричислением) его членов.

Объективный метод – метод определения социальных классов, основывающийся на таких критериях, как доход, род занятий и образование.

Обычаи – нормы, которые люди не считают очень важными и соблюдают не так строго.

Обязанности – действия, которые на законных основаниях могут требовать от нас другие люди.

Окружающая среда – все окружающие условия и факторы, оказывающие влияние на организм или группу организмов.

Олигополия – рынок, на котором ведущую роль играет несколько фирм.

Определение ситуации – интерпретация или значение, которое мы придаем сиюминутным обстоятельствам.

Опрос общественного мнения – метод сбора данных о человеческих убеждениях, принципах, мнениях, взглядах, мотивировках и чувствах. Данные могут быть получены путем интервьюирования или анкетирования.

Органическая солидарность – форма социальной интеграции, характерная для современных обществ; целостность общества сохраняется за счет взаимозависимости, вытекающей из существующего между людьми разделения труда.

Основной статус – ключевой статус, определяющий социальное положение и значение человека, связанное с определенными его правами и обязанностями.

Открытая система стратификации – система стратификации, в которой люди могут менять свой статус с относительной легкостью.

Открытие – дополнение существующих знаний.

Относительная депривация – разрыв между тем, что люди имеют в действительности, и тем, чего они ожидают и полагают причитающимся им по праву.

Отчуждение – ощущение бессилия, бессмысленности происходящего, изоляции и самоотстранения.

Паника – иррациональные и нескоординированные, но тем не менее коллективные действия людей, вызванные присутствием непосредственной сильной угрозы.

Парадигма – система фундаментальных принципов, создающая осознанную или неосознанную установку мышления рассматривать явления в определенном свете или исследовать их в соответствующем методологическом ключе.

“Параязык” – невербальные сигналы, оформляющие речь (тон, высота голоса, громкость речи, ее ритм, паузы и вздохи) и являющиеся богатейшим источником информации.

Патриархат – власть мужчин в семье.

Патрилинеальный тип наследования – ведение происхождения и наследование имущества по отцовской линии семьи.

Патрилокальный тип проживания – модель проживания, когда молодые поселяются в доме или семье родственников мужа.

Первичная группа – два человека или большее число людей, находящихся друг с другом в прямой, близкой и тесной взаимосвязи.

Первичная девиация – отклонение в поведении, нарушающее социальные нормы, но, как правило, проходящее незамеченным агентами социального контроля.

Переменная – признак исследуемого объекта, который может принимать различные значения (пол, возраст, доход, профессия, статус и т.д.). Различают зависимые (те, которые следует объяснить с помощью эксперимента или иным способом) и независимые (вызывающие реальные изменения или объясняющие их) переменные.

Перенаселение (скученность) – ощущение людей, что в конкретной ситуации их окружает слишком большое число других людей.

Периферийные регионы – географические области, которые поставляют сырье в центр и эксплуатируются им.

Пирамида населения – половозрастная структура населения, представленная с помощью “дерева” (диаграммы) возрастов.

Плотность населения – степень населенности территории; выражается числом жителей на единицу площади (обычно на 1 км²).

Плюрализм – модель поведения, когда различные группы сосуществуют бок о бок и взаимно приспособляются к особенностям друг друга.

Подавление личности – ритуалы, применяемые в тоталитарных организациях с целью добиться от индивидов послушания и сделать их восприимчивыми к институциональному контролю, дисциплине и “ресоциализации”.

Полиандрия – брак между двумя или большим числом мужей и одной женой.

Полигиния – брак между одним мужем и двумя или большим числом жен.

Политеизм – вера во множество богов, имеющих относительно одинаковую власть.

Политическая партия – политическая организация, объединяющая людей с общими интересами, идеями с целью их реализации путем овладения политической властью.

Потенциальная фертильность – потенциальное число младенцев, которые могут родиться, если каждая женщина детородного возраста выносит всех детей, которых она способна иметь.

Права – действия, которые на законных основаниях мы можем требовать от других.

Предубеждение – отрицательное и враждебное отношение к членам группы исключительно из-за того, что они принадлежат к этой группе и предположительно обладают предсудительными свойствами, которые

приписываются этой группе.

Престиж – авторитет, влияние, уважение в обществе, степень которых соответствует определенному социальному статусу.

Привитая неспособность – термин, который применялся Торстеном Вебленом для определения тенденции, характерной для членов бюрократических структур, полностью полагаться на установленные правила и нормы и применять их бездумным и механическим образом.

Приемы усвоения языка – связанное с теориями Ноэма Хомского представление о том, что люди наделены врожденным механизмом выработки речи. Базовая структура языка рассматривается как структура, имеющая биологическую основу, образующую нечто вроде врожденной “заполняющей” системы, отвечающей за упорядочивание слов и фраз, из которых состоит язык.

Принуждение – фактор, который позволяет одной стороне вводить новые ограничения в некую ситуацию.

Принцип соответствия – понятие, введенное Сэмюэлом Боулзом и Гербертом Гинтисом, заключающееся в том, что социальные отношения в трудовой деятельности аналогичны социальным отношениям в школе.

Приписываемый (аскриптивный) статус – статус, приписываемый индивиду группой или обществом.

Протестантская этика – кальвинистский этос, воплощавший дух капитализма.

Профанное – аспекты социальной реальности, которые носят обычный и повседневный характер.

Раса – группы населения, различающиеся по наличию у них разных наследственных черт (признаков).

Расслоенная выборка – выборка, составленная исследователем так, что население подразделяется на соответствующие категории и осуществляется произвольная выборка из каждой такой категории.

Расширенная семья – семейная структура, в которой кровные родственники – индивиды, связанные общим происхождением, образуют ядро взаимоотношений, а супруги занимают функционально маргинальное и периферическое положение.

Революционное движение – социальное движение, выступающее за необходимость смены системы ценностей, существующей в обществе.

Религия – общие для данной социальной среды способы мышления, чувствования и действия, которые сфокусированы на сфере сверхъестественного или “потустороннего” и основываются на верованиях и практиках, имеющих отношение к сакральным явлениям и вещам.

Репродуктивная семья – нуклеарная семья, состоящая из самого индивида, его супруги/супруга и их детей.

Репутационный метод – метод, при котором для идентификации социальных классов людей просят классифицировать других индивидов.

Ресоциализация – процесс усвоения новых норм, ценностей, мировоззрения и моделей поведения.

Референтная группа – социальная единица, используемая для оценки и формирования собственных взглядов, чувств и поступков.

Реформаторское движение – социальное движение, ставящее своей целью внесение изменений, которые будут наилучшим образом дополнять существующую в обществе систему ценностей.

Ритуалы – социальные действия, предписанные правилами поведения в присутствии объекта поклонения.

Ритуалы перехода – специальные ритуалы в традиционных обществах, знаменующие собой переход из одного социального или религиозного статуса в другой.

Ролевое напряжение – ситуация, при которой индивиды находят требования, предъявляемые к какой-то одной роли, несовместимыми и им становится трудно исполнять эту роль.

Ролевой конфликт – ситуация, при которой индивиды сталкиваются с противоречивыми требованиями, обусловленными необходимостью одновременно исполнять две роли или более.

Ролевой набор – несколько ролей, ассоциируемых с одним статусом.

- Роль** – ожидаемые от человека действия (права и обязанности), определяющие поведение, которое люди рассматривают как соответствующее или несоответствующее обладателю статуса.
- “Само-имидж”** – относительно временное идеальное представление или образ самих себя.
- Самость** – набор представлений, которыми человек пользуется для определения самого себя.
- Санкция** – мера положительного или отрицательного воздействия.
- Священное (сакральное)** – аспекты социальной реальности, которые отделены особо и являются запретными.
- Секта** – религиозная организация, которая считает себя единственно легитимной, но находится в противоречии с обществом.
- Секторная модель** – модель роста городов, согласно которой структура крупных городов состоит из секторов – районов клиновидной формы, а не из концентрических зон.
- Семья** – социальная группа, члены которой связаны между собой узами происхождения, брака или усыновления, которые живут вместе, ведут общее хозяйство и заботятся о детях.
- Семья ориентации** – нуклеарная семья, состоящая из самого индивида, его отца, матери и братьев (сестер).
- Символ** – обобщенное, закодированное обозначение понятия, действия или предмета, синтетически выражающее его смысл.
- Система** – совокупность элементов, имеющих между собой более или менее устойчивую связь в течение определенного времени.
- Сконструированная реальность** – наше восприятие мира; смысл не есть нечто, изначально присущее вещам; это свойство, которое проистекает из взаимодействия людей в их повседневной жизни.
- Скрытое наблюдение** – метод, в котором исследователи ведут наблюдения за жизнью и деятельностью людей, не вмешиваясь в эту деятельность и не принимая в ней участия.
- Скрытые функции** – последствия, которые участниками системы не планируются и не осознаются.
- Скрытый процесс обучения** – комплекс нечетко выраженных ценностей, позиций и моделей поведения, которые исподволь воспитывают детей в соответствии с представлениями доминирующих институтов.
- Слух** – с трудом поддающаяся проверке информация, относительно быстро передаваемая от одного человека к другому.
- Случайная выборка** – выборка, составленная таким образом, что каждый элемент структуры населения (и любое сочетание элементов) может войти в нее с одинаковой вероятностью.
- Случайная толпа** – собрание людей, имеющих между собой мало общего, за исключением того факта, что они могут наблюдать одно и то же событие, например рассматривать витрину магазина.
- Социализация** – процесс социального взаимодействия, посредством которого люди приобретают знания, мнения, взгляды и формируют модели поведения, необходимые для успешного участия в жизни общества.
- Социализм** – идеология, отрицающая частную собственность, свободную рыночную конкуренцию (капитализм) и провозглашающая равенство людей.
- Социалистическая экономика** – экономическая система, основанная главным образом на государственном планировании и общественной собственности.
- Социальная дезорганизация** – условия в обществе, при которых культурные ценности, нормы и общественные отношения отсутствуют, слабы или противоречивы.
- Социальная дилемма** – затруднительный выбор, который надо сделать членам группы, когда они сталкиваются с противоречием между максимальным удовлетворением личных интересов и максимальным повышением коллективного благополучия.
- Социальная динамика** – аспекты социальной жизни, которые относятся к социальным изменениям и задают форму развития общественных институтов.

Социальная дифференциация – процесс, в ходе которого общество все более специализируется.

Социальная революция – свержение общественного порядка и классовых структур и создание новых социальных структур и нового социального порядка, радикально отличающихся от предшествующего.

Социальная статика – аспекты социальной жизни, которые относятся к упорядоченности и стабильности и дают обществам возможность сохранять свою целостность и выживать.

Социальная структура – внутреннее устройство общества или группы, состоящее из упорядоченных частей, взаимодействующих между собой.

Социальное движение – более или менее настойчивая и организованная попытка относительно большой группы людей вызвать изменения или оказать сопротивление изменениям.

Социальные изменения – фундаментальные изменения в паттернах культуры, структуры и социального поведения.

Социальные факты – термин, предложенный Эмилем Дюркгеймом; факты “составляют способы мышления, деятельности и чувствования, находящиеся вне индивида и наделенные принудительной силой, вследствие которой они ему навязываются”. Социальный факт обладает независимой реальностью и составляет часть объективного окружения людей.

Социальный дарвинизм – теория, суть которой – приложение эволюционной теории и концепции выживания самых приспособленных к жизни общества.

Социальный контроль – методы и стратегии, регулирующие нормы поведения в рамках общества.

Социология – наука, изучающая структуры общества и его элементы, их социальное взаимодействие и организации.

Социология, свободная от оценочных суждений – идея Макса Вебера, заключающаяся в том, что социологи не должны позволять своим личным пристрастиям влиять на проведение научных исследований.

Средства массовой информации – организации (газеты, журналы, телевидение, радио и кино), которые передают информацию значительной части населения.

Статус – позиция индивида или группы в рамках группы или общества; ячейка социальной структуры.

Структурное благоприятствование – социальные условия, при которых возможно проявление особого разнообразия моделей коллективного поведения.

Структурное напряжение – условие, при котором важные аспекты социальной системы “выходят из строя”.

Субкультура – система символов, убеждений, ценностей, норм, образцов поведения, разделяемых группой, члены которой принимают участие в основной культуре общества, одновременно разделяя друг с другом ряд уникальных ценностей, норм, традиций и жизненных укладов.

Теизм – религия, основанная на вере в могущественных богов, которые, как предполагается, заинтересованы в человеческих делах и заслуживают поклонения.

Темп прироста населения – разница между количеством рождений и смертей плюс разница между числом иммигрантов и эмигрантов на одну тысячу человек населения.

Теорема Томаса – представление о том, что определения, даваемые нами разным ситуациям, оказывают воздействие на ту реальность, которую мы создаем. (“Если люди определяют *ситуации* как реальные, эти ситуации будут реальными в своих последствиях”.)

Теоретический подход – общий подход к явлениям, представляющий совокупность допущений и взаимосвязанных концепций для описания мира.

Теория возникновения норм – подход к поведению толпы, основанный на предположении, что члены толпы вырабатывают новые стандарты поведения в окружении толпы, а затем внедряют в жизнь свои чаяния в форме норм.

Теория демографического перехода – взгляд на движение народонаселения, согласно которому процесс модернизации характеризуется тремя этапами: этапом высокого потенциального роста, этапом переходного роста и этапом стабильности движения населения.

Теория заражения – подход к поведению толпы, подчеркивающий ту роль, которую в обстановке толпы играют быстро распространяющиеся и беспрекословно принимаемые чувства, мнения и действия.

Теория конвергенции – подход к поведению толпы, основанный на предположении, что толпа состоит из совершенно нерепрезентативной массы людей, собравшихся вместе, поскольку они имеют одинаковую предрасположенность к каким-либо действиям.

Теория мировой системы – подход, рассматривающий развитие как неравномерный обмен между центральными и периферическими государствами, при котором прогресс на одном полюсе достигается за счет отставания на другом.

Теория обмена – представление, согласно которому люди, являющиеся участниками взаимно удовлетворяющих их отношений, осуществляют своеобразный обмен, дающий им очень многое ценой минимальных жертв.

Терроризм – применение силы или жестоких насильственных действий против людей или собственности с целью запугивания и принуждения правительства, формальной организации или гражданского населения к выполнению своих политических, религиозных или социальных планов.

Толпа – временное, относительно неорганизованное собрание людей, находящихся в близком физическом соприкосновении друг с другом.

Тоталитаризм – система насильственного политического господства, при котором государство контролирует все аспекты социальной жизни.

Тоталитарный институт – термин Эдвина Гоффмана, обозначающий социальную организацию, где люди оторваны от остального общества и попадают под почти тотальный контроль должностных лиц, которые ею управляют.

Тотемизм – религия, в которой клан (родственная группа) именуется названием растения или животного, считает его своим предком и приписывает ему священные свойства.

Традиции – элементы социального и культурного наследия, передающиеся из поколения в поколение и сохраняющиеся в определенном сообществе, социальной группе в течение длительного времени.

Транснациональные корпорации – фирмы, которые имеют главную контору в одной стране, а филиалы в других странах.

Триада – группа, состоящая из трех членов.

Убеждение – фактор, позволяющий одной стороне добиваться изменения взглядов других людей без изменения ситуации.

Управление впечатлениями – термин, применявшийся Эрвином Гоффманом для определения процесса, с помощью которого мы “подаем себя” другим таким образом, чтобы создать благоприятное впечатление о себе.

Уровень детской смертности – количество смертей среди младенцев в возрасте до одного года на каждую тысячу новорожденных.

Утилитарная организация – формальная организация, созданная для достижения практических целей.

Формальная организация – группа, специально образуемая людьми для достижения конкретных целей.

Функции – наблюдаемые последствия, позволяющие производить адаптацию или регулировку системы.

Футурологи – ученые, специализирующиеся на изучении будущего; они стремятся понять, прогнозировать и планировать будущее общества.

Хоспис – специальное медицинское учреждение по уходу за неизлечимыми больными, стремящееся сделать последние дни или месяцы жизни умирающих людей менее мучительными и эмоционально травмирующими как для них самих, так и для их родственников.

Ценности – общие представления, разделяемые большей частью общества, относительно того, что является желательным, правильным и полезным,

Центральные регионы – географические области, которые доминируют в мировой экономике и эксплуатируют остальную систему.

Церковь – религиозная организация, которая считает себя единственно легитимной и находится в позитивных отношениях с обществом.

Чистый уровень миграции – увеличение или уменьшение населения на каждую тысячу человек народонаселения в конкретном году в результате притока людей в страну (иммигранты) или оттока людей из страны (эмигранты).

Эгалитарная семья – семейная структура, в которой муж и жена занимают равноправное положение, т.е. власть и авторитет равномерно распределяются между супругами.

Эгоцентрический сдвиг – тенденция ставить самого себя в центр любых событий, приводящая к собственной переоценке в качестве жертвы или цели какого-то действия или события, которое в действительности имеет совсем иную направленность.

Экзогамия – запрет выбора партнеров для брака внутри какой-то конкретной группы.

Экология – наука, изучающая взаимосвязи между живыми и неживыми компонентами экосистемы.

Экосистема – относительно стабильное сообщество организмов, установившее тесную взаимосвязь друг с другом и своей естественной средой обитания.

Эксперимент – способ получения данных, при котором условия и переменные контролируются для установления причинно-следственных связей. Он дает исследователям возможность проверить влияние независимой переменной на зависимую переменную.

Экспериментальная группа – группа, в которую исследователи вносят изменения в условиях эксперимента.

Экспрессивная толпа – группа людей, собравшихся вместе с целью получения личного морального удовлетворения, например участники религиозного собрания или рок-фестиваля.

Экспрессивное движение – движение, в большей мере направленное не на достижение институциональных изменений, а на обновление или возрождение людей изнутри.

Элита – круг людей, обладающих высоким общественным положением, обусловленным особыми профессиональными, личностными способностями и достижениями, или получивших свой статус и социальную позицию в силу наследственного положения либо за счет продвижения в рамках закрытой элитной группы.

Эндогамия – брачные связи внутри какой-то конкретной группы.

Этатизм – доминирование государства в основных сферах жизни общества; система взглядов, исходящая из необходимости активного вмешательства государства в экономическую, социальную, духовную жизнь.

Этническая группа – группа, которая идентифицируется прежде всего на основе культуры (языка, религии, народных традиций, одежды, жестов, манеры поведения).

Этнометодология – правила и действия, используемые людьми для того, чтобы сделать социальную жизнь и общество доступными для собственного понимания и понимания других людей.

Этноцентризм – тенденция судить о поведении других групп по стандартам собственной культуры.

Явные функции – последствия, которые планируются и осознаются участниками системы.

Язык – социально структурированная система звуковых сочетаний (слов и предложений) с конкретными или произвольными смысловыми значениями

Язык телодвижений – телодвижения и жесты коорых люди подают друг другу социальные сигналы.

Verstehen (понимание) – подход к изучению социальной жизни, созданный Максом Вебером и состоящий в том, что социологи мысленно стараются поставить себя на место других людей и понять их мысли и чувства.

[Назад](#)

[Содержание](#)

[Вперед](#)

ЛИТЕРАТУРА

1. Авторханов А. Технология власти. М., 1991.
2. Агеев В.С. Межгрупповое взаимодействие: социально-психологические проблемы. М., 1990.

3. *Адамс Дж.* Геоурбанистика США. М., 1986.
4. *Алексеева Л.П., Шаблыгина Н.С.* Процесс университизации вузов в России и некоторые подходы к оценке их деятельности. М., 1999.
5. *Альперович В.* Социальная геронтология. Ростов н/Д, 1997.
6. *Американская социологическая мысль.* Тексты/Под ред. В.И. Добренькова. М., 1994.
7. *Американская социология: Перспективы, проблемы, методы.* М., 1972.
8. *Андрианов В.Д.* Россия в мировой экономике. М., 1998.
9. *Асп Э.* Введение в социологию. СПб., 1999.
10. *Арон Р.* Этапы развития социологической мысли. М., 1993.
11. *Ашин Г.К., Понеделков А.В., Игнатов В.Г., Старостин А.М.* Основы политической элитологии: Учебное пособие. М., 1999.
12. *Бабева Л.В.* Российские и американские женщины-предприниматели//Социологические исследования. 1998. № 8.
13. *Беккер Г., Басков А.* Современная социологическая теория. М., 1961.
14. *Берн Э.* Игры, в которые играют люди. М., 1988.
15. *Бобков В.* О задачах повышения уровня и качества жизни населения России//Общество и экономика. 2000. № 2.
16. *Большой толковый социологический словарь (Collins).* М., 1999. Т. 1, 2.
17. *Бромлей Ю.В.* Очерки теории этноса. М., 1983.
18. *Буржуазная социология на исходе XX века (Критика новейших тенденций).* М., 1986.
19. *Бурлацкий Ф.М., Галкин А.Л.* Современный Левиафан. М., 1985.
20. *Бурдые П.* Социальное пространство и символическая власть//Начала. М., 1994.
21. *Бурдые П.* Социология политики. М., 1993.
22. *Вебер М.* Избранные произведения. М., 1990.
23. *Веблен Т.* Теория праздного класса. М., 1984.
24. *Витаньи И.* Общество, культура, социология. М., 1984.
25. *Волков Ю.Г.* Гуманистическое будущее России. М., 1995.
26. *Волков Ю.Г.* Личность и гуманизм. М., 1995.
27. *Волков Ю.Г., Лубский А.В., Макаренко В.П., Харитонов Е.М.* Легитимность политической власти (методологические проблемы и российские реалии). М., 1996.
28. *Волков Ю.Г., Мостовая И.В.* Социология. М., 1999.
29. *Волков Ю.Г., Мостовая И.В.* Социология в вопросах и ответах. М., 1999.
30. *Волков Ю.Г., Нечипуренко В.Н., Попов А.В., Самыгин С.И.* Социология: Курс лекций. М.; Ростов н/Д, 1999.
31. *Волков Ю.Г., Нечипуренко В.Н., Самыгин С.И.* Социология: история и современность. М.; Ростов н/Д, 1999.
32. *Волков Ю.Г., Поликарпов В.С.* Многомерный мир современного человека. М., 1998.

33. Волков Ю.Г., Поликарпов В.С. Человек: Энциклопедический словарь. М., 1999.
34. Волčkова Л.Т., Минина В.Н. Стратегии социологического исследования бедности//Социологические исследования. 1999. № 1,
35. Высшая школа в 1997 г./Ежегодный доклад о развитии высшего профессионального образования. М., 1998.
36. Гайденок Я.Я., Давыдов Ю.Л. История и рациональность (Социология Макса Вебера и веберовский ренессанс). М., 1991.
37. Гайденок П.Л., Давыдов Ю.Л. Проблема бюрократии у Макса Вебера//Вопросы философии. 1991. № 3.
38. Генисаретский О.И., Щедровицкий Г.Л. Деятельность проектирования и социальная система. Техническая эстетика//Труды ВНИИПЭ. М., 1990. Вып. 61.
39. Герасименко Н.Ф. Кризис здоровья и здравоохранения как угроза национальной безопасности страны//Аналитический вестник/Федеральное Собрание. Парламент РФ. Гос. Дума. М., 1997. Вып. 12. С. 2-12.
40. Гидденс Э. Социология: Реферат. Челябинск, 1991.
41. Гидденс Э. Стратификация и классовая структура//Социологические исследования. 1992. № 11.
42. Глобальное сообщество: новая система координат (подходы к проблеме). СПб., 2000.
43. Годфруа Ж. Что такое психология: В 2 т. М., 1992.
44. Гордон Л.А., Клопов Э.В. Социальные эффекты и структура безработицы в России//Социологические исследования. 2000. № 1.
45. Государственный комитет Российской Федерации по статистике//Общество и экономика. 2000. № 2.
46. Гофман А.Б. Семь лекций по истории социологии. М., 1997.
47. Громов И., Мацкевич А., Семенов В. Западная социология. СПб., 1997.
48. Гумилев Л.Н. Этногенез и биосфера Земли. Л., 1990.
49. Гэлбрейт Дж. Экономические теории и цели общества. М., 1976.
50. Давидович В.Е. В зеркале философии. Ростов н/Д, 1997.
51. Давыдов Ю.Л., Роднянская И.Б. Социология контркультуры. М., 1980.
52. Двойменный И.А. Незаконный оборот наркотиков//Социологические исследования. 1999. № 5.
53. Дмитриев А.В. Конфликтология. М., 2000.
54. Дмитриев А.В., Степанов Е.И., Чумиков А.Н. Российский социум в 1995 году: конфликтологическая экспертиза (I полугодие)//Социологические исследования. 1996. № 1.
55. Дмитриева Т.Е. О здоровье населения России//Аналитический вестник/Федеральное Собрание. Парламент РФ. Гос. Дума. М., 1997. Вып. 12. С. 41-47.
56. Добренъков В.И. Социология Эриха Фромма/История социологии в Западной Европе и США/Отв. ред. акад. Г.В. Осипов. М., 1999.
57. Дюркгейм Э. О разделении общественного труда. Метод социологии. М., 1990.
58. Дюркгейм Э. Самоубийство. Социологический этюд. СПб., 1998.
59. Дюркгейм Э. Социология. Ее предмет, метод, предназначение. М., 1995.
60. Елизаров В.В. Демографическая ситуация и проблемы семейной политики//Социологические исследования. 1998. № 2.

61. *Жабский В.А.* Криминологическая характеристика наркотизма//Северный Кавказ: борьба с преступностью. Ростов н/Д, 1997.
62. *Жигалов Е.А.* Экзистенциальный аспект субкультуры преступного мира//Северный Кавказ: борьба с преступностью. Ростов н/Д, 1997.
63. *Занадворов В.С., Занадворова А.В.* Экономика города: Учебное пособие. М., 1998.
64. *Заславская Т.И., Корежъ Л.В.* Миграция населения между городом и селом//Социология в СССР. М., 1966. Т. 2.
65. *Здравомыслов А.Г.* Потребности, интересы, ценности. М., 1986.
66. *Здравомыслов А.Г., Ядов В.А.* Отношение к труду и ценностные ориентации личности//Социология в СССР. М., 1966. Т. 2.
67. *Зейгарник Б.В.* Теория личности Курта Левина. М., 1981.
68. *Зигерт В., Лонг Л.* Руководить без конфликтов. М., 1990.
69. *Игнатов В.* Муниципальные выборы и электоральное поведение//Местная власть. 1997. № 3.
70. *Игнатов В.Г., Хоперская Л.Л., Понеделков А.В., Старостин А.М., Люлька О.Ф.* Технология управления этнополитическими процессами в Северо-Кавказском регионе. Ростов н/Д, 1999.
71. *Иноземцев В.Л.* За пределами экономического общества. М., 1998.
72. *История социологии/* Под общей ред. А.Н. Елсукова и др. Минск, 1997.
73. *История социологии в Западной Европе и США: Учебник для вузов/Отв. ред. академик Г.В. Осипов.* М., 1998.
74. *История теоретической социологии: В 4 т.* М., 1997.
75. *Истомин Н.Г.* Социально-медицинские аспекты здоровья современного человека. Майкоп, 1999.
76. *Казимирчук В.П., Кудрявцев В.Н.* Современная социология права. М., 1995.
77. *Кайтуков В.М.* Эволюция диктата (опыты психофизического исследования). М., 1991.
78. *Карбонье Ж.* Юридическая социология. М., 1986.
79. *Келле В.Ж.* Наука как компонент социальной культуры. М., 1988.
80. *Клакхон К.К.М.* Зеркало для человека. Введение в антропологию. СПб., 1998.
81. *Коган Л.Н.* Человек и его судьба. М., 1988.
82. *Кон И.С.* Социология личности. М., 1967.
83. *Кондратьев Н.Д.* Основные проблемы экономической статики и динамики (предварительный эскиз)//Социологос. М., 1991.
84. *Корбюзье Ле.* Три формы расселения: Афинская хартия. М., 1976.
85. *Коробейников В.С.* Пирамида мнений. М., 1981.
86. *Кравченко С.А., Мнацаканян М.О., Покровский Н.Е.* Социология: парадигмы и темы. Изд. 2-е. М., 1998.
87. *Кравченко А.И.* Основы социологии. Екатеринбург; М., 1998.
88. *Кравченко А.И.* Социология. Екатеринбург; М., 1998.
89. *Кравченко А.И.* Социология: Хрестоматия. Екатеринбург, 1998.
90. *Краткий словарь по социологии/Под ред. Д.М. Гвишиани, Н.И. Лапина.* М., 1989.

91. *Кривцун О.А.* Актуализация художественного наследия и проблема культурной преемственности//Теории, школы, концепции. М., 1990.
92. *Культура, человек и картина мира.* М., 1987.
93. *Культурология/Под ред. проф. Г.В. Драча.* Ростов н/Д, 1997.
94. *Лапин Н.И.* Тяжкие годы России (Перелом истории, кризис, ценности, перспективы)//Мир России. 1992. № 1.
95. *Ланто Г.М.* География городов. М., 1997.
96. *Левада Ю.А.* Лекции по социологии. М., 1969.
97. *Левада Ю.А.* Статьи по социологии. М., 1993.
98. *Леви-Строс К.* Первобытное мышление. М., 1999.
99. *Леонтьев А.Н.* Деятельность, сознание, личность. М., 1977.
100. *Лефевр В.* Конфликтующие структуры. М., 1967.
101. *Лиотар Ж.Ф.* Состояние постмодерна. М.; СПб., 1998.
102. *Луман Н.* Понятие общества//Проблемы теоретической социологии. СПб., 1994.
103. *Лунеев В.В.* Преступность XXI века (методология прогноза)//Социологические исследования. 1996. № 7.
104. *Линч К.* Образ города. М., 1982.
105. *Максимов А.* Middle class в переводе на русский//Открытая политика. 1998. Май.
106. *Малиновский Б.* Магия, наука и религия. М., 1998.
107. *Маркович Д.* Общая социология. М., 1998.
108. *Маркузе Г.* Одномерный человек. М., 1994.
109. *Мендра А.* Основы социологии. М., 1999.
110. *Мескон М., Альберт М., Хеддаури Ф.* Основы менеджмента. М., 1992.
111. *Мид М.* Культура и мир детства. М., 1988.
112. *Миллз Р.* Властвующая элита. М., 1959.
113. *Миллз Ч.* Социологическое воображение. М., 1998.
114. *Моль А.* Социодинамика культуры. М., 1984.
115. *Монсон П.* Современная западная социология. СПб., 1992.
116. *Московичи С.* Общество и теория в социальной психологии//Современная зарубежная социальная психология: Тексты. М., 1984.
117. *Мой университет: С ректором МГУ В.А. Садовничий беседовали: В. Томчинский, А. Егорцев, К. Коренчук//Татьянин день. 1998. № 18.*
118. *Мур Э.М.* Наше преступное общество. М., 1977.
119. *Наумов А.В.* Российское уголовное право. М., 1997.
120. *Новая постиндустриальная волна на Западе. Антология/Под ред. В.Л. Иноземцева.* М., 1999.
121. *Окружающая среда/Под ред. А.М. Рябчикова.* М., 1983.

122. *Ольшанский В.Б.* Личность и социальные ценности//Социология в СССР. М., 1965. Т. 1.
123. *Осадчая Г.И.* Семья безработных и семейная политика//Социологические исследования. 1997. № 1.
124. *Осинов Г.В.* Социология и социализм. М., 1990.
125. *Осинов Г.В.* Теория и практика социологических исследований в СССР. М., 1979.
126. *Основы* научного управления социально-экономическими процессами. М., 1989.
127. *Основы социологии: Курс лекций в 2 ч./*Под ред. А.Г. Эфендиева. М., 1994.
128. *Основы теории народонаселения/*Под ред. Д.И. Валентя. М., 1986.
129. *Паркинсон С.Н.* Законы Паркинсона: Сборник. М., 1989.
130. *Перцик Е.Н.* Среда человека: предвидимое будущее. М., 1990.
131. *Пивоваров Ю.Л.* Мировая урбанизация и Россия на пороге XXI века//Общественные науки и современность. 1996. № 3.
132. *Пищулин Н.П.* Образование в XXI веке: Каким ему быть?//Кадровое и методическое обеспечение столичного образования (Ученые МГПУ – юбилею столицы). М., 1997.
133. *Подмарков В.Г.* Введение в промышленную социологию. М., 1973.
134. *Паленина В.А.* Реализация конституционного принципа равенства полов//Государство и право. 1998. № 6.
135. *Попов А.В.* Роль социальных инноваций в регулировании регионального развития. Ростов н/Д, 1998.
136. *Попов А.В.* Содержание социальных технологий регионального управления: теоретические модели и практика. Ростов н/Д, 1997.
137. *Поппер К.* Открытое общество и его враги: В 2 т. М., 1992.
138. *Прайс К.Х.* Пути к умеренности: Стратегия на будущее. М., 1984.
139. *Пригожий А.И.* Организации: Системы и люди. М., 1983.
140. *Пригожий А.И.* Социология организаций. М., 1980.
141. *Пуляев В.Т.* Новая парадигма развития образования и основные контуры ее реализации в России//Социально-политический журнал. 1998. № 5.
142. *Радаев В.В.* Экономическая социология: Курс лекций. М., 1998.
143. *Радаев В.В., Шкаратан О.И.* Социальная стратификация. М., 1996.
144. *Радугин А.А., Радугин К.А.* Социология: Курс лекций. М., 1997.
145. *Регионы России: Информац. стат. сб.: В 2 т. Т. 1/*М.: Госкомстат России, 1997.
146. *Религии народов современной России: Словарь.* М., 1999.
147. *Религия и общество: Хрестоматия по социологии религии.* М., 1994. Ч. 1, 2.
148. *Розов Н.С.* Структура цивилизации и тенденции мирового развития. Новосибирск, 1992.
149. *Российский статистический ежегодник.* М.: Госкомстат России, 1997.
150. *Российский статистический ежегодник.* М.: Госкомстат России, 1998.
151. *Российское образование: состояние, проблемы, перспективы//*Доклад Министра образования Российской Федерации В.М. Филиппова на Всероссийском совещании работников образования/Москва, Кремль, 14 января 2000 г.

152. *Руткевич М.Н., Рубина А.Я.* Общественные потребности, система образования, молодежь. М., 1988.
153. *Руткевич М.Н., Филиппов Ф.Р.* Социальные перемещения. М., 1970.
154. *Рыбкина Р.В.* Советская социология и теория социальной стратификации // Постигание: Социология. Социальная политика. Экономическая реформа. М., 1989.
155. *Садовничий В.* Какие университеты проходили реформаторы? (Запись В. Молодцовой)//Российская газета. 1998. 17 июня.
156. *Самыгин С.И., Нечипуренко В.Н., Полонская И.Н.* Религиоведение: социология и психология религии. Ростов н/Д, 1996.
157. *Селф П.* Города выходят из своих границ. М., 1962.
158. *Серегина И.Н.* Профессиональная карьера//Социологические исследования. 1999. № 4.
159. *Симагин Ю.А.* Соотношение городского и сельского населения в России (1991-1997 гг.)//Социологические исследования. 2000. № 1.
160. *Смелзер Н.* Социология. М., 1998.
161. *Современная западная социология: Словарь.* М., 1990.
162. *Сорокин П.А.* Система социологии. Сыктывкар, 1991. Т. 1, 2.
163. *Сорокин П.* Человек. Цивилизация. Общество. М., 1992.
164. *Социологический словарь/Н. Аберкромби, С. Хилл, Б.С. Тернер.* М., 1999.
165. *Социология.* М., 1990.
166. *Социология/Под ред. проф. Э.В. Тадевосяна.* М., 1995.
167. *Социология в России XIX – начала XX веков. История социологии. Социологическое образование: Тексты/Под ред. В.И. Добренькова.* М., 1997.
168. *Социология и современность: В 2 т.* М., 1977.
169. *Социология как предмет специального научного исследования: Сб. ст.* М., 1992.
170. *Социология молодежи.* СПб., 1996.
171. *Социология на пороге XXI века: Основные направления исследований/Под ред. С.И. Григорьева (Россия), Ж. Коэн-Хуттера (Швейцария).* 3-е изд., доп. и перераб. М., 1999.
172. *Социология общественных движений: концептуальные модели 1989–1990.* СПб., 1990.
173. *Социология/Под ред. В.И. Курбатова.* Ростов н/Д, 1998.
174. *Социология. Основы общей теории/Под ред. Г.В. Осипова, Л.Н. Москвичева.* М., 1996.
175. *Социология: Словарь-справочник.* М., 1990. Т. 1-3.
176. *Стариков Е.Н.* Маргиналы//В человеческом измерении. М., 1989.
177. *Стефаненко Т.Г.* Социальные стереотипы в социальном контексте//Общение и оптимизация общественной деятельности. М., 1987.
178. *Субетто А.И.* Образование как основа национальной безопасности, экономической конкурентоспособности и устойчивого развития России//Человек и образование в современной России: Социологические очерки: Сб. статей/Под ред. Л.А. Вербицкой, В.Т. Лисовского, В.Т. Пуляева. СПб., 1998.
179. *Тадевосян Э.В.* Словарь-справочник по социологии и политологии. М., 1996.

180. *Тернер Дж.* Структура социологической теории. М., 1985.
181. *Тичи Н., Деванна М.* Лидеры реорганизации. М., 1990.
182. *Тойнби А.* Постижение истории. М., 1991.
183. *Томпсон Д.А., Пристли Д.* Социология: Вводный курс. М., 1998.
184. *Тоффлер О.* Смещение власти: знание, богатство и принуждение на пороге XXI века. М., 1991.
185. *Тоффлер А.* Футурошок. СПб., 1997.
186. *Тоценко Ж.Т.* Социология. Общий курс. М., 1998.
187. *Турен А.* Возвращение человека действующего. Очерк социологии. М., 1998.
188. *Тэрнер В.* Символ и ритуал. М., 1983.
189. *Тюрина И.О.* Московский рынок труда: тендерный аспект//Социологические исследования. 1998. № 8.
190. *Уайт Э.* Экологические подходы к изучению городских систем: ретроспективный анализ и перспективы развития//Природа и ресурсы. ЮНЕСКО. 1985. № 1.
191. *Уэрзэйн Дж.* Природная зона//География городов: Пер. с англ. М., 1965.
192. *Федоров М.* Молодежь, которую мы пока не потеряли//Ваш выбор. 1998. №2.
193. *Фишер Р., Юри У.* Путь к согласию, или переговоры без поражения. М., 1992.
194. *Форрестер Дж.* Динамика развития города. М., 1974.
195. *Фрейд З.* Будущее одной иллюзии//Сумерки богов. М., 1989.
196. *Фрейд З.* Введение в психоанализ: Лекции. М., 1989.
197. *Фрейд З.* “Я” и “Оно”: Труды разных лет. Тбилиси, 1991.
198. *Фролов С.С.* Социология. М., 2000.
199. *Фромм Э.* Анатомия человеческой деструктивности. М., 1994.
200. *Фромм Э.* Бегство от свободы. М., 1986.
201. *Фромм Э.* Душа человека. М., 1992.
202. *Фромм Э.* Иметь или быть. М., 1990.
203. *Хабермас Ю.* Понятие индивидуальности//Вопросы философии. 1989. № 2.
204. *Харитонов В.М.* Урбанизация США. М., 1983.
205. *Харчед А.Г.* Брак и семья в СССР. М., 1979.
206. *Хейзшиа И.* Человек играющий: В тени завтрашнего дня. М., 1992.
207. *Хекхпузен Х.* Мотивация и деятельность: В 2 т. М., 1986.
208. *Хунагов Р.Д.* Проблема рациональности в политике и управлении. М., 1995.
209. *Человек и образование в современной России: Социологические очерки: Сб. статей/Под ред. Л.А. Вербицкой, В.Т. Лисовского, В.Т. Пуляева.* СПб., 1998.
210. *Четвериков Т., Бакунина Л.* Напряженность на российском рынке труда и механизмы ее преодоления//Вопросы экономики. 1998. № 2.
211. *Шамхалов Ф.И.* Государство и экономика (власть и бизнес). М., 1999.

212. *Шаповалов В.А.* Высшее образование в социокультурном контексте. М., 1996.
213. *Шепелев Е.М.* Современный город. Ростов н/Д, 1999.
214. *Шереги Ф.Э., Харчева В.Т., Сериков В.В.* Социология образования: прикладной аспект. М., 1997.
215. *Шибутани Т.* Социальная психология. М., 1969.
216. *Шкаратан О.И.* Промышленное предприятие. М., 1978.
217. *Штомпка П.* Социология социальных изменений. М., 1996.
218. *Щедровицкий Г.П.* Проблемы методологии системного исследования. М., 1978.
219. *Щепаньский Я.* Элементарные понятия социологии. М., 1969.
220. *Эйзенштадт Ш.* Революция и преобразование обществ. Сравнительное изучение цивилизаций. М., 1999.
221. *Элиаде М.* Миф о вечном возвращении. Архетипы и повторяемость. СПб., 1998.
222. *Элиаде М.* Священное и мирское. М., 1994.
223. *Энциклопедический социологический словарь*/Общ. ред. академика Г.В. Осипова. М., 1995.
224. *Этнические стереотипы поведения*/Под ред. А.К. Бабурина. Л., 1985.
225. *Ядов В.А.* Диспозиционная концепция личности. Социальная психология. Л., 1979.
226. *Ядов В.А.* Размышления о предмете социологии//Социологические исследования. 1990. № 2.
227. *Ядов В.А.* Социологическое исследование: методология, программа, методы. М., 1987.
228. *Яковец Ю.* Будущее России в координатах евразийской цивилизации//Общество и экономика. 2000. № 1.
229. *Яковец Ю.В.* История цивилизаций. М., 1995.
230. *Яницкий О.Н.* Экология города. М., 1984.
231. *Allport G.* The nature of prejudice. Cambridge, 1954.
232. *Arendt H.* On Revolution. N.Y., 1963.
233. *Bales R.* Interaction Process Analysis: A Method for the Study of Small Groups. Cambridge, 1950.
234. *Bell D.* The Coming of Post-Industrial Society: A Venture in Social Forecasting. N.Y., 1973.
235. *Bernard C.* The Functions of the Executive. Cambridge, 1938.
236. *Becker H.* Systematic Sociology. N.Y., 1950.
237. *Becker H.* Outsiders: Studies in the Sociology of Deviance. Glencoe (Ill.), 1963.
238. *Berstein B.* Class, Codes and Control. L., 1977.
239. *Blau P.* Exchange and Power in Social Life. N.Y., 1964.
240. *Blau P.* Inequality and Heterogeneity. N.Y., 1977.
241. *Blau P., Scott W.* Formal Organizations: A Comparative Approach. San Francisco, 1963.
242. *Blunter H.* Symbolic Interactionism – Perspective or Method. N.Y., 1969.
243. *Bogardus E.* A Social Distance Scale//Sociology and Social Research. L., 1958.
244. *Boulding K.* Conflict and Defence: A General Theory. N.Y., 1963.

245. *Bourdieu P.* Sozialer Sinn. Frankfurt, 1987.
246. *Bourdon K., Bourricand F.* A Critical Dictionary of Sociology. Routledge, 1989.
247. *Burkly W.* Sociology and Modern Systems Theory. Oxford, 1967.
248. *Cofom A., Holtzman W.* Adjustment to the Discrepancy between Self-concept and the Inferred Self//J. Consulting Psychiatry, 1953.
249. *Child J.* Organization: A Guide to Problems and Practice. N.Y., 1985.
250. *Clark E.T.* The Small Sects in America. Peter Smith, 1949.
251. *Coser L.* The Functions of Social Conflict. N.Y., 1956.
252. *Cooly C.* Human Nature and Social Order. N.Y., 1962.
253. *Crazier M.* The Bureaucratic Phenomenon. L., 1964.
254. *Cuber J.* Marginal Church Participant. Chicago, 1962.
255. *Dahl R.* Polyarchy. New Haven (Conn.), 1985.
256. *Dahrendorf R.* Class and Class Conflict in Industrial Society. L, 1959.
257. *Dahrendorf R.* Society and Democracy in Germany. N.Y., 1969.
258. *Davis B.D.* The Problem of Slavery in the Western Culture. Harmondsworth, 1970.
259. *Davis K.* Human Society. N.Y., 1948.
260. *Demeulenaere P.* Histoire de la theorie sociologique. Hachette; Paris, 1997.
261. *Dictionnaire de Sociologie.* Armand Colin, 1995.
262. *Douglas J. D.* Introduction to Sociology. N.Y., 1973.
263. *Douglas M.* Natural Symbols. Baltimore, 1973.
264. *Dowse R., Hughes J.* Political Sociology. L., 1972
265. *Dubois C.* The Peoples of Alor. Minneapolis, 1944.
266. *Eberstadt N.* World Population Implosion?//Publ. Interest. N.Y., 1997. № 129. P. 3-23.
267. *Edwards L., Brinton C.* The Anatomy of Revolution. N.Y., 1959.
268. *Elias N.* What is Sociology? L., 1970.
269. *Etzioni A.* The Active Society. N.Y., 1968.
270. *Etzioni A.* The Comparative Analysis of Complex Organizations. N.Y., 1961.
271. *Feyerabend P.* Farewell to Reason. L., 1987.
272. *French J., Raven B.* The Bases of Social Power//Group Dynamics: Research and Theory. L., 1960.
273. *Fried M.* The Evolution of Political Society. N.Y., 1967.
274. *Fromm E.* Individual and Social Origins of Neurosis//Amer. Sociol. Rev. 1944. № 9. P. 157.
275. *Giddens A.* Sociology. Cambridge, 1989.
276. *Gillinif.* The Way of Men. N.Y., 1948.
277. *Closer B., Strauss A.* The Discovery of Grounded Theory. L., 1953.

278. *Goffman E.* Strategic Interaction. Philadelphia, 1969.
279. *Gouldner A.* For Sociology. L., 1973.
280. *Gugler J.* Regional Trajectories in the Urban Transformation: Convergences and Divergences//The Urban Transformation of the Developing World. Oxford, 1996.
281. *Habermas J.* Towards a Rational Society. L., 1971.
282. *Hailer A.* Significant Others//Amer. Sociol. Rev., 1953. № 2.
283. *Heberle R.* Social Movements. N.Y., 1970.
284. *Heath A.* Social Mobility. Glasgow, 1981.
285. *Herckocitz M.* Man and his Work. N.Y., 1964.
286. *Hoebel E.* Man in the Primitive World. N.Y., 1949.
287. *Hoffer E.* The True Believer. N.Y., 1963.
288. *Homans G.* Contemporary Theory in Sociology//Handbook of modern sociology. Chicago, 1964.
289. *Horton P., Hunt C.* Sociology. Sydney, 1976.
290. *International Encyclopedia of the Social Sciences.* N.Y., 1968.
291. *Johnson R.* Sociology: A Systematic Introduction. N.Y., 1960.
292. *Katz F.* Autonomy and Organization: The Limits of Social Control. N.Y., 1968.
293. *Komhauser W.* The Politics of Mass Society. N.Y., 1959.
294. *Kuhn A.* The Study of Society: A Unified Approach. Homewood: Dorsey, 1963.
295. *Kuo Z.* Genesis of Cat's Responses in Rats//J. Comparative Psychol., 1951.
296. *Kuper A.* The Social Science Encyclopedia. L., 1989.
297. *La nouvelle economic mondiale// Alternatives economic. P., 1997. № 32.*
298. *Lasswell H., Kaplan A.* Power and Society: A Framework for Political Inquiry. N.Y., 1963.
299. *Leauitt H.* Handbook of Organizations. Chicago, 1965.
300. *Le Bon G.* The Crowd. N.Y., 1960.
301. *Lemert F.* Social Pathology. N.Y., 1961.
302. *Lenski G., Lenski J.* Human Societies. N.Y., 1970.
303. *Lewin K.* Field Theory in Social Science. N.Y., 1951.
304. *Linton R.* The Study of Man: An Introduction. N.Y., 1936.
305. *Mann M.* The Sources of Social Power. Cambridge, 1986.
306. *March J., Simon H.* Organizations. N.Y., 1958.
307. *McKee J. B.* Introduction to Sociology. USA, 1969.
308. *Mead G.* Mind, Self and Society. Chicago, 1934.
309. *Merton R.* Social Theory and Social Structure. Glencoe, 1968.
310. *Mills C.* The Sociological Imagination. N.Y., 1964.

311. *Mormo J.* Psychodrama. N.Y., 1969.
312. *Morgan D.* Social Theory and the Family. L., 1975.
313. *Murdoch G. P.* Comparative Data on the Division of Labor by Sex. Social Forces, 1935.
314. *Nadel S.* The Theory of Social Structure. L., 1957.
315. *Niebuhr H.R.* The Social Sources of Denominationalism. Shoestring Press, 1954.
316. *Ogburn W.* On Culture and Social Change: Selected Papers. Chicago, 1964.
317. *Park R., Burgess E.* Introduction to the Science of Sociology. Chicago, 1924.
318. *Parsons T.* The Structure of Social Action. Glencoe, 1949.
319. *Parsons T.* The Social System. L., 1951.
320. *Perrow C.* Complex Organizations: A Critical Essay. Illinois, 1979.
321. *Rabbie J., Horwitz M.* The Arousal of Ingroup-Outgroup Bias by Chance Win or Loss//J. Social Psychol. 1969. Vol. 13.
322. *Rex J.* Key Problems of Sociological Theory. L., 1973.
323. *Rex J.* Discovering Sociology. L., 1961.
324. *Ritzer G.* Sociological Theory. N.Y., 1988.
325. *Robertson V.* Sociology. Glencoe, 1986.
326. *Roebuck J., Spray L.* The Cocktail Lounge. A Study in Heterosexual Relations in Public Organization//Amer. J. Sociol. 1967. Jan.
327. *Rossi P.* Review of C.W. Mills. The Power Elite // Ibid 1956. Sept.
328. *Sheldon W.* Varieties of Delinquent Youth. N.Y., 1949.
329. *Sherif M., Sherif C.* Groups in Harmony and Tension. N.Y., 1954.
330. *Simmel G.* Conflict. Chicago, 1955.
331. *Skinner B.* Walden II. N.Y., 1948.
332. *Skocpol T.* States and Social Revolutions. Cambridge, 1979.
333. *Smelser N.* Theory of Collective Behaviour. N.Y., 1963.
334. *Smith A.D.* The Concept of Social Change. L., 1973.
335. *Stephan W.* Stereotyping Role of Outgroup Differences. N.Y., 1977.
336. *Stockdale J.* The Society for the Study of Social Problems. Wash. (D.C.), 1970.
337. *Staffer S.* Communism Conformity and Civil Problems. Wash. (D.C.), 1970.
338. *Summer W.* Folkways. Boston, 1949.
339. *Thompson P., McHugh D.* Work organizations. L., 1990.
340. *Touraine A.* Production de la societe. P., 1973.
341. *Touraine A.* Die postindustrielle Gesellschaft. Frankfurt, 1972.
342. *Touraine A.* Krise und Wandel des sozialen Denkens//Soziale Welt, Sonderband 4. Die Moderne-Kontinuitaten und Zasuren. Gottingen, 1986.

343. *Trevor-Roper H.* Stereotypes and the Civil Wars//New York Mag. 1961. Sept. 17.
344. *Tumin M.* Same Unapplied Consequences of Social Mobility//Social Forces. Chicago, 1957.
345. *Turner R.* Collective Behavior. N.Y., 1957.
346. *Turtun R.* Behavior in Business Context. Oxford, 1991.
347. *Tylar E.* Primitive Culture. N.Y., 1958.
348. *United Nations Secretariat.* Population Division. Population Newsletter. December 1996. № 62.
349. *UN World Population Prospects: the 1996 Revision, Ann. I. Demographic Indicators.* UN; N.Y., 1996.
350. *Vander Zanden James W.* Sociology: the core. 2 ed. McGraw-Hill Publishing Company, 1990.
351. *Veblen T.* The Theory of the Business Enterprise. N.Y.; Kelley, 1965.
352. *Von Wiese L., Becker H.* Systematic Sociology. Wiley, 1932.
353. *Wallerstein I.* Presidential Address, XIVth World Congress of Sociology, Mont real, 1998. July 26.
354. *Wallerstein I.* The Modern World-system. V. 1, 2. N.Y., 1974-1976.
355. *Warner L., Lunt P.* The Social Life of a Modern Community. New Haven (Conn.), 1986.
356. *Zeitlin I.M.* Ideology and the Development of Sociological Theory. New Jersey, 1968.

[Назад](#)[Содержание](#)[Вперед](#)